

DEWALT®

D25721

D25722

D25723

D25761

D25762

D25763

D25871

WWW.DEWALT.COM

Dansk (oversat fra original brugsvejledning)	5
Deutsch (übersetzt von den Originalanweisungen)	16
English (original instructions)	28
Español (traducido de las instrucciones originales)	39
Français (traduction de la notice d'instructions originale)	51
Italiano (tradotto dalle istruzioni originali)	63
Nederlands (vertaald vanuit de originele instructies)	75
Norsk (oversatt fra de originale instruksjonene)	87
Português (traduzido das instruções originais)	98
Suomi (käännetty alkuperäisestä käyttöohjeesta)	110
Svenska (översatt från de ursprungliga instruktionerna)	120
Türkçe (orijinal talimatlardan çevrilmiştir)	131
Ελληνικά (μετάφραση από τις πρωτότυπες οδηγίες)	142
Русский (Переклад з оригіналу інструкції)	155

Figure 1A

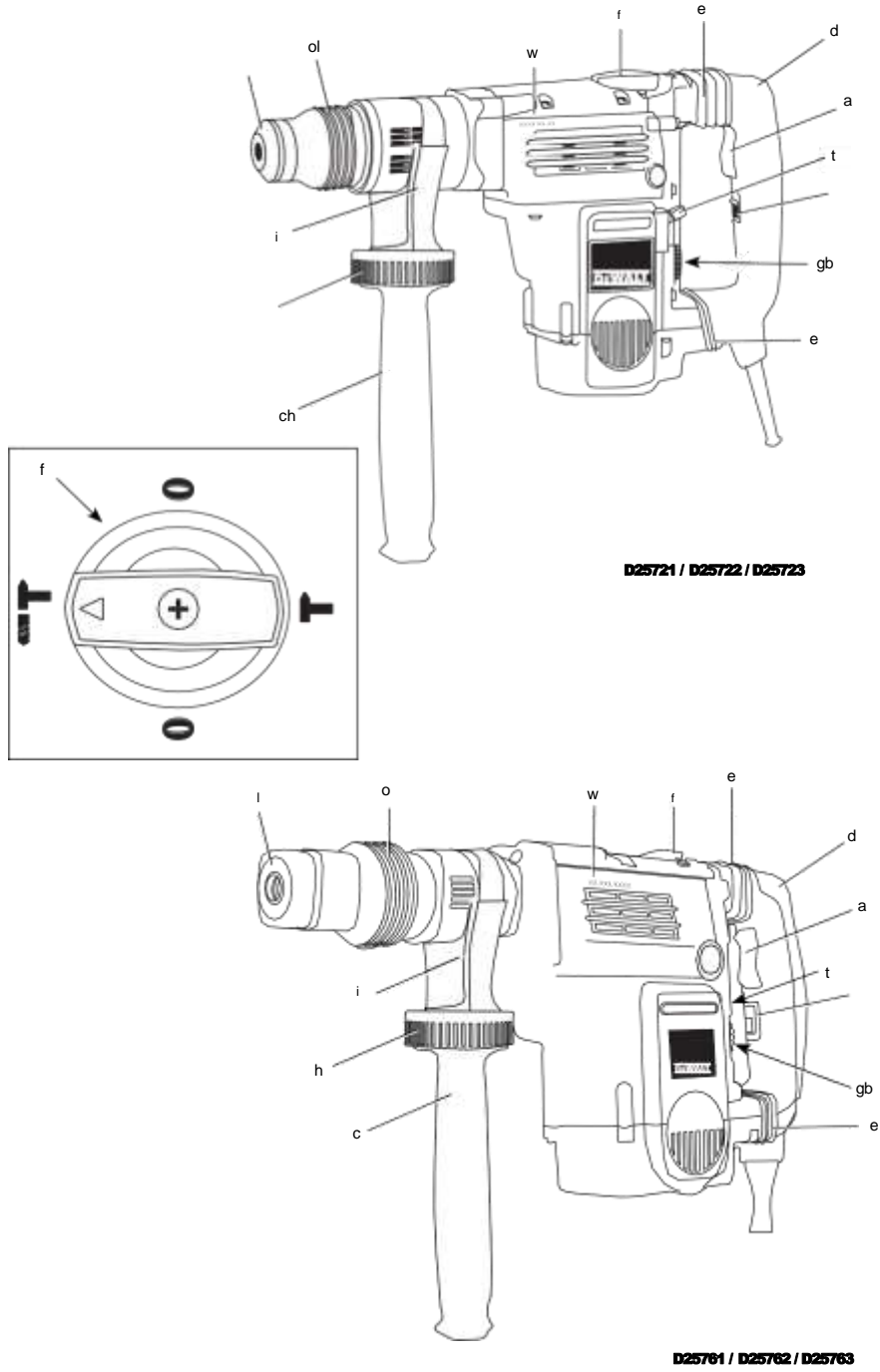
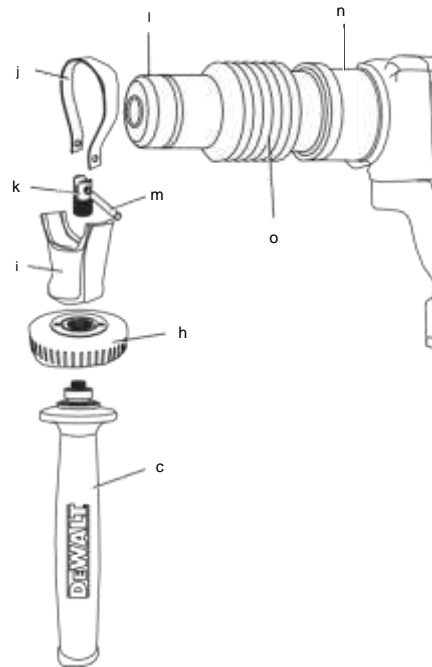
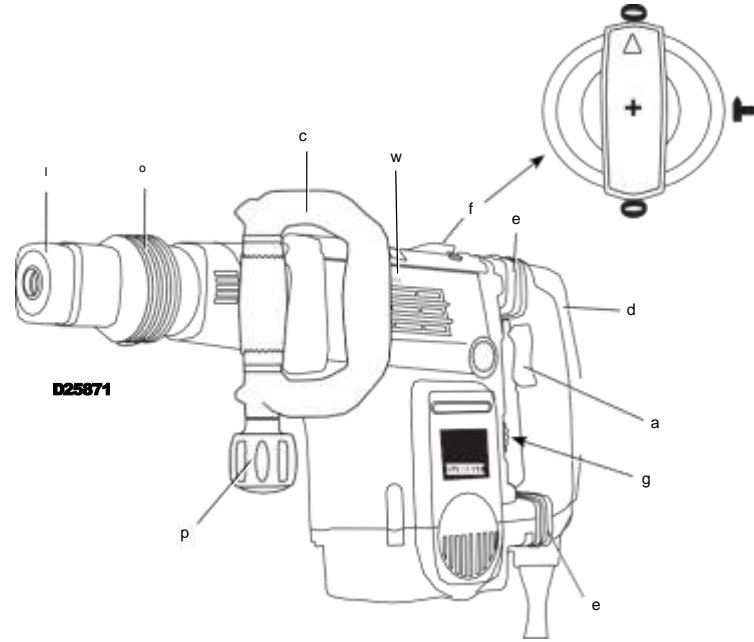

Figure 1B



2 Figure 2A

Figure 2B

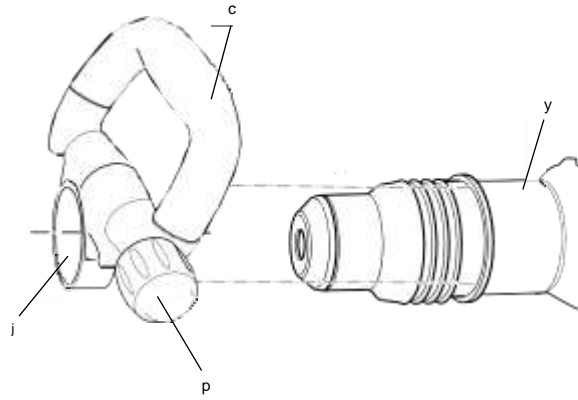

Figure 3

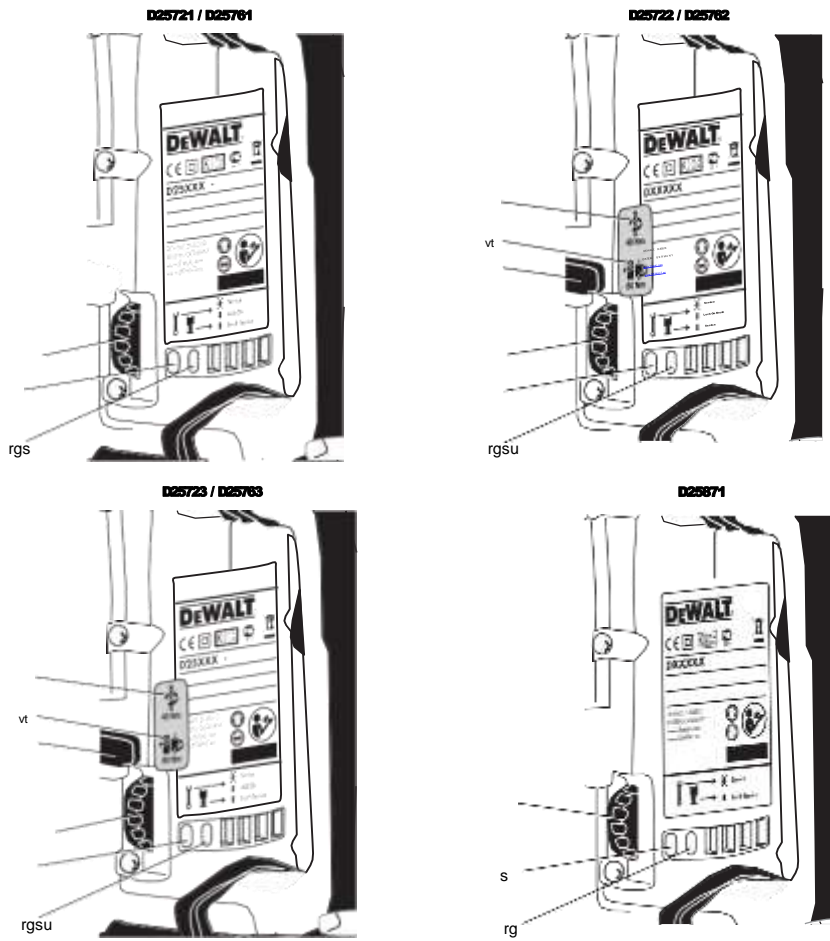

Figure 4A



Figure 4B

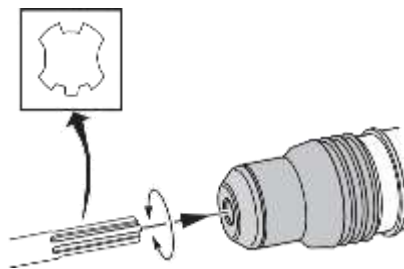
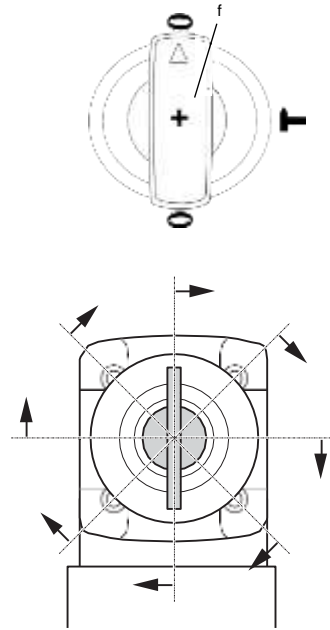
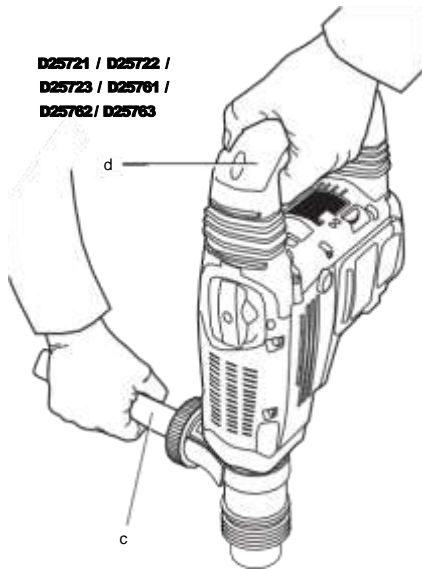

Figure 5



**D25721 / D25722 /
D25723 / D25761 /
D25762 / D25763**



D25871

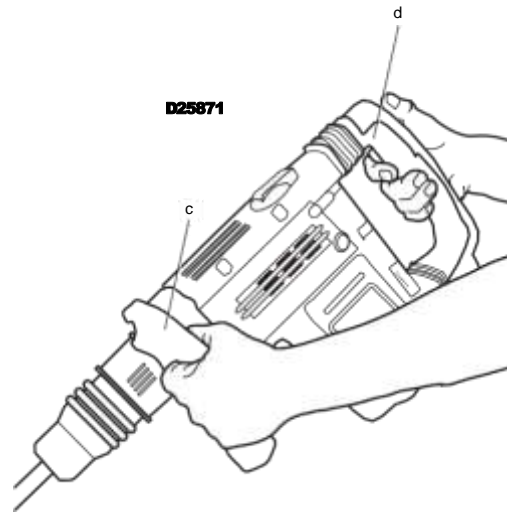

4 Figure 6

SDS MAX® KOMBINATIONS- & MEJSELHAMRE D25721, D25722, D25723, D25761, D25762, D25763, D25871

Tillykke!

Du har valgt et D E WALT-værktøj. Mange års erfaring, ihærdig produktudvikling og innovation gør D E WALT én af de mest pålidelige partnere for professionelle brugere af elværktøj.

Tekniske data

		D25721	D25722	D25723	D25761	D25762	D25763	D25871
Spænding	V _{oc}	230	230	230	230	230	230	230
Type		1	1	1	1	1	1	1
Effektindgang	W	+1350	1400	1400	1500	1500	1500	1400
Slagenergi (EPTA 05/2009)	J	1,5-11	1,5-11	1,5-11	3-15,5	3-15,5	3-15,5	1,5-11
Totalt borediameterområde i beton:								
massive bor	mm	12-48	12-48	12-48	18-52	18-52	18-52	-
borekroner	mm	40-115	40-125	40-125	40-150	40-150	40-150	-
Optimalt borediameterområde i beton:								
massive bor	mm	25-40	25-45	25-45	28-48	28-48	28-48	-
Mejselpositioner		24	24	24	24	24	24	24
Værktøjsholder		SDS Max® SDS Max® SDS Max® SDS Max® SDS Max® SDS Max® SDS Max®						
Weight	kg	8,7	9,1	9,1	9,9	9,9	9,9	8,0
L _{pa} (lydtryk)	dB (A)	96	95	95	96	96	96	93
K _{pa} (lydtryk usikkerhed)	dB (A)	3	3	3	3	3	3	3
L _{wa} (lydeffekt)	dB (A)	107	106	106	107	107	107	104
K _{wa} (usikkerhed lydeffekt)	dB (A)	3	4	4	4	4	4	4
Samlet vibrationsværdi (triavektorsum) bestemt i henhold til EN 60745: Værdi for								
vibrationsemission a _h								
Boring i beton								
a _h , HD =	m / s ²	8,9	7,5	7,5	9,3	8,0	8,0	-
Usikkerhed K =	m / s ²	1,5	1,5	1,5	1,5	1,5	1,5	-
Værdi for vibrationsemission a _h								
Mejselarbejde								
a _h , Cheq =	m / s ²	8,1	6,9	6,9	8,2	7,2	7,2	10,9
Usikkerhed K =	m / s ²	1,5	1,5	1,5	1,5	1,5	1,5	1,5

Vibrationsemissionsniveauet, der er angivet i dette vejledningsark, er målt i overensstemmelse med en standardiseret test, der er angivet i EN 60745 og kan anvendes til at sammenligne et værktøj med et andet. Det kan anvendes til en foreløbig eksponeringsvurdering.



ADVARSEL: Det angivne vibrationsemissionsniveau repræsenterer værktøjets hovedanvendelsesområder. Hvis værktøjet anvendes til andre formål, med andet tilbehør eller vedligeholdes dårligt, kan vibrationsemissionen imidlertid variere. Det kan forøge eksponeringsniveauet over den samlede arbejdsperiode markant.

Et estimat af eksponeringsniveauet for vibration bør også tage højde for de gange, værktøjet slukkes, eller når det kører men ikke bruges til at arbejde. Det kan mindske eksponeringsniveauet over den samlede arbejdsperiode markant. Identificér yderligere

sikkerhedsforanstaltninger for at beskytte operatøren mod vibrationens effekter, som f.eks.: vedligehold værktøjet og tilbehøret, hold hænderne varme, organisation af arbejdsmønstre.

Sikringer

Europa	230 Vværktøj	10 ampere, strømforsyning
--------	--------------	---------------------------

De fl nittoner: Sikkerhedsråd

Nedenstående definitioner beskriver sikkerhedsniveauet for hvert signalord. Læs vejledningen og læg mærke til disse symboler.



FARE: Angiver en overhængende farlig situation, der - hvis den ikke undgås -

kan resultere i døden eller alvorlige kvæstelser. **ADVARSEL:** Angiver en mulig



farlig situation, der - hvis den ikke undgås -

kan resultere i døden eller alvorlige kvæstelser. **FORSIGTIG:** Angiver en mulig farlig situation, der - hvis den ikke undgås -



kan resultere i mindre eller moderat personskade. **BEMÆRK:** Angiver en handling, der ikke er forbundet med personskade, men som kan



resultere i produktskade. Betyder fare for elektrisk stød.



Betyder risiko for brand.

EF-overensstemmelseserklæring

MASKINDIREKTIV



SDS MAX. KOMBINATIONSS- & MEJSELHAMRE D25721, D25722, D25723, D25762, D25761, D25763, D25671

D E WALT erklærer, at produkterne beskrevet under **Tekniske data** er udformet i overensstemmelse med:

2006/42/ EF, EN 60745-1, EN 60745-2-6

D25671

2000/14/ EC Elektrisk betonknuser (håndholdt) m </ = 15kg, Annex VIII; TÜV Rheinland Product Safety GmbH (0197), D-51105 Köln, Tyskland, anmeldt del ID nr.: 0197 Akustisk trykniveau i overensstemmelse med 2000/14/ EC (artikel 12, bilag III, nr. 10; m </ = 15 kg) L_{WA} (målt lydtryk)

dB 101

L_{WA} (garanteret målt lydtryk) dB 105

Disse produkter overholder også direktivet 2014/30/ EU og 2011/65/ EU. Kontakt D E WALT på følgende adresse for yderligere oplysninger eller se bagsiden af manualen.

Undertegnede er ansvarlig for kompilering af den tekniske fil og udsteder denne erklæring på vegne af D E WALT.

Horst Grossmann Vicepræsident for Maskinteknik D E WALT, Richard-Klinger-Straße 11, D-65510, Idstein, Tyskland

14.05.2014



ADVARSEL: For at reducere risikoen for personskade bør du læse betjeningsvejledningen.

Generelle sikkerhedsadvarsler for**elværktøjer**

ADVARSEL! Læs alle sikkerhedsadvarsler og alle instruktioner. Manglende overholdelse af advarsler og instruktioner kan medføre elektrisk stød, brand og / eller alvorlig personskade.

GEM ALLE ADVARSLER OG INSTRUKTIONER**TIL SENERE BRUG**

Termen "elværktøj" i advarslerne refererer til dit elektroniske (ledning) eller batteribetjente (trådløse) elværktøj.

1) SIKKERHED I ARBEJDSOMRÅDET

- Sørg for, at arbejdsområdet er rent og godt oplyst. Rodede eller mørke områder giver anledning til ulykker.
- Undlad at benytte elektrisk værktøj i en eksplosionsfarlig atmosfære, som f.eks. ved tilstedeværelsen af brændbare

væsker, gasser eller støv. Elværktøj danner gnister, der kan antænde støv eller dampe.

- c) **Hold børn og omkringstående på afstand, når der anvendes elektrisk værktøj.**
Distractioner kan medføre, at du mister kontrollen.

2) ELEKTRISK SIKKERHED

- a) **Stik på elektrisk værktøj skal passe til stikkontakten. Stikket må aldrig modificeres på nogen måde. Undlad at bruge adapterstik sammen med jordforbundet elektrisk værktøj.**

Umodificerede stik og dertil passende stikkontakter reducerer risikoen for elektrisk stød.

- b) **Undgå kropskontakt med jordforbundne overflader, såsom rør, radiatorer, komfurer og køleskabe.** Der er øget risiko for elektrisk stød, hvis din krop er jordforbundet.

- c) **Undlad at udsætte elektrisk værktøj for regn eller våde forhold.** Hvis der trænger vand ind i et elektrisk værktøj, øges risikoen for elektrisk stød.

- d) **Undlad at udsætte ledningen for overlast.**
Brug aldrig ledningen til at bære, trække værktøjet eller trække det ud af stikkontakten. Hold ledningen borte fra varme, olie, skarpe kanter og bevægelige dele. Beskadigede eller sammenfiltrede ledninger øger risikoen for elektrisk stød.

- e) **Når elektrisk værktøj benyttes udendørs, skal der anvendes en forlængerledning, som er egnet til udendørs brug.** Brug af en ledning, der er egnet til udendørs brug, reducerer risikoen for elektrisk stød.

- f) **Hvis det ikke kan undgås at betjene et elektrisk værktøj i et fugtigt område, benyt en strømforsyning, der er beskyttet af en fejlstrømsafbryder.** Ved at benytte en fejlstrømsafbryder reduceres risikoen for elektrisk stød.

3) PERSONLIG SIKKERHED

- a) **Vær opmærksom, pas på hvad du foretager dig, og brug sund fornuft, når du benytter et elektrisk værktøj. Betjen ikke værktøjet, hvis du er træt, påvirket af narkotika, alkohol eller medicin.** Et øjeblik uopmærksomhed under anvendelse af et elektrisk værktøj kan forårsage alvorlig personskade.

- b) **Brug personligt sikkerhedsudstyr. Bær altid beskyttelsesbriller.** Sikkerhedsudstyr, såsom støvmaske, skridsikre sikkerhedssko, sikkerhedshjelm eller høreværn, brugt når omstændighederne foreskriver det, reducerer omfanget af personskader.

- c) **Undgå utilsigtet start. Sørg for, at der er slukket for kontakten, inden værktøjet tilsluttes en strømkilde og / eller batterienhed, samles op eller bæres.** Når elektrisk værktøj bæres med fingeren på kontakten eller tilsluttes, når kontakten er tændt, giver det anledning til ulykker.

- d) **Fjern eventuelle justerings- eller skruenøgler, før det elektriske værktøj startes.** En skruenøgle eller anden nøgle, der bliver siddende på en roterende del af elektrisk værktøj, kan give anledning til personskade

- e) **Undlad at række for langt. Hold hele tiden en god fodstilling og balance.** Dette giver bedre kontrol af det elektriske værktøj, når uventede situationer opstår.

- f) **Bær hensigtsmæssig påklædning. Bær ikke løst tøj eller smykker. Hold dit hår, tøj og handsker væk fra bevægelige dele.**
Løstsiddende tøj, smykker eller langt hår kan blive fanget i bevægelige dele.

- g) **Hvis der anvendes støvudsugnings- eller støvopsamlingsudstyr, skal dette tilsluttes og anvendes rigtigt.** Anvendelse af støvopsamlingsudstyr kan begrænse farer forårsaget af støv.

4) ANVENDELSE OG VEDLIGEHOLDELSE AF ELEKTRISK VÆRKTØJ

- a) **Undlad at bruge magt over for det elektriske værktøj. Brug det værktøj, der er bedst egnet til det arbejde, der skal udføres.** Værktøjet vil klare opgaven bedre og mere sikkert med den ydelse, som det er beregnet til.

- b) **Undlad at benytte elektrisk værktøj, hvis kontakten ikke tænder og slukker for det.** Alt elektrisk værktøj, der ikke kan kontrolleres med kontakten, er farligt og skal repareres.

- c) **Træk stikket ud af stikkontakten og / eller batterienheden fra det elektriske værktøj, før det elektriske værktøj justeres, dets tilbehør udskiftes, eller det stilles til opbevaring.** Sådanne forebyggende sikkerhedsforanstaltninger mindsker risikoen for, at værktøjet startes utilsigtet.

- d) **Opbevar elektrisk værktøj uden for rækkevidde af børn, og tillad ikke personer, som ikke er bekendt med dette elektriske værktøj eller disse instruktioner, at betjene værktøjet.** Elektrisk værktøj er farligt i hænderne på personer, som ikke er instrueret i brugen deraf.

- e) **Vedligeholdelse af elektrisk værktøj.**
Undersøg om bevægelige dele sidder skævt, binder eller er gået itu såvel som andre forhold, der kan påvirke betjeningen af værktøjet. Hvis det elektriske værktøj er beskadiget, skal det repareres før brug. Mange ulykker er forårsaget af dårligt vedligeholdt værktøj.

f) **Hold skæreværktøj skarpe og rene.**

Ordentligt vedligeholdt skæreværktøj med skarpe skærekanter har mindre tilbøjelighed til at binde og er lettere at styre.

- g) **Brug elektrisk værktøj, tilbehør, bor, osv. i overensstemmelse med disse instruktioner, idet der tages hensyn til arbejdsforholdene og den opgave, som skal udføres.** Brug af elektrisk værktøj til andre opgaver end dem, det er beregnet til, kan resultere i en farlig situation.

5) SERVICE

- a) **Elektrisk værktøj skal serviceres af en kvalificeret servicetekniker, som udelukkende benytter identiske reservedele.** Derved sikres det, at værktøjets driftssikkerhed opretholdes.

Ekstra sikkerhedsinstruktioner for borehamre

- **Bær høreværn.** Udsættelse for støj kan medføre høretab.
- **Anvend hjælpehåndtag, der leveres sammen med værktøjet.** Tab af kontrol kan medføre personskade.
- **Hold kun fast i elværktøjet ved hjælp af de isolerede håndtagsflader, når der skal saves i emner, hvor skæreværktøjet kan berøre skjulte ledninger eller sit eget kabel.** Kommer skæreværktøjet i kontakt med en strømførende ledning, kan blotlagte metaldele på elværktøjet gøres strømførende og give stød til brugeren.

Restrisici

De følgende risici er uløseligt forbundet med brugen af bore- og mejselhamre:

- Skader som følge af berøring af roterende dele eller varme dele på værktøjet På trods af overholdelsen af de relevante sikkerhedsregler og brug af sikkerhedsudstyr kan visse restrisici ikke undgås. Disse omfatter:
- Hørenedsættelse.
- Risiko for at klemme fingre, når udstyrændres.

- Helbredsmæssige skader på grund af indånding af støv, der udvikles under arbejde med beton og / eller murværk.

Mærkning på værktøjet

Følgende piktogrammer er vist på værktøjet:



Læs brugsvejledningen før brug.



Bær høreværn.



Brug øjeværn.



40 Nm

Koblingsindstilling 40 Nm er designet til de fleste boreopgaver.



80 Nm

Koblingsindstilling 80 Nm er designet for højere drejemoment.



Rød service-indikator LED. For detaljeret beskrivelse se under **Service-indikator LED.**



Gul service-indikator LED. For detaljeret beskrivelse se under **Service-indikator LED.**

DATOKODEPOSITION (FIG. 1)

Datokoden (w), der også inkluderer produktionsåret, er tryk på huset. Eksempel:

2014 XXXX

Produktionsår

Pakkens indhold

Pakken indeholder: 1

borehammer

(D25721, D25722, D25723, D25761, D25762, D25763)

eller 1 mejslingshammer (D25871) 1 sidehåndtag 1 sætboks

(kun model K) 1 spidsmejsel (kun D25871) 1 Brugsvejledning

1 Eksplosionstegning

- *Kontrollér for eventuelle skader på værktøjet, dele og tilbehør, der kan være opstået under transport.*
- *Tag dig tid til at læse denne vejledning grundigt og forstå den før betjening.*

Beskrivelse (fl g. 1A, 1B, 2A, 2B)

ADVARSEL: Modificér aldrig elektrisk værktøj eller nogen dele deraf. Det kan medføre materiale- eller personskade.

- Udløserkontakt (D25721, D25722, D25723, D25761, D25762, D25763) Tænd / sluk kipafbryder (D25871)
- Spærreknop (D25721, D25722, D25723, D25762, D25763)
- Sidehåndtag
- Hovedhåndtag
- Aktiv vibrationskontrol
- Funktionsvælger
- Elektronisk hastigheds- og slagstyrkeregulering
- Holdehjul
- Holdesidehåndtag
- Stålring
- Bøsning
- Værktøjsholder
- Stift
- Krave
- Låsestyrebøsning
- Låsegreb til sidehåndtag

TILSØGT BRUG**D25721, D25722, D25723, D25761, D25762, D25763**

Din borehammer er fremstillet til professionelle bore- og mejslingsopgaver.

D25871

Din mejselhammer er konstrueret til professionelle fræsnings-, mejslings- og nedbrydningsanvendelser.

MÅ IKKE anvendes under våde forhold eller i nærheden af brændbare væsker eller gasser. Disse borehammermaskiner er professionelle værktøjsmaskiner.

LAD IKKE børn komme i kontakt med værktøjet. Overvågning er påkrævet, når uerfarne brugere anvender dette værktøj.

- Dette produkt er ikke beregnet til anvendelse af personer (inklusive børn) med nedsatte fysiske,

sensoriske eller mentale handicaps; mangel på erfaringer, viden eller færdigheder, medmindre de er under overvågning af en person, der er ansvarlig for deres sikkerhed. Børn må aldrig efterlades alene med dette produkt.

Blød startfunktion**D25722, D25723, D25761, D25762, D25763**

Blødstartfunktionen gør det muligt for værktøjet at accelerere langsomt, hvorved det forhindres, at boret forskyder sig fra det sted, hvor hullet skal være. Blødstartfunktionen reducerer også det umiddelbare drejemoment, som resulterer i rykagtige bevægelser, hvis hammeren startes med boret i et eksisterende hul.

Elektronisk hastighed og slagstyrke (fl g. 1, 3)

Den elektroniske hastigheds- og slagstyrkeregulering (g) giver følgende fordele:

- mindre tilbehørsdele kan anvendes uden risiko for, at de ødelægges;
- minimeret risiko for gennembrydning ved mejsling eller boring i bløde materialer;
- optimal værktøjskontrol til præcis mejsling.

Kobling til drejemomentbegrænsning

ADVARSEL: Brugeren skal altid holde godt fast ved værktøjet under arbejdet.

Koblingen til drejemomentbegrænsning reducerer maks. drejemomentudvirkning, som overføres til brugeren i tilfælde af, at borehovedet binder. Denne funktion forhindrer også standsning af transmissionen og el-motoren.

BEMÆRK: Slå altid værktøjet fra før du ændrer på indstillingerne for styring af drejemoment, ellers kan værktøjet blive beskadiget.

KOMPLET DREJEMOMENTSTYRING (CTC) (FIG. 3) D25722 / D25762

Den komplette drejemomentstyring (CTC) giver brugeren en to-trins mekanisk kobling med indstillelige drejemomentmuligheder. Indstilling af drejemomentet giver øget kontrol over forskellige opgaver. Med den lave indstilling (40 Nm) kan værktøjet arbejde ved et reduceret drejemomentniveau, der giver øget kontrol over mange tunge boreopgaver. Den høje indstilling (80 Nm) er tilgængelig for mere krævende opgaver som fx kerneboring og anvendelse af massive bor med en stor diameter.

MAKSIMAL DREJEMOMENTSTYRING (UTC) D25723 / D25763

Udover den to-trins mekaniske kobling, giver den maksimale drejemomentstyring (UTC) øget brugskomfort og sikkerhed gennem en indbygget, anti-rotationsteknologi, der kan spore, hvis brugeren mister kontrollen over hammeren. Når der spores en blokering, nedsættes drejemomentet og hastigheden øjeblikkeligt. Denne funktion forhindrer, at værktøjet drejer rundt og nedsætter risikoen for håndledsskader.

Service-indikator LED (fi g. 3)

Den gule indikator LED (s) for kulbørsteslid lyser, når kulbørsterne næsten er slidt helt ned, hvorved det indikeres, at der skal udføres en servicering inden for de næste 8 timers brug.

D25721, D25722, D25723, D25761, D25762, D25763

Den røde service-indikator LED (r) lyser, hvis spærreknappen (b) anvendes i alle funktioner med undtagelse af mejslingsfunktionen. På modeller udstyret med maksimal drejemomentstyring (UTC) lyser den røde LED indikator (r), hvis anti-rotationsanordningen aktiveres. Den røde service-indikator begynder at blinke, hvis værktøjet er defekt, eller børsterne er slidt helt ned (se **Børster** under **Vedligeholdelse**).

information.
Ved genåbning.

D25771

Den røde service-indikator LED (r) lyser, hvis værktøjet er defekt, eller børsterne er slidt helt ned (se **Børster** under **Vedligeholdelse**).

Hovedhåndtag med komplet vibrationsdæmpning (fi g. 1)

Dæmpningen i hovedhåndtaget (d) absorberer de vibrationer, som overføres til brugeren. Dette forbedrer brugerkomforten under anvendelsen.

EI-sikkerhed

Elmotoren er kun designet til én spænding. Kontrollér altid, at strømforsyningen svarer til spændingen på mærkepladen.



Dit D e WALT-værktøj er dobbeltisoleret i overensstemmelse med EN 60745, og derfor er en jordledning ikke påkrævet. Hvis forsyningsledningen er beskadiget, skal den udskiftes med en særlig ledning, der kan fås gennem D e WALT's serviceorganisation.

Brug af forlængerledning

Hvis en forlængerledning er påkrævet, skal du anvende en godkendt 3-koret forlængerledning, der passer til dette værktøjs effektforbrug (se tekniske data). Den minimale lederstørrelse er 1,5 mm²; den maksimale længde er 30 m. Ved brug af en kabeltromle skal kablet altid ruller helt ud.

SAMLING OG JUSTERINGER



ADVARSEL: For at reducere risikoen for kvæstelser, skal enheden slukkes, og maskinen frakobles strømforsyningen inden på- eller afmontering af tilbehør, justering eller ændring af indstillinger eller udførelse af reparationer. Kontrollér at udløserkontakten er på position OFF. Start ved et uheld kan medføre skader.



ADVARSEL: Værktøjets borskær kan blive varme, og du bør bære handsker, når du ændrer eller fjerner dem for at undgå personskader.

Samling og tilpasning af

sidehåndtag (fi g. 2A, 2B)

Sidehåndtaget (c) kan monteres på begge sider af maskinen, så det passer både til højre- og venstrehåandede brugere.



ADVARSEL: Værktøjet må kun anvendes med sidehåndtaget monteret korrekt.

D25721, D25722, D25723, D25761, D25762, D25763 MONTERING I



FORRESTE POSITION (FIG. 2A)

- Anbring stålringen (j) over kraven (n) bagved værktøjsholderen (l). Pres begge ender sammen, monter bøsningen (k) og indsæt stiften (m).
 - Placér sidehåndtagets holdeanordning (i) og skru holdehjulet (h) fast. Stram ikke.
-
- ADVARSEL:** Når den først er samlet, bør sidehåndtagets holdeanordning aldrig fjernes.
- Skrue sidehåndtaget (c) ind i bøsningen (k) og derefter ind i holdehjulet. Fastspænd.
 - Drej sidehåndtagets monteringsenhed hen til den ønskede position. Til horisontal boring med et tungt bor, anbefales det at placere håndtaget med en vinkel på ca. 20 ° for at opnå optimal kontrol.
 - Lås sidehåndtagets monteringsenhed ved at spænde holdehjulet (h) fast.

D25671 (FIG. 2B)

1. Skru låsegrebet til sidehåndtaget af (p).
2. Skub sidehåndtagsenheden på maskinen og anbring stålringen (j) i monteringsområdet (y). Den korrekte placering af sidehåndtaget er mellem hovedet og midten af røret.
3. Justér sidehåndtaget (c) til den ønskede vinkel.
4. Skub og drej sidehåndtaget til den ønskede placering.
5. Lås sidehåndtaget på plads ved at stramme grebet (p).

På- og afmontering af SDS Max-tilbehør (fl. g. 1, 4A, 4B)

Denne maskine anvender bor og mejsler fra SDS Max  se figur 4B vedr. tværsnit af en SDS Max .

borskraft).

1. Rengør borskraften.
2. Træk låsestyrebøsningen (o) tilbage og indsæt borskraften.
3. Drej borskraften en anelse, indtil bøsningen går i indhak.
4. Træk i boret for at kontrollere, om det er fastgjort korrekt. Det er nødvendigt, at boret kan bevæge sig aksialt flere centimeter ved hammerfunktionen, når det er låst fast i værktøjsholderen.
5. For at fjerne boret, skal værktøjsholderens låsestyrebøsning / -krave (o) trækkes bagud, og boret tages ud af værktøjsholderen (l).

Valg af driftsfunktion (fl. g. 1)



Hammerboring:

D25721, D25722, D25723, D25761, D25762, D25763

til anvendelser i beton, mursten, sten og murværk.



Kun hammerboring:

til mejslings- og nedbrydningsanvendelser. I denne funktion kan værktøjet ligeledes anvendes som håndtag til at frigøre bor, som sidder fast.

1. Vælg driftsfunktionen ved at dreje funktionsvalgkontakten (f), indtil den peger imod symbolet for den ønskede funktion. Det kan være nødvendigt at vride værktøjsholderen (l) en anelse for at gøre det muligt at dreje funktionsvalgkontakten (f) forbi

 position.

2. Kontrollér at funktionsvalgkontakten (f) er låst i indhakk.

Indeksring af mejselpositionen (fl. g. 5)

Mejslen kan indekseres og fastlåses i 24 forskellige positioner.

1. Drej funktionsvalgkontakten (f) indtil den peger mod  position.
2. Drej mejslen til den ønskede position.
3. Indstil funktionsvalgkontakten (f) på positionen "kun hammerfunktion."
4. Vrid mejslen indtil den går i indhak.

Indstilling af elektronisk hastigheds- og slagstyrkeregulering (fl. g. 1, 3)

Drej reguleringen (g) hen til det ønskede niveau. Drej reguleringen opad for højere hastighed og nedad for lavere hastighed. Den korrekte indstilling er et spørgsmål om erfaring, f.eks.

- Ved mejsling eller boring i bløde, sprøde materialer eller når det er nødvendigt med min. nedbrydning, skal reguleringen indstilles til en lav indstilling;

- Ved nedbrydning eller boring i hårdere materialer, skal reguleringen indstilles til en højere indstilling.

Indstilling af to-trins mekanisk kobling (fl. g. 3)

D25722, D25723, D25762, D25763

BEMÆRK: Slå altid værktøjet fra, før du ændrer på indstillingerne for styring af drejemoment, ellers kan værktøjet blive beskadiget.

Flyt drejemomentets styregreb (t) til indstilling 40 Nm eller 80 Nm som påkrævet til opgaven.

- Koblingsindstillingen 40 Nm (u) er designet til de fleste boreopgaver og er designet til let udkobling, når borehovedet møder armeringsjern eller andre fremmedlegemer.
- Koblingsindstillingen 80 Nm (v) er designet for opgaver med højere drejemoment som f.eks. borekroner og dyb hulsboring og er designet til udkobling ved en tærskelværdi med et højere drejemoment.

BEMÆRK: Hvis det ikke er muligt at vælge position 80 Nm før enheden under belastning og prøv igen. Hver gang værktøjet startes op, vil det automatisk starte med standard koblingsindstilling 1 ind i

koblingsindstilling 40 Nm (u), den mest følsomme indstilling.

FUNKTION

Brugervejledning



ADVARSEL: Overhold altid sikkerhedsvejledningen og de gældende regler.



ADVARSEL: For at reducere risikoen for kvæstelser, skal enheden slukkes, og maskinen frakobles strømforsyningen inden på- eller afmontering af tilbehør, justering eller ændring af indstillinger eller udførelse af reparationer. Kontrollér at udløserkontakten er på position OFF. Start ved et uheld kan medføre skader.



ADVARSEL: Værktøjets borskær kan blive varme, og du bør bære handsker, når du ændrer eller fjerner dem for at undgå personskader



ADVARSEL:

- Vær opmærksom på føring af rør og kabler
- Udøv et let tryk mod værktøjet (ca. 20 kg). Overdreven kraftudøvelse gør det ikke hurtigere at bore. Det nedsætter snarere værktøjets ydeevne og levetid.
- Hold altid værktøjet fast med begge hænder og bibehold en sikker afstand. Værktøjet må kun anvendes med sidehåndtaget monteret korrekt.

BEMÆRK: Driftstemperatur er -7 ° til +40 °C (19 ° til 104 °F). Hvis værktøjet anvendes uden for dette temperaturområde, vil dets levetid blive nedsat.

Korrekt håndposition (fl. g. 6)



ADVARSEL: For at reducere risikoen for alvorlige kvæstelser, skal der som vist **ALTID** anvendes korrekt håndposition.



ADVARSEL: For at reducere risikoen for alvorlige kvæstelser, skal du **ALTID** holde ordentligt fast for at modvirke pludselige reaktioner.

Det er nødvendigt med én hånd på sidehåndtaget (c) og den anden hånd på hovedhåndtaget (d) for korrekt håndposition.

Tænde og slukke (fl. g. 1)

025721, 025722, 025723, 025761, 025762, 025763

Tryk udløserkontakten (a) ned for at starte værktøjet. Slip

udløserkontakten for at stoppe værktøjet.

025721, 025722, 025723, 025762, 025763

Med spærreknappen (b) er det kun muligt at spærre udløserkontakten (a) i mejselfunktionen. Hvis spærreknappen aktiveres i borefunktionen, slukkes værktøjet automatisk.

Tryk udløserkontakten (a) ned for at starte værktøjet. Slip kontakten for at stoppe værktøjet. Tryk på kontakten (a) og hold den nede, skub spærreknappen (b) opad og slip kontakten for vedvarende funktion.

For at stoppe værktøjet, når en funktion anvendes vedvarende, skal der trykkes hurtigt på kontakten, og den skal slippes igen. Sluk altid for værktøjet, når arbejdet er udført, og inden stikket tages ud.

025771

Du starter værktøjet ved at trykke på tænd / sluk kipafbryder (a) nederst på udløseren. Du stopper værktøjet ved at trykke på tænd / sluk kipafbryderen øverst på udløseren.

Hammerboring

Du tænder for værktøjet ved at trykke på tænd / sluk-kontakt (a).

Slip kontakten for at stoppe værktøjet.

Boring med et massivt bor (fl. g. 1)

025721, 025722, 025723, 025761, 025762, 025763

1. Sæt det passende bor i.
2. Indstil funktionsvalgkontakten (f) på positionen hammerfunktion.
3. Indstilling af elektronisk hastigheds- og slagstyrkeregulering (g).
4. Tilpas og justér sidehåndtaget (c).
5. Markér stedet, hvor hullet skal bores.
6. Placér boret på stedet og tænd for værktøjet.
7. Sluk altid for værktøjet, når arbejdet er udført, og inden stikket tages ud.

Boring med en borekrone (fl. g. 1)

1. Sæt den passende borekrone i.
2. Sæt centreringsboret ind i borekronen.
3. Indstil funktionsvalgkontakten (f) på positionen hammerfunktion.

4. Drej den elektroniske hastigheds- og slagstyrkeregulering (g) til en middel eller høj hastighedsindstilling.
5. Tilpas og justér sidehåndtaget (c).
6. Placér centeringsboret på stedet og tænd for værktøjet. Bor indtil borekronen gennemtrænger betonen med ca. 1 cm.
7. Stop værktøjet og fjern centeringsboret. Placér kroneboret tilbage i hullet eller fortsæt med boringen.
8. Når der bores i en struktur, som er tykkere end kroneborets dybde, skal den runde betoncylinder eller kernen inde i boret fjernes med regelmæssige mellemrum. For at undgå uønsket afbrækning af beton rundt om hullet, skal der forbores et hul med den samme diameter som centeringsboret helt gennem strukturen. Bor derefter halvejs igennem med en borekrone fra hver side.
9. Sluk altid for værktøjet, når arbejdet er udført, og inden stikket tages ud.

Fræsning og mejsling (fl. g. 1)

1. Sæt det passende mejselværktøj i og drej det med hånden for at låse det fast i én af de 24 positioner.
2. Indstil funktionsvalgkontakten (f) på positionen kun hammerfunktion.
3. Indstilling af elektronisk hastigheds- og slagstyrkeregulering (g).
4. Tilpas og justér sidehåndtaget (c).
5. Tænd for værktøjet og start arbejdet.
6. Sluk altid for værktøjet, når arbejdet er udført, og inden stikket tages ud.

VEDLIGEHOLD

Din D E WALT værktøjsmaskine er konstrueret til at arbejde i længere tidsperioder med et minimum af vedligeholdelse. Vedvarende tilfredstillende funktion er afhængigt af, om værktøjet plejes korrekt og rengøres regelmæssigt.



ADVARSEL: For at reducere risikoen for kvæstelser, skal enheden slukkes, og maskinen frakobles strømforsyningen inden på- eller afmontering af tilbehør, justering eller ændring af indstillinger eller udførelse af reparationer. Kontrollér at udløserkontakten er på position OFF. Start ved et uheld kan medføre skader.

Denne maskine kan ikke serviceres af brugeren. Bring værktøjet til en autoriseret D E WALT værksted efter ca. 150 timers anvendelse. Ret henvendelse til et autoriseret D E WALT værksted, hvis der opstår problemer inden dette tidspunkt.

Kulbørster (fl. g. 3)

Kulbørsterne kan ikke serviceres af brugeren. Bring værktøjet til et autoriseret D E WALT værksted. Den gule indikator LED (s) for kulbørsteslid lyser, når kulbørsterne næsten er slidt helt ned. Efter yderligere 8 timers anvendelse, eller efter børsterne er slidt helt op, vil motoren automatisk blive slukket. Vedligeholdelse af værktøjet skal udføres, når service-indikatoren (r) lyser



Smøring

Dette elektriske værktøj skal ikke smøres yderligere.



Rengøring



ADVARSEL: Blæs støv og snavs ud af hovedhuset med tør luft, lige så snart der samler sig snavs i og omkring luftaftrækket. Bær godkendte beskyttelsesbriller og godkendt støvmaske ved udførelse af denne procedure.



ADVARSEL: Brug aldrig opløsningsmidler eller andre kraftige kemikalier til at rengøre værktøjets ikke-metalliske dele. Disse kemikalier kan svække de materialer, der anvendes i disse dele. Brug en klud, der kun er fugtet med vand og mild sæbe. Lad aldrig væske trænge ind i værktøjet, og nedsænk aldrig nogen del af værktøjet i væske.

Valgfrit tilbehør



ADVARSEL: Da andet tilbehør end det, som stilles til rådighed af D E WALT, ikke er afprøvet med dette produkt, kan det være farligt at bruge sådant tilbehør med dette værktøj. For at mindske risikoen for personskade, må dette produkt kun anvendes med tilbehør, som anbefales af D E WALT.

DANSK

Kontakt forhandleren for yderligere oplysninger om korrekt tilbehør. Forskellige typer SDS Plus ®-bor og -mejsler er tilgængelige som ekstraudstyr.

Miljøbeskyttelse



Særskilt bortskaffelse. Dette produkt må ikke bortskaffes sammen med almindeligt husholdningsaffald.

Hvis du på noget tidspunkt finder det nødvendigt at udskifte dit D E WALT-produkt, eller hvis det ikke længere tjener det tiltænkte formål, må det ikke bortskaffes med almindeligt husholdningsaffald. Sørg for, at dette produkt bortskaffes særskilt.



Særskilt bortskaffelse af brugte produkter og emballage gør det muligt at genbruge materialer og anvende dem på ny. Genanvendelse af genbrugsmaterialer bidrager til at forhindre forurening af miljøet og reducerer behovet for råmaterialer.

Lokale forskrifter muliggør i nogen tilfælde særskilt bortskaffelse af elektriske produkter fra husholdningen, ved kommunale affaldsdepoter eller hos forhandleren i forbindelse med køb af et nyt produkt. D E WALT har stillet faciliteter til rådighed til indsamling og genbrug af udslidte D E WALT-produkter. For at benytte sig af denne service kan man returnere produktet til et hvilket som helst autoriseret serviceværksted, der modtager det på vore vegne. Du kan finde ud af, hvor det nærmeste autoriserede serviceværksted befinder sig ved at kontakte dit lokale D E WALT-kontor på den adresse, der er angivet i denne manual. Alternativt findes der en liste over autoriserede D E WALT-serviceværksteder og detaljerede oplysninger om vores eftersalgsservice og kontakter på følgende internetadresse:

www.2helpU.com

GARANTI

D E WALT er sikker på produkternes kvalitet og tilbyder en enestående garanti til professionelle brugere af dette værktøj. Denne garantierklæring er en tilføjelse til dine kontraktmæssige rettigheder som professionel bruger eller dine lovebalede rettigheder som privat ikke-professionel bruger og påvirker dem på ingen måde. Garantien er gyldig inden for medlemsstaterne af Den Europæiske Union og Det Europæiske Frihandelsområde.

• 30 DAGES RISIKOFRI TILFREDSHEDSGARANTI •

Hvis du ikke er fuldt tilfreds med dit D E WALT værktøj, kan du returnere det inden for 30 dage, komplet som købt, til den forhandler, hvor værktøjet blev købt og få alle pengene refunderet eller bytte det. Produktet skal have været underlagt almindelig brug og slid, og der skal fremvises gyldig kvittering.

• ET ÅRS GRATIS SERVICEKONTRAKT •

Hvis du har brug for vedligeholdelse eller service af dit D E WALT værktøj, inden for 12 måneder efter købet, er du berettiget til en gratis serviceydelse. Den vil blive foretaget gratis af et autoriseret D E WALT serviceværksted. Købsbeviset skal fremvises. Inkluderer arbejdskraft. Ekskluderer tilbehør og reservedele, medmindre de var fejlbehæftede under garantiperioden.

• ET ÅRS FULD GARANTI •

Hvis dit D E WALT produkt bliver defekt på grund af fejlbehæftede materialer eller produktionsfejl inden for 12 måneder fra købsdatoen, garanterer D E WALT gratis udskiftning af alle defekte dele eller gratis udskiftning af enheden efter vores valg under forudsætning af, at:

- Produktet ikke er blevet misbrugt;
- Produktet har været underlagt almindelig brug og slid;
- Der ikke er forsøgt reparationer af uautoriserede personer;
- Købsbeviset fremvises;
- Produktet returneres komplet med alle originale komponenter; Hvis du ønsker at reklamere, kontakt din forhandler eller find adressen på

dit nærmeste autoriserede D E WALT serviceværksted i D E WALT kataloget eller kontakt dit D E WALT kontor på den adresse, der er opgivet i denne manual. Der findes en liste over autoriserede D E WALT serviceværksteder og detaljerede oplysninger om vores eftersalgsservice på følgende internetadresse: www.2helpU.com.

SDS MAX® KOMBINATIONS- & MEISSELHÄMMER D25721, D25722, D25723, D25761, D25762, D25763, D25871

Herzlichen Glückwunsch!

Sie haben sich für ein Gerät von D E WALT entschieden. Langjährige Erfahrung, sorgfältige Produktentwicklung und Innovation machen D E WALT zu einem zuverlässigen Partner für professionelle Anwender von Elektrowerkzeugen.

Technische Daten

		D25721	D25722	D25723	D25761	D25762	D25763	D25871
Spannung	V _{os}	230	230	230	230	230	230	230
Typ		1	1	1	1	1	1	1
Leistungsaufnahme	W	+1350	1400	1400	1500	1500	1500	1400
Einzelerschlagenergie (EPTA 05/2009)	J	1,5-11	1,5-11	1,5-11	3-15,5	3-15,5	3-15,5	1,5-11
Bohrleistung in Beton:								
Vollbohrer	mm	12-48	12-48	12-48	18-52	18-52	18-52	-
Bohrkrone	mm	40-115	40-125	40-125	40-150	40-150	40-150	-
Optimale Bohrleistung in Beton:								
Vollbohrer	mm	25-40	25-45	25-45	28-48	28-48	28-48	-
Meißelpositionen		24	24	24	24	24	24	24
Werkzeugaufnahme		SDS Max® SDS Max® SDS Max® SDS Max® SDS Max® SDS Max® SDS Max®						
Gewicht	kg	8,7	9,1	9,1	9,9	9,9	9,9	8,0
L _{PA} (Schalldruckpegel)								
	dB (A)	96	95	95	96	96	96	93
K _{PA} (Schalldruckpegel-Messungengenauigkeit)								
	dB (A)	3	3	3	3	3	3	3
L _{WA} (Schalleistung)								
	dB (A)	107	106	106	107	107	107	104
K _{WA} (Schalleistung-Messungengenauigkeit)								
	dB (A)	3	4	4	4	4	4	4
Gesamtschwingungspegel (triaxiale Vektorsumme) gemäß EN 60745:								
Schwingungsemissionswert a _h								
Schlagbohren in Beton								
a _h , HD =	m / s ²	8,9	7,5	7,5	9,3	8,0	8,0	-
Unsicherheit K =	m / s ²	1,5	1,5	1,5	1,5	1,5	1,5	-
Schwingungsemissionswert a _h								
Meißeln								
a _h , Cheq =	m / s ²	8,1	6,9	6,9	8,2	7,2	7,2	10,9
Unsicherheit K =	m / s ²	1,5	1,5	1,5	1,5	1,5	1,5	1,5

Der in diesem Informationsblatt angegebene Vibrationsemissionswert wurde gemäß einem standardisierten Test laut EN 60745 gemessen und kann für einen Vergleich zwischen zwei Geräten verwendet werden. Er kann zu einer vorläufigen Einschätzung der Exposition verwendet werden.



WARNUNG: Der angegebene Vibrationsemissionswert bezieht sich auf die Hauptanwendung des Gerätes. Wenn das Gerät jedoch für andere Anwendungen, mit anderem Zubehör

oder schlecht gewartet eingesetzt wird, kann die Vibrationsemission verschieden sein. Dies kann den Expositionsgrad über die Gesamtbetriebszeit erheblich erhöhen.

Eine Schätzung der Vibrationsstärke sollte auch berücksichtigen, wie oft das Gerät ausgeschaltet wird oder über welche Zeit es zwar läuft, aber nicht wirklich in Betrieb ist. Dies kann die Exposition über die Gesamtbetriebszeit erheblich mindern. Es sind zusätzliche Sicherheitsmaßnahmen zum Schutze der Betriebsperson vor den Auswirkungen der Vibration in Betracht zu ziehen, z. B.: Wartung des Gerätes und des Zubehörs, Warmhalten der Hände, Organisation des Arbeitsablaufes.

Sicherungen

Europa 230 V Werkzeuge 10 Ampere Stromversorgung

Definitionen: Sicherheitsrichtlinien

Im Folgenden wird die Relevanz der einzelnen Warnhinweise erklärt. Bitte lesen Sie die Betriebsanleitung und achten Sie auf diese Symbole.



GEFAHR: Weist auf eine unmittelbar drohende gefährliche Situation hin, die, sofern nicht vermieden, zu tödlichen oder schweren



Verletzungen führt. WARNUNG: Weist auf eine möglicherweise gefährliche Situation hin, die, sofern nicht vermieden,



zu tödlichen oder schweren Verletzungen führen kann. **VORSICHT:** Weist auf eine möglicherweise gefährliche Situation hin, die, sofern nicht vermieden, zu leichten oder mittelschweren Verletzungen führen kann.

HINWEIS: Weist auf ein Verhalten hin, das nichts mit Verletzungen zu tun hat, aber, wenn es nicht vermieden wird, zu Sachschäden führen kann.



Weist auf ein Stromschlagrisiko hin.



Weist auf eine Brandgefahr hin.

EG-Konformitätserklärung

MASCHINENRICHTLINIE



SDS MAX. KOMBINATIONEN- & MEISSELHÄMMERD25721, D25722, D25723, D25761, D25762, D25763, D25871

D E WALT erklärt hiermit, dass diese unter **Technische Daten** beschriebenen Produkte die folgenden Vorschriften erfüllen: 2006/42 / EG, EN 60745-1, EN 60745-2-6.

D25871

2000/14 / EG Elektrobetonaufbruchhammer (handgeführt) m </ = 15kg, Anlage VIII; TÜV Rheinland Product Safety GmbH (0197), D-51105 Köln, Germany, Notified Body ID No. : 0197
Schallleistungswert gemäß 2000/14 / EG (Artikel 12, Anlage III, Nr. 10; m </ = 15 kg) L_{WA} (gemessener Schallleistungswert)

dB 101

L_{WA} (zugesicherter Schallleistungswert)

dB 105

Diese Produkte erfüllen auch die Richtlinie 2014/30/ EG und 2011/65 / EU. Für weitere Informationen wenden Sie sich bitte an D E WALT unter der folgenden Adresse oder schauen Sie auf der Rückseite dieser Betriebsanleitung nach. Der Unterzeichner ist verantwortlich für die Zusammenstellung der technische Unterlagen und gibt diese Erklärung im Namen von D E WALT ab.

Horst Großmann Vizepräsident für
Konstruktion D E WALT, Richard-Klinger-Straße
11, D-65510, Idstein, Germany

14.05.2014



WARNUNG: Zur Reduzierung der Verletzungsgefahr bitte die Betriebsanleitung lesen.

Allgemeine Sicherheitswarnhinweise für Elektrowerkzeuge



WARNUNG! Lesen Sie alle Sicherheitswarnhinweise und alle Anweisungen. Das Nichtbeachten von Warnhinweisen und Anweisungen kann zu elektrischem Schlag, Brand und / oder schweren Verletzungen führen.

BEWAHREN SIE ALLE WARNHINWEISE UND ANWEISUNGEN ZUM SPÄTEREN NACHSCHLAGEN AUF

Der Begriff "Elektrowerkzeug" in den Warnhinweisen bezieht sich auf Ihr netzbetriebenes Elektrowerkzeug (mit Kabel) oder auf Ihr akkubetriebenes (kabelloses) Elektrowerkzeug.

1) SICHERHEIT IM ARBEITSBEREICH

- a) **Halten Sie den Arbeitsbereich sauber und gut ausgeleuchtet.** Unaufgeräumte oder dunkle Bereiche begünstigen Unfälle.
- b) **Betreiben Sie das Elektrowerkzeug nicht in explosionsgefährdeten Umgebungen, in denen sich z. B. brennbare Flüssigkeiten, Gase oder Staub befinden.**
Elektrowerkzeuge erzeugen Funken, die den Staub oder die Dämpfe entzünden können.
- c) **Halten Sie Kinder und Zuschauer fern, während Sie ein Elektrogerät betreiben.**
Ablenkung kann dazu führen, dass Sie die Kontrolle über das Gerät verlieren.

2) ELEKTRISCHE SICHERHEIT

- a) **Der Stecker des Elektrogerätes muss in die Steckdose passen. Ändern Sie niemals den Stecker in irgendeiner Form. Verwenden Sie keinerlei Adapterstecker an geerdeten Elektrogeräten.** Unveränderte Stecker und passende Steckdosen mindern die Gefahr eines elektrischen Schlages.
- b) **Vermeiden Sie Körperkontakt mit geerdeten Flächen, wie Rohre, Radiatoren, Herde und Kühlgeräte.**
Es besteht eine erhöhte Gefahr für einen elektrischen Schlag, wenn Ihr Körper geerdet ist.
- c) **Setzen Sie Elektrogeräte keinem Regen oder feuchter Umgebung aus.** Wenn Wasser in das Elektrogerät eindringt, erhöht sich die Gefahr eines elektrischen Schlages.
- d) **Überlasten Sie das Kabel nicht.** Verwenden Sie niemals das Kabel, um das Elektrogerät zu tragen oder durch Ziehen vom Netz zu trennen. Halten Sie das Kabel fern von Hitze, Öl, scharfen Kanten oder beweglichen Teilen. Beschädigte oder

verhedderte Kabel erhöhen die Gefahr eines elektrischen Schlages.

- e) **Wenn Sie ein Elektrogerät im Freien betreiben, verwenden Sie ein für den Außeneinsatz geeignetes Verlängerungskabel.** Die Verwendung von für den Außeneinsatz geeigneten Kabeln mindert die Gefahr eines elektrischen Schlages.
 - f) **Wenn der Betrieb eines Elektrogerätes in feuchter Umgebung unumgänglich ist, verwenden Sie eine durch einen Fehlerstromschutzschalter (FI-Schalter oder RCD) geschützte Stromversorgung.**
Der Einsatz eines Fehlerstromschutzschalters mindert die Gefahr eines elektrischen Schlages.
- #### 3) SICHERHEIT VON PERSONEN
- a) **Seien Sie aufmerksam achten Sie darauf was Sie tun und gehen Sie mit Vernunft an die Arbeit mit einem Elektrowerkzeug. Benutzen Sie kein Elektrowerkzeug wenn Sie müde sind oder unter dem Einfluss von Drogen, Alkohol oder Medikamenten stehen.** Ein Moment der Unachtsamkeit beim Betrieb eines Elektrogerätes kann zu schweren Verletzungen führen.
 - b) **Tragen Sie persönliche Schutzausrüstung und immer eine Schutzbrille.** Das Tragen persönlicher Schutzausrüstung, wie Staubmaske, rutschfeste Sicherheitsschuhe, Schutzhelm oder Gehörschutz, je nach Art und Einsatz des Elektrowerkzeuges, verringert das Risiko von Verletzungen.
 - c) **Vermeiden Sie unbeabsichtigtes Starten.** Vergewissern Sie sich, dass der Schalter in der AUS-Position ist bevor Sie das Gerät an die Stromversorgung und / oder an den Akku anschließen oder wenn Sie das Gerät aufnehmen oder tragen. Wenn Sie beim Tragen des Elektrowerkzeuges den Finger am Schalter haben oder das Gerät eingeschaltet an die Stromversorgung anschließen, kann dies zu Unfällen führen.
 - d) **Entfernen Sie alle Einstellschlüssel oder Werkzeuge, bevor Sie das Elektrogerät einschalten.** Werkzeuge oder Schlüssel, die an rotierenden Teilen des Elektrogerätes angebracht sind, können zu Verletzungen führen.
 - e) **Vermeiden Sie eine abnormale Körperhaltung. Sorgen Sie für einen sicheren Stand und halten Sie jederzeit das Gleichgewicht.** Dadurch können Sie das Elektrowerkzeug in unerwarteten Situationen besser kontrollieren.

- f) **Tragen Sie geeignete Kleidung. Tragen Sie keine weite Kleidung und keinen Schmuck. Halten Sie Ihre Haare, Kleidung und Handschuhe von beweglichen Teilen fern.** Lose sitzende Kleidung, Schmuck oder lange Haare können sich in den beweglichen Teilen verfangen.

- g) **Wenn Geräte für den Anschluss an eine Staubabsaugung und Staubsammlung vorgesehen sind, vergewissern Sie sich, dass diese richtig angeschlossen sind und verwendet werden.** Der Einsatz von Staubsaugern kann staubbedingte Gefahren mindern.

4) VERWENDUNG UND PFLEGE DES ELEKTROGERÄTES

- a) **Überlasten Sie das Elektrogerät nicht. Verwenden Sie das für Ihre Arbeit passende Elektrogerät.** Das richtige Gerät wird die Aufgabe besser und sicherer erledigen, wenn es bestimmungsgemäß verwendet wird.
- b) **Benutzen Sie kein Elektrowerkzeug, dessen Schalter defekt ist.** Ein Elektrowerkzeug, das sich nicht mehr ein- oder ausschalten lässt, ist gefährlich und muss repariert werden.
- c) **Trennen Sie den Stecker vom Netz und / oder die Akkus vom Elektrogerät, bevor Sie Einstellungen am Gerät vornehmen, Zubehör wechseln oder es aufbewahren.** Diese Vorbeugemaßnahmen mindern die Gefahr, dass das Elektrogerät unbeabsichtigt startet.
- d) **Bewahren Sie nicht verwendete Elektrogeräte für Kinder unerschbar auf und lassen Sie nicht zu, dass Personen ohne Erfahrung mit dem Elektrogerät oder ohne Kenntnis dieser Anweisungen das Elektrogerät bedienen.** Elektrogeräte sind in den Händen nicht geschulter Personen gefährlich.
- e) **Warten Sie die Elektrogeräte. Prüfen Sie, ob bewegliche Teile verzogen oder ausgeschlagen, ob Teile gebrochen oder in einem Zustand sind, der den Betrieb des Elektrogerätes beeinträchtigen kann. Bei Beschädigungen lassen Sie das Elektrogerät reparieren, bevor Sie es verwenden.** Viele Unfälle entstehen wegen mangelnder Wartung der Elektrogeräte.
- f) **Halten Sie Bohr- und Schneidwerkzeuge scharf und sauber.** Richtig gewartete Bohr- und Schneidwerkzeuge mit scharfen Schneiden blockieren seltener und sind leichter unter Kontrolle zu halten.
- g) **Verwenden Sie Elektrogeräte, Zubehör und Einsatzwerkzeuge (Bits) usw. gemäß diesen Anweisungen und unter Berücksichtigung der Arbeitsbedingungen und der Aufgabe.** Wenn Sie das Elektrogerät für Aufgaben verwenden, die nicht bestimmungsgemäß sind, kann dies zu gefährlichen Situationen führen.

5) SERVICE

- a) **Lassen Sie Ihr Elektrowerkzeug nur von qualifiziertem Fachpersonal und nur mit Original-Ersatzteilen reparieren.** Damit wird sichergestellt, dass die Sicherheit des Gerätes erhalten bleibt.

Zusätzliche Sicherheitshinweise für Bohrhämmer

- **Tragen Sie einen Gehörschutz.** Lärm kann Gehörschäden verursachen.
- **Benutzen Sie die mit dem Werkzeug gelieferten Zusatzgriffe.** Der Verlust der Kontrolle kann Verletzungen verursachen.
- **Halten Sie das Elektrowerkzeug an den isolierten Griffflächen, wenn Arbeiten durchgeführt werden, bei denen das Bohrwerkzeug versteckte Leitungen oder die eigene Anschlussleitung berühren könnte.** Der Kontakt des Bohrwerkzeuges mit einer spannungsführenden Leitung kann auch metallene Geräteteile unter Spannung setzen und zu einem elektrischen Schlag führen.

Restrisiken

Folgende Risiken sind mit der Verwendung von Bohr- und Meißelhämmern untrennbar verbunden:

- Verletzungen durch Berühren von beweglichen oder heißen Werkzeugteilen Trotz Beachtung der geltenden Sicherheitsvorschriften und des Einsatzes von Schutzvorrichtungen können bestimmte Risiken nicht vermieden werden. Diese sind:
- Schwerhörigkeit.
- Quetschungen an den Fingern beim Austausch von Zubehörteilen.
- Gesundheitsgefahren durch Einatmen von Staub bei der Arbeit mit Beton und / oder Mauerwerk.

Bildzeichen am Werkzeug

Die folgenden Bildzeichen sind am Gerät sichtbar angebracht:

DEUTSCH



Vor der Verwendung die Betriebsanleitung lesen.



Tragen Sie Gehörschutz.



Tragen Sie Augenschutz.



Kupplungseinstellung 40 Nm eignet sich für die meisten Bohranwendungen.



Kupplungseinstellung 80 Nm eignet sich für Bohranwendungen mit höherem Drehmoment.



Rote Wartungsanzeige-LED. Eine ausführliche Beschreibung finden Sie unter **Wartungsanzeige-LEDs**.



Gelbe Wartungsanzeige-LED. Eine ausführliche Beschreibung finden Sie unter **Wartungsanzeige-LEDs**.

LAGE DES DATUMSCODES (ABB. [FIG.] 1)

Der Datumcode (w), der auch das Herstelljahr enthält, ist in das Gehäuse geprägt. Beispiel:

2014 XX XX

Herstelljahr

Packungsinhalt

Die Packung enthält: 1

Bohrhammer
(D25721, D25722, D25723, D25761, D25762, D25763)
oder

1 Meißelhammer (D25871) 1

Zusatzhandgriff

1 Transportkoffer (nur für K-Modelle) 1

Spitzmeißel (nur D25871) 1 Betriebsanleitung

1 Explosionszeichnung

- Prüfen Sie das Gerät, die Teile oder Zubehörteile auf Beschädigungen, die beim Transport entstanden sein könnten.

- Nehmen Sie sich Zeit, die Betriebsanleitung vor Inbetriebnahme sorgfältig zu lesen.

Beschreibung (Abb. 1A, 1B, 2A, 2B)



WARNUNG: Nehmen Sie niemals Änderungen am Elektrowerkzeug oder seinen Teilen vor. Dies könnte zu Schäden oder Verletzungen führen.

- Auslöseschalter (D25721, D25722, D25723, D25761, D25762, D25763) Ein- / Aus-Kippschalter (D25871)
- Schalterarretierung (D25721, D25722, D25723, D25762, D25763)
- Zusatzhandgriff
- Hauptgriff
- Aktive Vibrationssteuerung
- Betriebsart-Wahlschalter
- Regelrad für elektronische Schlagstärken- und Drehzahlregelung
- Spannrad
 - Halterung des Zusatzhandgriffs
 - Stahlring
 - Buchse
 - Werkzeugaufnahme
- Stift
- Spannring
- Verriegelungsmanschette
- Spannknopf für den Zusatzhandgriff

BESTIMMUNGSGEMÄSSE VERWENDUNG D25721, D25722,

D25723, D25761, D25762, D25763

Ihr Bohrhämmer wurde für professionelles Bohren und für Meißelarbeiten konstruiert.

D25871

Ihr Meißelhammer wurde für professionelle Meißel- und Abbrucharbeiten konstruiert.

NICHT VERWENDEN in nasser Umgebung oder in der Nähe von entflammenden Flüssigkeiten oder Gasen.

Diese Hämmer sind Elektrowerkzeuge für den professionellen Gebrauch.

LASSEN SIE NICHT ZU, dass Kinder in Kontakt mit dem Gerät kommen. Wenn unerfahrene Personen dieses Gerät verwenden, sind diese zu beaufsichtigen.

- Dieses Gerät darf nicht von Personen (einschließlich Kindern) mit eingeschränkten physischen, sensorischen oder mentalen

Fähigkeiten oder ohne ausreichende Erfahrung oder Kenntnisse verwendet werden, außer wenn diese Personen von einer Person, die für ihre Sicherheit verantwortlich ist, bei der Verwendung des Geräts beaufsichtigt werden. Lassen Sie nicht zu, dass Kinder mit diesem Produkt allein gelassen werden.

Bei der niedrigen Einstellung (40 Nm) arbeitet das Werkzeug mit einem reduzierten Drehmoment, wodurch die Kontrolle bei vielen Vollprofilanwendungen erhöht wird. Die hohe Einstellung (80 Nm) steht für anspruchsvollere Anwendungen zur Verfügung, zB beim Kernbohren und bei Verwendung von Vollbohrbits mit großen Durchmessern. Weitere Informationen siehe *Einstellen der zweistufigen mechanischen Kupplung*.

Sanftanlauf

D25722, D25723, D25761, D25762, D25763

Durch diese Funktion wird das Werkzeug nach jedem Einschalten automatisch langsam beschleunigt, wobei der Bohrer beim Anlaufen die gewünschte Position hält.

Beim Einsetzen des Bohrers in ein bestehendes Loch erfolgt auch kein ruckartiges Anlaufen.

Elektronische Schlagstärken- und Drehzahlregelung (Abb. 1, 3)

Die elektronische Schlagstärken- und Drehzahlregelung (g) bietet folgende Vorteile:

- kleinere Zubehöerteile lassen sich problemlos verwenden;
- beim Meißeln von, oder Bohren in, weichen oder spröden Materialien wird ein Ausbrechen gering gehalten;
- optimale Werkzeugsteuerung für äußerst genaues Meißeln.

Überlastkupplung



WARNUNG: Der Anwender muss das Werkzeug während der Arbeit immer gut festhalten.

Die Überlastkupplung begrenzt das maximale Drehmoment, sollte der Bohrer beim Arbeiten blockieren. Dieses Ausstattungsmerkmal verhindert auch ein Abwürgen des Getriebes und des Elektromotors.

HINWEIS: Zur Auswahl der niedrigen Geschwindigkeit mit hoher Drehzahl schalten Sie das Gerät aus und lassen es auslaufen.

VOLLE DREHMOMENTREGELUNG (CTC) (ABB. 3) D25722/ D25762

Die volle Drehmomentregelung (Complete Torque Control, CTC) bietet dem Anwender eine zweistufige mechanische Kupplung mit anpassbaren Drehmomentoptionen. Die Anpassung des Drehmoments bietet bei verschiedenen Anwendungen mehr Kontrolle.

ULTIMATIVE DREHMOMENTREGELUNG (UTC) D25723/ D25763

Neben der zweistufigen mechanischen Kupplung bietet die Ultimative Drehmomentregelung (Ultimate Torque Control, UTC) mehr Bedienerkomfort und

- Sicherheit durch eine integrierte Antirotationstechnik, die erkennt, wenn der Benutzer die Kontrolle über das Werkzeug verliert. Wenn festgestellt wird, dass das Gerät steckengeblieben ist, werden Drehmoment und Drehzahl sofort reduziert. Dieses Merkmal verhindert, dass sich das Werkzeug selbst dreht und dadurch Handgelenksverletzungen auftreten.

Wartungsanzeige-LEDs (Abb. 3)

Die gelbe Bürstenverschleißanzeige (s) leuchtet auf, wenn die Kohlebürsten fast abgenutzt sind, um darauf hinzuweisen, dass das Werkzeug innerhalb der nächsten 8 Betriebsstunden gewartet werden muss.

D25721, D25722, D25723, D25761, D25762, D25763

Die rote Wartungsanzeige (r) leuchtet auf, wenn der Verriegelungsknopf (b) in einer anderen Betriebsart als zum Meißeln verwendet wird. Bei Modellen mit Ultimate Torque Control (UTC) leuchtet die rote LED-Anzeige (r) auf, wenn die Antirotationsvorrichtung aktiviert wurde. Die rote Anzeige beginnt zu blinken, wenn ein Fehler am Werkzeug vorliegt oder wenn die Bürsten vollständig verschlissen sind (siehe

Bürsten unter *Wartung*).

D25771

Die rote Wartungsanzeige (r) leuchtet auf, wenn eine Störung am Werkzeug vorliegt oder die Bürsten vollständig verschlissen sind (siehe **Bürsten** unter *Wartung*).

Vibrationsgedämpfter Haupt- und Zusatzhandgriff (Abb. 1)

Die Dämpfer im Zusatzhandgriff (d) absorbieren die an den Benutzer abgegebenen Vibrationen. Dies erhöht dem Komfort im Einsatz.

Elektrische Sicherheit

Der Elektromotor wurde für eine einzige Spannung konstruiert. Überprüfen Sie immer, dass die Spannung der Stromversorgung der Spannung auf dem Typenschild entspricht.



Ihr D E WALT-Gerät ist gemäß EN 60745 doppelt isoliert. Es muss deshalb nicht geerdet werden.

Wenn das Stromversorgungskabel beschädigt ist, muss es durch ein speziell ausgestattetes Kabel ersetzt werden, das bei der D E WALT Kundendienstorganisation erhältlich ist.

CH Bei Ersatz des Netzkabels achten Sie auf Verwendung des Schweizer Netzsteckers. Typ 11 für Klasse II (Doppelisolierung) - Geräte Typ 12 für Klasse I (Schutzleiter) - Geräte

CH Ortsveränderliche Geräte, die im Freien verwendet werden, müssen über einen Fehlerstromschutzschalter angeschlossen werden.

Verwendung eines Verlängerungskabels

Verwenden Sie ein zugelassenes 3-adriges Verlängerungskabel, das für die Leistungsaufnahme dieses Elektrowerkzeugs geeignet ist (siehe technische Daten). Der Mindestquerschnitt der Leitungen beträgt 1,5 mm² und die Höchstlänge beträgt 30 m.

Wenn Sie eine Kabeltrommel verwenden, wickeln Sie das Kabel vollständig ab.

ZUSAMMENBAUEN UND EINSTELLEN



WARNUNG: Um die Gefahr schwerer Verletzungen zu mindern, schalten Sie das Gerät aus und trennen Sie es vom Netz, bevor Sie Einstellungen vornehmen oder Anbaugeräte oder Zubehör anbringen oder entfernen. Stellen Sie sicher, dass sich der Schalter in der AUS-Position befindet. Ungewolltes Anlaufen kann Verletzungen verursachen.



WARNUNG: Werkzeugeinsätze (Bits) können heiß werden, daher sollten zur Vermeidung von Verletzungen bei ihrem Austausch oder Entfernen Handschuhe getragen werden.

Montieren und Anbringen des Zusatzhandgriffs (Abb. 2A, 2B)

Der seitliche Griff (c) kann an beide Seiten der Maschine gebaut werden, um eine Bedienung für sowohl Links- als auch Rechtshänder zuzulassen.



WARNUNG: Vergewissern Sie sich vor Arbeitsbeginn immer, dass der Zusatzhandgriff einwandfrei montiert ist

D25721, D25722, D25723, D25701, D25702, D25703 MONTIEREN IN

DER VORDEREN POSITION (ABB. 2A)

1. Bringen Sie den Stahlring (j) auf dem Spannhals (n) über dem Spannring (l) an. Drücken Sie beide Enden zusammen, montieren Sie die Buchse (k) und setzen Sie den Stift ein (m).
2. Montieren Sie die Halterung des Zusatzhandgriffes (i) und schrauben Sie das Spannrad (h) an. Noch nicht festziehen.



WARNUNG: Nach Beendigung der Montage sollte die Halterung des Zusatzhandgriffes nicht mehr entfernt werden.

3. Schrauben Sie den Zusatzhandgriff (c) in die Buchse (k). Ziehen Sie sie gut fest.
4. Drehen Sie den Griff in die gewünschte Position. Zum waagerechten Bohren unter Verwendung eines schweren Bohrers ist der Griff im Hinblick auf eine optimale Werkzeugführung in einem Winkel von ca. 20 ° Grad zu stellen.
5. Arretieren Sie den Zusatzhandgriff in der gewünschten Position, indem Sie das Spannrad (h) festziehen.

D25571 (ABB. 2B)

1. Lösen Sie den Spannkopf für den Zusatzhandgriff (p).
2. Schieben Sie den Zusatzhandgriff auf den Spannhals, so daß der Stahlring (j) im Montagebereich (y) an. Die korrekte Position des Zusatzhandgriffs liegt zwischen dem oberen und mittleren Teil des Rohrs.
3. Stellen Sie den Zusatzhandgriff (c) auf den gewünschten Winkel ein.
4. Schieben und drehen Sie den Zusatzhandgriff in die gewünschte Position auf dem Spannhals.
5. Verriegeln Sie den Zusatzhandgriff in der gewünschten Position, indem Sie den Spannkopf (p) festziehen.

Einsetzen und Entfernen von SDS Max ®-Zubehörtellen (Abb. 1, 4A, 4B)

Dieses Werkzeug verwendet SDS Max ®-Bohrer und Meißel. (Die Zeichnung in Abb. 4B zeigt einen Querschnitt eines SDS Max ®-Werkzeugs für den Einsatz in einem SDS Max ®-Bohrer.)

1. Reinigen Sie den Werkzeugschaft.
2. Führen Sie den Werkzeugschaft in die Werkzeugaufnahme ein.
3. Drehen Sie das Einsatzwerkzeug unter leichtem Druck etwas, bis es hörbar in die Werkzeugaufnahme einrastet.
4. Überprüfen Sie die Werkzeugverriegelung, indem Sie am Einsatzwerkzeug ziehen. Zum Hammerbohren muss die axiale Bewegung des in der Werkzeugaufnahme arretierten Werkzeuges einige Zentimeter betragen.
5. Ziehen Sie zum Entfernen des Werkzeuges die Verriegelungsmanschette (o) nach hinten und entfernen Sie das Werkzeug aus der Aufnahme (l).

Wahl der Betriebsart (Abb. 1)

1)



Hammerbohren

D25721, D25722, D25723, D25761, D25762, D25763

zum Bohren in Beton, Ziegel, Stein und Mauerwerk.



Nur Meißeln

Für Meißel- und Abbrucharbeiten. In dieser Betriebsart lässt sich das Werkzeug auch als Hebel zum Entfernen eines blockierten Meißels verwenden.

1. Zur Wahl der Betriebsart drehen Sie den Betriebsartwahlschalter (f) auf das Symbol der gewünschten Betriebsart.
Unter Umständen muss der Werkzeughalter (l) etwas gedreht werden, damit der Betriebsartwahlschalter (f) die  -gewünschte Position einrasten kann.
2. Vergewissern Sie sich, dass der Betriebsartwahlschalter (f) in seiner Lage arretiert ist.

Indexierung der Meißelposition (Abb. 5)

Der Meißel kann in 24 verschiedenen Positionen indexiert und arretiert werden.

1. Drehen Sie den Betriebsartwahlschalter (f), bis er auf die Position  ist.
2. Drehen Sie den Meißel in die gewünschte Stellung.
3. Drehen Sie den Betriebsartwahlschalter (f) auf "nur Meißeln".
4. Drehen Sie den Meißel, bis er in seiner Position einrastet.

Einstellen der elektronischen Schlagstärken- und Drehzahlregelung (Abb. 1, 3)

Drehen Sie das Regelrad (g) auf die gewünschte Einstellung. Drehen Sie das Regelrad nach oben, um höhere Drehzahlen einzustellen, und nach unten für niedrigere Drehzahlen. Die richtige Einstellung ist eine Sache der Erfahrung. Beispiel:

- wenn weiche, spröde Materialien gemeißelt oder gebohrt werden, oder wenn das Ausbrechen gering gehalten werden soll, stellen Sie den Regler niedrig ein;
- für Abbrucharbeiten oder das Bohren härterer Materialien stellen Sie den Regler hoch ein.

Einstellen der zweifachen mechanischen Kupplung (Abb. 3)

D25722, D25723, D25762, D25763

HINWEIS: Vor dem Umschalten des Drehmomentwahlschalters schalten Sie das Gerät aus und lassen es auslaufen, da sonst Beschädigungen am Elektrowerkzeug entstehen können.

Stellen Sie den Hebel zur Drehmomentumschaltung (t) je nach Anwendung auf 40 Nm oder 80 Nm.

- Kupplungseinstellung 40 Nm (u) eignet sich für die meisten Bohranwendungen und dient zum Auskuppeln mit dem niedrigeren Drehmoment, wenn der Bohrer auf Bewehrungsstäbe oder andere Fremdkörper trifft.
- Kupplungseinstellung 80 Nm (v) eignet sich für die Anwendungen mit höherem Drehmoment wie Bohrkronen- und Tieflochbohren, und dient zum Auskuppeln bei einem höheren Drehmomentwert.

HINWEIS: Wenn die Position 80 Nm nicht auswählbar ist, starten Sie das Gerät unter Last und versuchen Sie es erneut. Immer wenn das Elektrowerkzeug mit dem Netz verbunden wird, wird die Kupplung automatisch auf das Drehmoment 40 Nm (u), die niedrige Einstellung, zurückgesetzt.

BETRIEB**Betriebsanweisungen**

WARNUNG: Beachten Sie immer die Sicherheitsanweisungen und die geltenden Vorschriften.



WARNUNG: Um die Gefahr schwerer Verletzungen zu mindern, schalten Sie das Gerät aus und trennen Sie es vom Netz, bevor Sie Einstellungen vornehmen oder Anbaugeräte oder Zubehör anbringen oder entfernen. Stellen Sie sicher, dass sich der Schalter in der AUS-Position befindet. Ungewolltes Anlaufen kann Verletzungen verursachen.



WARNUNG: Werkzeugeinsätze (Bits) können heiß werden, daher sollten zur Vermeidung von Verletzungen bei ihrem Austausch oder Entfernen Handschuhe getragen werden.

**WARNUNG:**

- Informieren Sie sich vor dem Arbeiten über den genauen Verlauf von Leitungen und Verkabelungen.
- Drücken Sie das Werkzeug beim Arbeiten nur leicht an (ca. 20 kg). Übermäßiger Druck erhöht die Arbeitsgeschwindigkeit nicht sondern beeinträchtigt lediglich die Leistung und verkürzt möglicherweise die Lebensdauer des Werkzeugs.
- Verwenden Sie das Werkzeug immer mit beiden Händen fest und sorgen Sie für einen sicheren Stand. Vergewissern Sie sich vor Arbeitsbeginn immer, dass der Zusatzgriff einwandfrei montiert ist.

HINWEIS: Betriebstemperatur ist -7° bis +40 °C. Bei Verwendung des Werkzeugs außerhalb dieses Temperaturbereichs verringert sich seine Lebensdauer.

Richtige Haltung der Hände (Abb. 6)

WARNUNG: Um die Gefahr schwerer Verletzungen zu mindern, beachten Sie **IMMER** die richtige Haltung der Hände, wie dargestellt.



WARNUNG: Um die Gefahr schwerer Verletzungen zu mindern, halten Sie das Gerät **IMMER** sicher fest und seien Sie auf eine plötzliche Reaktion gefasst.

Bei der korrekten Handposition befindet sich eine Hand an dem Zusatzhandgriff (c) und die andere an dem Haupthandgriff (d).

Ein- und Ausschalten (Abb. 1)

D25721, D25722, D25723, D25761, D25762, D25763

Um das Werkzeug einzuschalten, drücken Sie den Schalter (a).

Um das Gerät zu stoppen, lassen Sie den Schalter los.

D25721, D25722, D25723, D25762, D25763

Mit dem Verriegelungsschieber (b) kann der Ein- / Ausschalter (a) nur in der Meißel-Betriebsart arretiert werden. Wird die Schalterarretierung in der Bohrer- Betriebsart aktiviert, so wird das Elektrowerkzeug aus Sicherheitsgründen automatisch abgeschaltet. Um das Werkzeug einzuschalten, drücken Sie den Schalter (a).

Um das Gerät zu stoppen, lassen Sie den Schalter los.

Drücken Sie für Dauerbetrieb auf den Schalter (a), halten Sie ihn gedrückt, und schieben Sie die Schalterarretierung (b) nach oben. Sie können nun den Schalter loslassen. Zum Stoppen des Werkzeuges bei Dauerbetrieb drücken Sie den EIN- / AUS-Schalter kurz und lassen ihn anschließend wieder los. Schalten Sie das Elektrowerkzeug bei Beendigung der Arbeiten immer aus. Erst dann darf der Netzstecker aus der Steckdose gezogen werden.

D25671

Um das Werkzeug einzuschalten, stellen Sie den Ein- / Aus-Kippschalter (a) in die untere Stellung. Um das Werkzeug auszuschalten, stellen Sie den Ein- / Aus-Kippschalter in die obere Stellung.

Schlagbohren

Drücken Sie zum Einschalten auf den Ein- / Ausschalter (a).

Um das Gerät zu stoppen, lassen Sie den Schalter los.

Bohren mit einem Vollbohrer (Abb. 1)

D25721, D25722, D25723, D25761, D25762, D25763

1. Setzen Sie die den Bohrer ein.
2. Stellen Sie den Betriebsartwahlschalter (f) auf "Hammerbohren."
3. Stellen mit dem Regelrad (g) die gewünschte Drehzahl ein.
4. Justieren Sie den Zusatzhandgriff (c).

5. Kennzeichnen Sie die Stelle, an der das Loch gebohrt werden soll.
6. Setzen Sie den Bohrer auf die Kennzeichnung und schalten Sie das Elektrowerkzeug ein.
7. Schalten Sie das Elektrowerkzeug bei Beendigung der Arbeiten immer aus. Erst dann darf der Netzstecker aus der Steckdose gezogen werden.

Bohren mit einer Bohrkronen (Abb. 1)

1. Setzen Sie eine geeignete Bohrkronen ein.
2. Setzen Sie den Zentrierbohrer in die Bohrkronen ein.
3. Stellen Sie den Betriebsartwahlschalter (f) auf "Hammerbohren."
4. Stellen mit dem Regelrad (g) eine mittlere bis höhere Drehzahl ein.
5. Justieren Sie den Zusatzhandgriff (c).
6. Setzen Sie den Zentrierbohrer auf die Markierung und schalten Sie das Elektrowerkzeug ein. Bohren Sie, bis sich die Bohrkronen ca. 1 cm tief im Beton befindet.
7. Schalten Sie das Werkzeug aus und entfernen Sie den Zentrierbohrer. Setzen Sie die Bohrkronen wieder in das Loch ein und fahren Sie mit der Arbeit fort.
8. Wenn die gewünschte Lochtiefe die Länge der Bohrkronen überschreitet, müssen Sie den Betonzylinder, der im Bohrkroneninneren entsteht, regelmäßig herausbrechen. Damit der Werkstoff um das Loch herum nicht ungewollt ausbricht, bohren Sie zunächst ein durchgehendes Loch mit dem gleichen Durchmesser wie dem des Zentrierbohrers. Setzen Sie anschließend die Bohrkronen ein und bohren Sie das Loch von beiden Seiten aus bis jeweils zur Hälfte.
9. Schalten Sie das Elektrowerkzeug bei Beendigung der Arbeiten immer aus. Erst dann darf der Netzstecker aus der Steckdose gezogen werden.

Meißeln (Abb. 1)

1. Setzen Sie den richtigen Meißel ein und lassen Sie ihn in einer der 24 Positionen einrasten.
2. Drehen Sie den Betriebsartwahlschalter (f) auf "nur Hämmern."
3. Stellen Sie mit dem Regelrad (g) die gewünschte Schlagstärke ein.
4. Justieren Sie den Zusatzhandgriff (c).

5. Schalten Sie das Werkzeug ein und beginnen Sie mit der Arbeit.
6. Schalten Sie das Elektrowerkzeug bei Beendigung der Arbeiten immer aus. Erst dann darf der Netzstecker aus der Steckdose gezogen werden.

WARTUNG

Ihr D E WALT Elektrowerkzeug wurde für langfristigen Betrieb mit minimalem Wartungsaufwand konstruiert. Ein kontinuierlicher, zufriedenstellender Betrieb hängt von der richtigen Pflege des Gerätes und seiner regelmäßigen Reinigung ab.



WARNUNG: Um die Gefahr schwerer Verletzungen zu mindern, schalten Sie das Gerät aus und trennen Sie es vom Netz, bevor Sie Einstellungen vornehmen oder Anbaugeräte oder Zubehör anbringen oder entfernen. Stellen Sie sicher, dass sich der Schalter in der AUS-Position befindet. Ungewolltes Anlaufen kann Verletzungen verursachen.

Dieses Werkzeug kann nicht vom Benutzer gewartet werden. Bringen Sie das Elektrowerkzeug nach etwa 150 Betriebsstunden in eine D E WALT-Kundendienstwerkstatt. Falls vor diesem Zeitpunkt Probleme auftauchen sollten, wenden Sie sich bitte ebenfalls an eine D E WALT-Kundendienstwerkstatt.

Bürsten (Abb. 3)

Die Kohlebürsten können nicht vom Anwender gewartet werden. Bringen Sie das Werkzeug in eine D E WALT-Kundendienstwerkstatt. Die gelbe Bürstenverschleißanzeige (s) leuchtet auf, wenn die Kohlebürsten fast abgenutzt sind. Nach weiteren 8 Betriebsstunden sind die Bürsten komplett verschlissen und der Motor wird automatisch abgeschaltet. Sobald die Wartungsanzeige (r) aufleuchtet, ist die Wartung des Werkzeugs durchzuführen.



Schmierung

Ihr Elektrogerät benötigt keine zusätzliche Schmierung.



Reinigung



WARNUNG: Blasen Sie mit Trockenluft immer dann Schmutz und Staub aus dem Hauptgehäuse, wenn sich Schmutz sichtbar in und um die Lüftungsschlitze ansammelt. Tragen Sie bei diesen Arbeiten zugelassenen Augenschutz und eine zugelassene Staubmaske.



WARNUNG: Verwenden Sie niemals Lösungsmittel oder andere scharfe Chemikalien für die Reinigung der nicht-metallischen Teile des Gerätes. Diese Chemikalien können das in diesen Teilen verwendete Material aufweichen. Verwenden Sie ein nur mit Wasser und einer milden Seife befeuchtetes Tuch. Achten Sie darauf, dass niemals Flüssigkeiten in das Gerät eindringen. Tauchen Sie niemals irgendein Teil des Gerätes in eine Flüssigkeit.

Optionales Zubehör



WARNUNG: Da Zubehör, das nicht von D E WALT angeboten wird, nicht mit diesem Produkt geprüft worden ist, kann die Verwendung von solchem Zubehör mit diesem Gerät gefährlich sein. Um das Verletzungsrisiko zu mindern, sollte mit diesem Produkt nur von D E WALT empfohlenes Zubehör verwendet werden.

Fragen Sie Ihren Händler nach weiteren Informationen zu geeignetem Zubehör. Optional stehen verschiedene Typen von SDS Max®

Bohrern und Meißeln zur Verfügung.

Umweltschutz



Abfalltrennung. Dieses Produkt darf nicht mit normalem Haushaltsabfall entsorgt werden.

Wenn Sie eines Tages feststellen, dass Ihr D E WALT-Produkt ersetzt werden muss oder Sie es nicht mehr benötigen, entsorgen Sie es nicht mit dem normalen Haushaltsabfall. Führen Sie dieses Produkt der Abfalltrennung zu.



Die separate Entsorgung von Gebrauchsgütern und Verpackungen ermöglicht das Recycling und die Wiederverwendung der Stoffe. Die Wiederverwendung von Recyclingstoffen hilft, Umweltverschmutzung zu vermeiden und mindert die Nachfrage nach Rohstoffen. Lokale Vorschriften regeln möglicherweise die getrennte Entsorgung von Elektroprodukten und Haushaltsabfall an kommunalen Entsorgungsstellen oder beim Einzelhändler, wenn Sie ein neues Produkt kaufen. D E WALT stellt Möglichkeiten für die Sammlung und das Recycling von D E WALT-Produkten nach Ablauf des Nutzungszeitraums zur Verfügung. Um diesen Service zu nutzen, bringen Sie bitte Ihr Produkt zu einer beliebigen autorisierten Kundendienstwerkstatt, die es in unserem Auftrag sammelt. Die nächstgelegene autorisierte Kundendienststelle erfahren Sie bei Ihrem örtlichen D E WALT-Geschäftsstelle unter der in dieser Betriebsanleitung angegebenen Adresse. Alternativ erhalten Sie eine Liste der autorisierten D E WALT-Kundendienstwerkstätten und vollständige Informationen über unseren Kundendienst im Internet unter: www.2helpU.com.

GARANTIE

D E WALT vertraut auf die Qualität seiner Produkte und bietet daher den professionellen Anwendern des Produktes eine herausragende Garantie. Diese Garantieerklärung gilt als Ergänzung und unbeschadet Ihrer Rechte aus dem Vertrag als professioneller Anwender oder Ihrer gesetzlichen Ansprüche als privater, nichtprofessioneller Anwender. Diese Garantie gilt innerhalb der Staatsgebiete der Mitgliedsstaaten der Europäischen Union und der Europäischen Freihandelszone.

• **30 TAGE ZUFRIEDENHEITSGARANTIE
OHNE RISIKO** •

Wenn Sie mit der Leistung Ihres D E WALT- Gerätes nicht vollständig zufrieden sind, geben Sie es einfach innerhalb von 30 Tagen komplett im Originallieferungsumfang, so wie gekauft, an den Händler zurück, um eine vollständige Erstattung oder ein Austauschgerät zu erhalten. Das Produkt darf normalem Verschleiß ausgesetzt sein. Der Kaufbeleg ist vorzulegen.

• **EIN JAHR KOSTENLOSE INSPEKTION** •

Innerhalb der ersten 12 Monate nach dem Kauf, wird einmalig eine Wartungsinspektion für Ihre D E WALT-Maschine ausgeführt. Diese Arbeiten werden kostenlos von einem autorisierten D E WALT-Service-Partner ausgeführt. Der Kaufbeleg muss vorgelegt werden. Gilt einschließlich Arbeitskosten. Gilt nicht für Zubehör und Ersatzteile, sofern es sich nicht um einen Garantiefall handelt.

• **EIN JAHR VOLLSTÄNDIGE GARANTIE** •

Wenn Ihr D E WALT-Produkt wegen Material- oder Produktionsmängeln innerhalb von 12 Monaten ab Kauf einen Fehler aufweist, garantiert D E WALT den kostenlosen Austausch aller fehlerhaften Teile oder, nach unserer Wahl, die kostenlose Wandlung des Gerätes unter den folgenden Bedingungen:

- Das Produkt wurde nicht unsachgemäß behandelt;
- Das Produkt war normalem Verschleiß ausgesetzt;
- Es wurden keine Reparaturversuche durch nicht autorisierte Personen vorgenommen;
- Der Kaufbeleg wird vorgelegt;

• Das Produkt wird vollständig im Originallieferungsumfang zurückgegeben. Um einen Garantieanspruch anmelden zu können, wenden Sie sich an einen D E WALT-Service-Partner in Ihrer Nähe, dessen Adresse Sie im D E WALT-Katalog finden, oder Sie wenden sich an die D E WALT-Niederlassung, die in dieser Anleitung angegeben ist. Eine Liste der autorisierten D E WALT-Kundendienstwerkstätten und vollständige Informationen über unseren Kundendienst finden Sie im Internet unter:

www.2helpU.com

ENGLISH

SDS MAX® COMBINATION & CHIPPING HAMMERS D25721, D25722, D25723, D25761, D25762, D25763, D25871

Congratulations!

You have chosen a D E WALT tool. Years of experience, thorough product development and innovation make D E WALT one of the most reliable partners for professional power tool users.

Technical Data

		D25721	D25722	D25723	D25761	D25762	D25763	D25871	
Voltage	V _{oc}	230	230	230	230	230	230	230	
	(UK & Ireland only) V _{oc}	230/115	230/115	230/115	230/115	230/115	230/115	230/115	
Type		1	1	1	1	1	1	1	
Power input	W	+1350	1400	1400	1500	1500	1500	1400	
Impact energy (EPTA 05/2009)	J	1.5-11	1.5-11	1.5-11	3-15.5	3-15.5	3-15.5	1.5-11	
Total drilling range in concrete:									
	solid bits	mm	12-48	12-48	12-48	18-52	18-52	18-52	-
	core bits	mm	40-115	40-125	40-125	40-150	40-150	40-150	-
Optimum drilling range in concrete:									
	solid bits	mm	25-40	25-45	25-45	28-48	28-48	28-48	-
Chisel positions		24	24	24	24	24	24	24	
Tool holder		SDS Max®	SDS Max®	SDS Max®	SDS Max®	SDS Max®	SDS Max®	SDS Max®	
Weight	kg	8.7	9.1	9.1	9.9	9.9	9.9	8.0	
L _{wa} sound pressure									
	dB (A)	96	95	95	96	96	96	93	
K _{wa} sound pressure uncertainty									
	dB (A)	3	3	3	3	3	3	3	
L _{wa} sound power									
	dB (A)	107	106	106	107	107	107	104	
K _{wa} sound power uncertainty									
	dB (A)	3	4	4	4	4	4	4	
Vibration total values (triax vector sum) determined according to EN 60745: Vibration emission									
value a _h									
Drilling into concrete									
	a _{h, HD} =	m / s ²	8.9	7.5	7.5	9.3	8.0	8.0	-
	Uncertainty K =	m / s ²	1.5	1.5	1.5	1.5	1.5	1.5	-
Vibration emission value a _h									
Chiselling									
	a _{h, Cheq} =	m / s ²	8.1	6.9	6.9	8.2	7.2	7.2	10.9
	Uncertainty K =	m / s ²	1.5	1.5	1.5	1.5	1.5	1.5	1.5

The vibration emission level given in this information sheet has been measured in accordance with a standardised test given in EN 60745 and may be used to compare one tool with another. It may be used for a preliminary assessment of exposure.



WARNING: The declared vibration emission level represents the main applications of the tool. However if the tool is used for different applications, with different accessories or poorly maintained, the vibration emission may differ. This may significantly increase the exposure level over the total working period.

An estimation of the level of exposure to vibration should also take into account the times when the tool is switched off or when it is running but not actually doing the job. This may significantly reduce the exposure level over the total working period.

Identify additional safety measures to protect the operator from the effects of vibration such as: maintain the tool and the accessories, keep the hands warm, organisation of work patterns.

Fuses:		
Europe	230 V tools	10 Amperes, mains
UK & Ireland	230 V tools	13 Amperes, in plugs

Definitions: Safety Guidelines

The definitions below describe the level of severity for each signal word. Please read the manual and pay attention to these symbols.



DANGER: Indicates an imminently hazardous situation which, if not avoided, will result in **death or serious injury**.



WARNING: Indicates a potentially hazardous situation which, if not avoided, could result in **death or serious injury**. **CAUTION:** Indicates a potentially hazardous situation which, if not avoided, may result in **minor or moderate**



injury. NOTICE: Indicates a practice not related to **personal injury** which, if not avoided, may result in **property damage**.



Denotes risk of electric shock.



Denotes risk of fire.

EC-Declaration of Conformity

MACHINERY DIRECTIVE



SDS MAX - COMBINATION & CHIPPING HAMMERS D25721, D25722, D25723, D25761, D25762, D25763, D25871

D E WALT declares that these products described under **Technical Data** are in compliance with: 2006/42 / EC, EN 60745-1, EN 60745-2-6.

D25871

2000/14 / EC Electrical concrete breaker (hand held) m </ = 15kg, Annex VIII; TÜV Rheinland Product Safety GmbH (0197), D-51105 Köln, Germany, Notified Body ID No.: 0197 Level of acoustic power according to 2000/14 / EC (Article 12, Annex III, No. 10; m </ = 15 kg) L_{WA} (measured sound power level)

dB 101

L_{WA} (guaranteed sound power level)

dB 105

These products also comply with Directive 2014/30 / EU and 2011/65 / EU. For more information, please contact D E WALT at the following address or refer to the back of the manual. The undersigned is responsible for compilation of the technical file and makes this declaration on behalf of D E WALT.

Horst Grossmann Vice President Engineering
D E WALT, Richard-Klinger-Straße 11, D-65510, Idstein, Germany

14.05.2014



WARNING: To reduce the risk of injury, read the instruction manual.

General Power Tool Safety Warnings



WARNING! Read all safety warnings and instructions. Failure to follow the warnings and instructions may result in electric shock, fire and / or serious injury.

**SAVE ALL WARNINGS AND INSTRUCTIONS
FOR FUTURE REFERENCE**

The term "power tool" in the warnings refers to your mains-operated (corded) power tool or battery-operated (cordless) power tool.

1) WORK AREA SAFETY

- a) **Keep work area clean and well lit.**
Cluttered or dark areas invite accidents.
- b) **Do not operate power tools in explosive atmospheres, such as in the presence of flammable liquids, gases or dust.** Power tools create sparks which may ignite the dust or fumes.
- c) **Keep children and bystanders away while operating a power tool.** Distractions can cause you to lose control.

2) ELECTRICAL SAFETY

- a) **Power tool plugs must match the outlet.**
Never modify the plug in any way. Do not use any adapter plugs with earthed (grounded) power tools. Unmodified plugs and matching outlets will reduce risk of electric shock.
- b) **Avoid body contact with earthed or grounded surfaces such as pipes, radiators, ranges and refrigerators.** There is an increased risk of electric shock if your body is earthed or grounded.
- c) **Do not expose power tools to rain or wet conditions.** Water entering a power tool will increase the risk of electric shock.
- d) **Do not abuse the cord. Never use the cord for carrying, pulling or unplugging the power tool. Keep cord away from heat, oil, sharp edges or moving parts.**
Damaged or entangled cords increase the risk of electric shock.
- e) **When operating a power tool outdoors, use an extension cord suitable for outdoor use.** Use of a cord suitable for outdoor use reduces the risk of electric shock.
- f) **If operating a power tool in a damp location is unavoidable, use a residual current device (RCD) protected supply.**
Use of an RCD reduces the risk of electric shock.

3) PERSONAL SAFETY

- a) **Stay alert, watch what you are doing and use common sense when operating a power tool. Do not use a power tool while you are tired or under the influence of drugs, alcohol or medication.** A moment of inattention while operating power tools may result in serious personal injury.

- b) **Use personal protective equipment.**

Always wear eye protection. Protective equipment such as dust mask, non-skid safety shoes, hard hat, or hearing protection used for appropriate conditions will reduce personal injuries.

- c) **Prevent unintentional starting. Ensure the switch is in the off position before connecting to power source and / or battery pack, picking up or carrying the tool.** Carrying power tools with your finger on the switch or energising power tools that have the switch on invites accidents.

- d) **Remove any adjusting key or wrench before turning the power tool on.** A wrench or a key left attached to a rotating part of the power tool may result in personal injury.

- e) **Do not overreach. Keep proper footing and balance at all times.** This enables better control of the power tool in unexpected situations.

- f) **Dress properly. Do not wear loose clothing or jewellery. Keep your hair, clothing and gloves away from moving parts.** Loose clothes, jewellery or long hair can be caught in moving parts.

- g) **If devices are provided for the connection of dust extraction and collection facilities, ensure these are connected and properly used.** Use of dust collection can reduce dust-related hazards.

4) POWER TOOL USE AND CARE

- a) **Do not force the power tool. Use the correct power tool for your application.**
The correct power tool will do the job better and safer at the rate for which it was designed.
- b) **Do not use the power tool if the switch does not turn it on and off.** Any power tool that can not be controlled with the switch is dangerous and must be repaired.
- c) **Disconnect the plug from the power source and / or the battery pack from the power tool before making any adjustments, changing accessories, or storing power tools.** Such preventive safety measures reduce the risk of starting the power tool accidentally.
- d) **Store idle power tools out of the reach of children and do not allow persons unfamiliar with the power tool or these instructions to operate the power tool.**
Power tools are dangerous in the hands of untrained users.

e) **Maintain power tools. Check for misalignment or binding of moving parts, breakage of parts and any other condition that may affect the power tool's operation. If damaged, have the power tool repaired before use. Many accidents are caused by poorly maintained power tools.**

f) **Keep cutting tools sharp and clean.**
Properly maintained cutting tools with sharp cutting edges are less likely to bind and are easier to control.

g) **Use the power tool, accessories and tool bits etc., in accordance with these instructions taking into account the working conditions and the work to be performed.** Use of the power tool for operations different from those intended could result in a hazardous situation.

5) SERVICE

a) **Have your power tool serviced by a qualified repair person using only identical replacement parts.** This will ensure that the safety of the power tool is maintained.

Additional Safety Instructions for Rotary Hammers

- **Wear ear protectors.** Exposure to noise can cause hearing loss.
- **Use auxiliary handle (s), if supplied with the tool.** Loss of control can cause personal injury.
- **Hold power tool by insulated gripping surfaces, when performing an operation where the cutting accessory may contact hidden wiring or its own cord.** Cutting accessory contacting a "live" wire may make exposed metal parts of the power tool "live" and could give the operator an electric shock.

Residual Risks

The following risks are inherent to the use of rotary and chipping hammers:

- Injuries caused by touching the rotating parts or hot parts of the tool

In spite of the application of the relevant safety regulations and the implementation of safety devices, certain residual risks can not be avoided. These are:

- Impairment of hearing.
- Risk of squeezing fingers when changing the accessory.
- Health hazards caused by breathing dust developed when working in concrete and / or masonry.

Markings on Tool

The following pictograms are shown on the tool:



Read instruction manual before use.



Wear ear protection.



Wear eye protection.



Clutch Setting 40 Nm is designed for most drilling applications.



Clutch Setting 80 Nm is designed for higher torque applications.



Red service indicator LED. For detailed description see under **Service Indicator LED's**.



Yellow service indicator LED. For detailed description see under **Service Indicator LED's**.

DATE CODE POSITION (FIG. 1)

The Date Code (w), which also includes the year of manufacture, is printed into the housing. Example:

2014 XX XX Year of
Manufacture

Package Contents

The package contains: 1

Rotary hammer

(D25721, D25722, D25723, D25761, D25762, D25763) or

1 Chipping Hammer (D25871) 1 Side

handle 1 Kitbox (K-models only) 1

Pointed chisel (only D25871) 1

Instruction manual 1 Exploded drawing

- Check for damage to the tool, parts or accessories which may have occurred during transport.

ENGLISH

- Take the time to thoroughly read and understand this manual prior to operation.

Description (fi g. 1A, 1B, 2A, 2B)



WARNING: Never modify the power tool or any part of it. Damage or personal injury could result.

- Trigger switch (D25721, D25722, D25723, D25761, D25762, D25763) On / off rocker switch (D25871)
- Lock-on slider (D25721, D25722, D25723, D25762, D25763)
- Side handle
- Main handle
- Active vibration control
- Mode selector switch
- Electronic speed and impact control dial
- Clamp wheel
- Side handle clamp
- Steel ring
- Bush
- Tool holder
- Pin
- Collar
- Locking sleeve
- Side handle knob

INTENDED USE

D25721, D25722, D25723, D25761, D25762, D25763

Your rotary hammer has been designed for professional rotary drilling and chipping applications.

D25871

Your chipping hammer has been designed for professional chipping, chiselling and demolition applications.

DO NOT use under wet conditions or in presence of flammable liquids or gases.

These hammers are professional power tools.

DO NOT let children come into contact with the tool.

Supervision is required when inexperienced operators use this tool.

- This product is not intended for use by persons (including children) suffering from diminished physical, sensory or mental abilities; lack of experience, knowledge or skills unless they are supervised by a person responsible for their safety. Children should never be left alone with this product.

Soft Start Feature

D25722, D25723, D25761, D25762, D25763

The soft start feature allows the tool to accelerate slowly, thus preventing the drill bit from walking off the intended hole position when starting. The soft start feature also reduces the immediate torque reaction transmitted to the gearing and the operator if the hammer is started with the drill bit in an existing hole.

Electronic Speed and Impact Control (fi g. 1, 3)

The electronic speed and impact control (g) offers the following advantages:

- use of smaller accessories without risk of breakage;
- minimised break-out when chiselling or drilling in soft or brittle materials;
- optimal tool control for precise chiselling.

Torque Limiting Clutch



WARNING: The user must always maintain a firm grip on the tool when in operation.

The torque limiting clutch reduces the maximum torque reaction transmitted to the operator in case of jamming of a drill bit. This feature also prevents the gearing and electric motor from stalling.

NOTICE: Always turn the tool off before changing torque control settings or damage to tool may result.

COMPLETE TORQUE CONTROL (CTC) (FIG. 3) D25722 / D25762

Complete Torque Control (CTC) offers the user a two-stage mechanical clutch with adjustable torque options. Adjusting the torque provides increased control for various applications. The low setting (40 Nm) allows the tool to operate at a reduced torque level increasing control for many solid drilling applications. The high setting (80 Nm) is available for more demanding applications such as core drilling and the use of large diameter solid bits. Refer to **Setting the Two Stage Mechanical Clutch** for more information.

ULTIMATE TORQUE CONTROL (UTC) D25723 / D25763

In addition to the two-stage mechanical clutch, Ultimate Torque Control (UTC) offers increased user comfort and safety through an on-board, anti-rotation technology capable of detecting if

the user loses control of the hammer. When a jam is detected, the torque and speed are reduced instantly. This feature prevents self rotation of the tool reducing the occurrence of wrist injuries.

Service Indicator LEDs (fig. 3)

The yellow brushwear indicator LED (s) lights up when the carbon brushes are nearly worn out to indicate that the tool needs servicing within the next 8 hours of use.

D25721, D25722, D25723, D25761, D25762, D25763

The red service indicator LED (r) lights up if the lock-on button (b) is used in any mode except the chipping mode. On models fitted with Ultimate Torque Control (UTC), the red LED indicator (r) lights up if the anti-rotational device is activated. The red indicator starts to flash if there is a fault with the tool or the brushes have completely worn out (refer to

Brushes under *Maintenance*).

D25871

The red service indicator LED (r) lights up if there is a fault with the tool or the brushes have completely worn out (refer to **Brushes** under *Maintenance*).

Fully Vibration-dampened Main Handle (fig. 1)

The dampers in the main handle (d) absorb the vibrations transmitted to the user. This improves user comfort during the operation.

Electrical Safety

The electric motor has been designed for one voltage only. Always check that the power supply corresponds to the voltage on the rating plate.



Your D E WALT tool is double insulated in accordance with EN 60745; therefore no earth wire is required.



WARNING: 115 V units have to be operated via a fail-safe isolating transformer with an earth screen between the primary and secondary winding.

If the supply cord is damaged, it must be replaced by a specially prepared cord available through the D E WALT service organisation.

Mains Plug Replacement (UK & Ireland Only)

If a new mains plug needs to be fitted:

- Safely dispose of the old plug.

- Connect the brown lead to the live terminal in the plug.

- Connect the blue lead to the neutral terminal.



WARNING: No connection is to be made to the earth terminal.

Follow the fitting instructions supplied with good quality plugs. Recommended fuse: 13 A.

Using an Extension Cable

If an extension cable is required, use an approved 3 core extension cable suitable for the power input of this tool (see technical data). The minimum conductor size is 1.5 mm² the maximum length is 30 m. When using a cable reel, always unwind the cable completely.

ASSEMBLY AND ADJUSTMENTS



WARNING: To reduce the risk of injury, turn unit off and disconnect machine from power source before installing and removing accessories, before adjusting or changing set-ups or when making repairs. Be sure the trigger switch is in the OFF position. An accidental start-up can cause injury.



WARNING: Tool bits may be hot and gloves should be worn when changing or removing them to avoid personal injury.

Assembling and Fitting the Side Handle (fig. 2A, 2B)

The side handle (c) can be mounted on either side of the machine to suit both right- and left-handed users.



WARNING: Always operate the tool with the side handle properly assembled.

D25721, D25722, D25723, D25761, D25762, D25763 MOUNTING IN FRONT POSITION (FIG. 2A)

1. Snap the steel ring (j) over the collar (n) behind the tool holder (l). Squeeze both ends together, mount the bush (k) and insert the pin (m).
2. Place the side handle clamp (i) and screw on the clamp wheel (h). Do not tighten.



WARNING: Once assembled, the side handle clamp should never be removed.

3. Screw the side handle (c) into the bush (k) and then into clamp wheel. Tighten securely.

ENGLISH

4. Rotate the side handle mounting assembly to the desired position. For drilling horizontally with a heavy drill bit, we recommend to place the side handle at an angle of approximately 20 ° for optimum control.

5. Lock the side handle mounting assembly in place by tightening the clamp wheel (h).

D25871 (FIG. 2B)

1. Unscrew the side handle knob (p).

2. Slide the side handle assembly onto the machine locating the steel ring (j) in the mounting area (y). The correct position of the side handle is between head and middle of the tube.

3. Adjust the side handle (c) to the desired angle.

4. Slide and rotate the side handle to the desired position.

5. Lock the side handle in place by tightening the knob (p).

Inserting and Removing SDS Max®

Accessories (fig. 1, 4A, 4B)

This machine uses SDS Max® bits and chisels (refer to the inset in figure 4B for a cross-section of an SDS Max® bit/shank).

1. Clean the bit shank.

2. Pull back the locking sleeve (o) and insert the bit shank.

3. Turn the bit slightly until the sleeve snaps into position.

4. Pull on the bit to check if it is properly locked. The hammering function requires the bit to be able to move axially several centimetres when locked in the tool holder.

5. To remove a bit pull back the tool holder locking sleeve / collar (o) and pull the bit out of the tool holder (l).

Selecting the Operating Mode (fig. 1)



Hammerdrilling:

D25721, D25722, D25723, D25761, D25762, D25763

for concrete, brick, stone and masonry drilling operations.



Hammering only:

for chiselling and demolition applications. In this mode the tool can also be used as a lever to free a jammed drill bit.

1. To select the operating mode, rotate the mode selector switch (f) until it points to the symbol of the required mode. It may be necessary to twist the tool holder (l) slightly to allow the mode selector switch (f) to pass the

 position.

2. Check that the mode selector switch (f) is locked in place.

Indexing the Chisel Position (fig. 5)

The chisel can be indexed and locked into 24 different positions.

1. Rotate the mode selector switch (f) until it points towards the  position.

2. Rotate the chisel in the desired position.

3. Set the mode selector switch (f) to the "hammering only" position.

4. Twist the chisel until it locks in position.

Setting the Electronic Speed and Impact

Control Dial (fig. 1, 3)

Turn the dial (g) to the desired level. Turn the dial upwards for higher speed and downwards for lower speed. The required setting is a matter of experience, eg

- when chiselling or drilling in soft, brittle materials or when minimum break-out is required, set the dial to a low setting;

- when breaking or drilling in harder materials, set the dial to a high setting.

Setting the Two Stage Mechanical Clutch (fig. 3)

D25722, D25723, D25762, D25763

NOTICE: Always turn the tool off before changing torque control settings or damage to the tool may result.

Move the torque control lever (t) to setting 40 Nm or 80 Nm as needed for application.

- Clutch Setting 40 Nm (u) is designed for most drilling applications and is designed to easily clutch out when the drill bit encounters re-bar or other foreign substances.

- Clutch Setting 80 Nm (v) is designed for higher torque applications such as core-bits and deep hole drilling and is designed to clutch out at a higher torque threshold.

NOTE: If it is not possible to select position 80 Nm run the unit under load and try again. Each time the tool is plugged in, it will automatically default to clutch setting 1 into clutch setting 40 Nm (u), the most sensitive setting.

OPERATION Instructions

for Use



WARNING: Always observe the safety instructions and applicable regulations.



WARNING: To reduce the risk of injury, turn unit off and disconnect machine from power source before installing and removing accessories, before adjusting or changing set-ups or when making repairs. Be sure the trigger switch is in the OFF position. An accidental start-up can cause injury.



WARNING: Tool bits may be hot and gloves should be worn when changing or removing them to avoid personal injury.



WARNING:

- Be aware of the location of pipework and wiring.
- Apply only a gentle pressure to the tool (approximately 20 kg). Excessive force does not speed up drilling but decreases tool performance and may shorten tool life.
- Always hold the tool firmly with both hands and ensure a secure stance. Always operate the tool with the side handle properly assembled.

NOTE: Operating temperature is -7 ° to +40 ° C (19 ° to 104 ° F). Using the tool outside of this temperature range will decrease the life of the tool.

Proper Hand Position (fi g. 6)



WARNING: To reduce the risk of serious personal injury, ALWAYS use proper hand position as shown.



WARNING: To reduce the risk of serious personal injury, ALWAYS hold securely in anticipation of a sudden reaction.

Proper hand position requires one hand on the side handle (c), with the other hand on the main handle (d).

Switching On and Off (fi g. 1)

D25721, D25722, D25723, D25761, D25762, D25763

To turn the tool on, depress the trigger switch (a). To stop the tool, release the trigger switch.

D25721, D25722, D25723, D25762, D25763

The lock-on slider (b) allows the trigger switch (a) to be locked on in chiselling mode only. If the lock-on button is activated in drilling mode, as a feature the tool will switch off automatically. To turn the tool on, press the trigger switch (a). To stop the tool, release the switch. For continuous operation, press and hold down the switch (a), slide the lock-on button (b) upwards and release the switch.

To stop the tool in continuous operation, press the switch briefly and release it. Always switch off the tool when work is finished and before unplugging.

D25871

To turn the tool on, press the on / off rocker switch (a) at the lower part of the trigger. To stop the tool, press the on / off rocker switch at the upper part of the trigger.

Hammerdrilling

To turn the tool on, press the on / off switch (a). To stop the tool, release the switch.

Drilling with a Solid Bit (fi g. 1)

D25721, D25722, D25723, D25761, D25762, D25763

1. Insert the appropriate drill bit.
2. Set the mode selector switch (f) to the hammerdrilling position.
3. Set the electronic speed and impact control dial (g).
4. Fit and adjust the side handle (c).
5. Mark the spot where the hole is to be drilled.
6. Place the drill bit on the spot and switch on the tool.
7. Always switch off the tool when work is finished and before unplugging.

Drilling with a Core Bit (fi g. 1)

1. Insert the appropriate core bit.
2. Assemble the centerdrill into the core bit.
3. Set the mode selector switch (f) to the hammerdrilling position.
4. Turn the electronic speed and impact control dial (g) to a medium or high speed setting.

ENGLISH

5. Fit and adjust the side handle (c).
 6. Place the centerdrill on the spot and switch on the tool. Drill until the core penetrates into the concrete approximately 1 cm.
 7. Stop the tool and remove the centerdrill. Place the core bit back into the hole and continue drilling.
-
8. When drilling through a structure thicker than the depth of the core bit, break away the round cylinder of concrete or core inside the bit at regular intervals.

To avoid unwanted breaking away of concrete around the hole, first drill a hole the diameter of the centerdrill completely through the structure. Then drill the cored hole halfway from each side.

9. Always turn the tool off when work is finished and before unplugging.

Chipping and Chiselling (fig. 1)

1. Insert the appropriate chisel and rotate it by hand to lock it into one of 24 positions.
 2. Set the mode selector switch (f) to the hammering only position.
 3. Set the electronic speed and impact control dial (g).
-
4. Fit and adjust the side handle (c).
 5. Turn the tool on and start working.
 6. Always turn the tool off when work is finished and before unplugging.

MAINTENANCE

Your D E WALT power tool has been designed to operate over a long period of time with a minimum of maintenance. Continuous satisfactory operation depends upon proper tool care and regular cleaning.



WARNING: To reduce the risk of injury, turn unit off and disconnect machine from power source before installing and removing accessories, before adjusting or changing set-ups or when making repairs. Be sure the trigger switch is in the OFF position. An accidental start-up can cause injury.

This machine is not user-serviceable. Take the tool to an authorised D E WALT repair agent after approximately 150 hours of use. If problems occur before this time, contact an authorised D E WALT repair agent.

Brushes (fig. 3)

The carbon brushes are not user-serviceable. Take the tool to an authorised D E WALT repair agent. The yellow brushwear indicator LED (s) lights up when the carbon brushes are nearly worn out. After a further 8 hours of use or after the brushes have completely worn out, the motor will automatically be shut off.

Tool maintenance needs to be carried out as soon as the service indicator (r) lights up.



Lubrication

Your power tool requires no additional lubrication.



Cleaning



WARNING: Blow dirt and dust out of the main housing with dry air as often as dirt is seen collecting in and around the air vents. Wear approved eye protection and approved dust mask when performing this procedure.



WARNING: Never use solvents or other harsh chemicals for cleaning the non-metallic parts of the tool. These chemicals may weaken the materials used in these parts. Use a cloth dampened only with water and mild soap. Never let any liquid get inside the tool; never immerse any part of the tool into a liquid.

Optional Accessories



WARNING: Since accessories, other than those offered by D E WALT, have not been tested with this product, use of such accessories with this tool could be hazardous. To reduce the risk of injury, only D E WALT, recommended accessories should be used with this product.

Various types of SDS Max® drill bits and chisels are available as an option. Consult your dealer for further information on the appropriate accessories.

Protecting the Environment



Separate collection. This product must not be disposed of with normal household waste.

Should you find one day that your D E WALT product needs replacement, or if it is of no further use to you, do not dispose of it with household waste. Make this product available for separate collection.



Separate collection of used products and packaging allows materials to be recycled and used again. Re-use of recycled materials helps prevent environmental pollution and reduces the demand for raw materials. Local regulations may provide for separate collection of electrical products from the household, at municipal waste sites or by the retailer when you purchase a new product. D E WALT provides a facility for the collection and recycling of D E WALT products once they have reached the end of their working life. To take advantage of this service please return your product to any authorised repair agent who will collect them on our behalf.

You can check the location of your nearest authorised repair agent by contacting your local D E WALT office at the address indicated in this manual. Alternatively, a list of authorised D E WALT repair agents and full details of our after-sales service and contacts are available on the Internet at:

www.2helpU.com

GUARANTEE

D E WALT is confident of the quality of its products and offers an outstanding guarantee for professional users of the product. This guarantee statement is in addition to and in no way prejudices your contractual rights as a professional user or your statutory rights as a private non-professional user. The guarantee is valid within the territories of the Member States of the European Union and the European Free Trade Area.

• 30 DAY NO RISK SATISFACTION GUARANTEE •

If you are not completely satisfied with the performance of your D E WALT tool, simply return it within 30 days, complete with all original components, as purchased, to the point of purchase, for a full refund or exchange. The product must have been subject to fair wear and tear and proof of purchase must be produced.

• ONE YEAR FREE SERVICE CONTRACT •

If you need maintenance or service for your D E WALT tool, in the 12 months following purchase, you are entitled to one service free of charge. It will be undertaken free of charge at an authorised D E WALT repair agent. Proof of purchase must be produced. Includes labour. Excludes accessories and spare parts unless failed under warranty.

• ONE YEAR FULL WARRANTY •

If your D E WALT product becomes defective due to faulty materials or workmanship within 12 months from the date of purchase, D E WALT guarantees to replace all defective parts free of charge or - at our discretion - replace the unit free of charge provided that:

- The product has not been misused;
- The product has been subject to fair wear and tear;
- Repairs have not been attempted by unauthorised persons;
- Proof of purchase is produced;
- The product is returned complete with all original components.

If you wish to make a claim, contact your seller or check the location of your nearest authorised D E WALT repair agent in the D E WALT catalogue or contact your D E WALT office at the address indicated in this manual. A list of authorised D E WALT repair agents and full details of our after-sales service is available on the Internet at: www.2stetw.com.

MARTILLOS SDS MÁX[®] COMBINACIÓN Y MARTILLOS DE SOLDADOR D25721, D25722, D25723, D25761, D25762, D25763, D25871

¡Enhorabuena!

Ha elegido una herramienta D E WALT. Años de experiencia, innovación y un exhaustivo desarrollo de productos hacen que D E WALT sea una de las empresas más fiables para los usuarios de herramientas eléctricas profesionales.

Datos técnicos

		D25721	D25722	D25723	D25761	D25762	D25763	D25871
Voltaje	V _{oc}	230	230	230	230	230	230	230
Tipo		1	1	1	1	1	1	1
Potencia absorbida	W	+1350	1400	1400	1500	1500	1500	1400
Energía de impacto (EPTA 05/2009)	J	1,5-11	1,5-11	1,5-113-15,5	3-15,5	3-15,5	3-15,5	1,5-11
Capacidad de perforación total en hormigón:								
brocas sólidas	mm	12-48	12-48	12-48	18-52	18-52	18-52	-
barrenas cilíndricas huecas mm 40-115			40-125	40-125	40-150	40-150	40-150	-
Capacidad de perforación óptima en hormigón:								
brocas sólidas	mm	25-40	25-45	25-45	28-48	28-48	28-48	-
Posiciones del cincel		24	24	24	24	24	24	24
Portaherramientas		SDS Max [®] SDS Max [®] SDS Max [®] SDS Max [®] SDS Max [®] SDS Max [®] SDS Max [®]						
Peso	kg	8,7	9,1	9,1	9,9	9,9	9,9	8,0
L _{PAE} presión acústica	dB (A)	96	95	95	96	96	96	93
K _{PAE} incertidumbre de la								
presión acústica	dB (A)	3	3	3	3	3	3	3
L _{VAE} potencia acústica	dB (A)	107	106	106	107	107	107	104
K _{VAE} incertidumbre de la								
potencia acústica	dB (A)	3	4	4	4	4	4	4
Valores totales de vibración (suma de vectores teniendo en cuenta los tres ejes) determinados de acuerdo con la norma EN 60745: Valor de emisión de vibraciones								
a _h								
Perforación en hormigón								
a _{h, HD} =	m / s ²	8,9	7,5	7,5	9,3	8,0	8,0	-
Incertidumbre K =	m / s ²	1,5	1,5	1,5	1,5	1,5	1,5	-
Valor de emisión de vibraciones a _h								
Cincelado								
a _{h, Cheq} =	m / s ²	8,1	6,9	6,9	8,2	7,2	7,2	10,9
Incertidumbre K =	m / s ²	1,5	1,5	1,5	1,5	1,5	1,5	1,5

ESPAÑOL

El nivel de emisión de vibración que figura en esta hoja de información se ha medido de conformidad con una prueba normalizada proporcionada en la EN 60745 y puede utilizarse para comparar una herramienta con otra. Puede usarse para una evaluación preliminar de exposición.



ADVERTENCIA: El nivel de emisión de vibración declarado representa las principales aplicaciones de la herramienta. Sin embargo, si se utiliza la herramienta para distintas aplicaciones, con accesorios diferentes o mal mantenidos, la emisión de vibración puede variar. Esto puede aumentar considerablemente el nivel de exposición durante el período total de trabajo.

Una valoración del nivel de exposición a la vibración debería tener en cuenta también las veces en que la herramienta está apagada o cuando está en funcionamiento pero no realizando ningún trabajo. Esto puede reducir considerablemente el nivel de exposición durante el período total de trabajo.

Identifique medidas de seguridad adicionales para proteger al operador de los efectos de la vibración tales como: ocuparse del mantenimiento de la herramienta y los accesorios, mantener las manos calientes y organizar los patrones de trabajo.

Fusibles	
Europa	herramientas de 230 V 10 Amperios, en la red

Definiciones: Pautas de seguridad

Las definiciones que figuran a continuación describen el grado de intensidad correspondiente a cada término de alarma. Lea el manual y preste atención a estos símbolos.



PELIGRO: Indica una situación peligrosa inminente que, de no evitarse, ocasionará la muerte o una lesión grave.



ADVERTENCIA: Indica una situación potencialmente peligrosa que, de no evitarse, podría ocasionar la muerte o una lesión grave.



ATENCIÓN: Indica una situación potencialmente peligrosa que, de no evitarse, puede ocasionar una lesión de poca o moderada gravedad.

AVISO: Indica una práctica no relacionada con las lesiones personales que, de no evitarse, puede

ocasionar daños materiales.



Indica riesgo de descarga eléctrica.



Indica riesgo de incendio.

Declaración de conformidad CE

DIRECTRIZ DE LA MAQUINARIA



MARTILLOS SDS MÁX. COMBINACIÓN Y MARTILLOS DE SOLDADOR

D25721, D25722, D25723, D25761, D25762, D25763, D25871

D E WALT declara que los productos descritos bajo **Datos técnicos** son conformes a las normas: 2006/42 / CE, EN 60745-1, EN 60745-2-6.

D25871

Martillo picador eléctrico (manual) 2000/14 / CE m <= 15kg, Anexo VIII; TÜV Rheinland Product Safety GmbH (0197), D-51105 Köln, Alemania, Nº de identificación de organismo notificado: 0197 Nivel de potencia acústica de conformidad con la norma 2000/14 / CE (Artículo 12, Anexo III, No. 10; m <= 15 kg) L_{WA} nivel de potencia

acústica medido)	dB	101
L _{WA} (nivel de potencia acústica garantizado)	dB	105

Estos productos son conformes también a la Directriz 2014/30 / UE y 2011/65 / UE. Si desea más información, póngase en contacto con D E WALT en la dirección indicada a continuación o bien consulte la parte posterior de este manual. El que suscribe es responsable de la compilación del archivo técnico y realiza esta declaración en representación de D E WALT.

Horst Grossmann Vicepresidente de Ingeniería D E WALT, Richard-Klinger-Straße 11, D-65510, Idstein, Alemania

14.05.2014



ADVERTENCIA: Para reducir el riesgo de lesiones, lea el manual de instrucciones.

Advertencias de seguridad generales para herramientas eléctricas



¡ADVERTENCIA! Lea todas las advertencias de seguridad y todas las instrucciones. El incumplimiento de las advertencias e instrucciones podría provocar una descarga eléctrica, un incendio y / o lesiones graves.

CONSERVE TODAS LAS ADVERTENCIAS E INSTRUCCIONES PARA FUTURAS CONSULTAS

El término "herramienta eléctrica" que aparece en las advertencias se refiere a la herramienta eléctrica que funciona a través de la red eléctrica (con cable) o a la herramienta eléctrica que funciona con batería (sin cable).

1) SEGURIDAD EN EL ÁREA DE TRABAJO

- a) **Mantenga el área de trabajo limpia y bien iluminada.** Las áreas en desorden u oscuras pueden provocar accidentes.
- b) **No utilice herramientas eléctricas en atmósferas explosivas, como ambientes donde haya polvo, gases o líquidos inflamables.** Las herramientas eléctricas originan chispas que pueden inflamar el polvo o los gases.
- c) **Mantenga alejados a los niños y a las personas que estén cerca mientras utiliza una herramienta eléctrica.** Las distracciones pueden ocasionar que pierda el control.

2) SEGURIDAD ELÉCTRICA

- a) **Los enchufes de las herramientas eléctricas deben corresponderse con la toma de corriente. No modifique nunca el enchufe de ninguna forma. No utilice ningún enchufe adaptador con herramientas eléctricas conectadas a tierra.** Los enchufes no modificados y las tomas de corriente correspondientes reducirán el riesgo de descarga eléctrica.
- b) **Evite el contacto del cuerpo con superficies conectadas a tierra como tuberías, radiadores, cocinas económicas y frigoríficos.** Existe un mayor riesgo de descarga eléctrica si tiene el cuerpo conectado a tierra.
- c) **No exponga las herramientas eléctricas a la lluvia ni a condiciones húmedas.** Si entra agua a una herramienta eléctrica aumentará el riesgo de descarga eléctrica.

d) **No someta el cable de alimentación a presión innecesaria. No use nunca el cable para transportar, tirar de la herramienta eléctrica o desenchufarla. Mantenga el cable alejado del calor, aceite, bordes afilados y piezas en movimiento.** Los cables dañados o enredados aumentan el riesgo de descarga eléctrica.

e) **Cuando esté utilizando una herramienta eléctrica al aire libre, use un cable alargador adecuado para uso en exteriores.** La utilización de un cable adecuado para el uso en exteriores reduce el riesgo de descarga eléctrica.

f) **Si no puede evitar utilizar una herramienta eléctrica en un lugar húmedo, use un suministro protegido con un dispositivo de corriente residual.** El uso de un dispositivo de corriente residual reduce el riesgo de descarga eléctrica.

3) SEGURIDAD PERSONAL

- a) **Manténgase alerta, esté atento a lo que hace y use el sentido común cuando utilice una herramienta eléctrica. No maneje una herramienta eléctrica cuando esté cansado o bajo los efectos de drogas, medicamentos o alcohol.** Un momento de falta de atención cuando se manejan las herramientas eléctricas puede ocasionar lesiones personales graves.
- b) **Use un equipo protector personal. Utilice siempre protección ocular.** El uso del equipo protector como mascarillas antipolvo, calzado antideslizante, casco o protección auditiva para condiciones apropiadas reducirá las lesiones personales.
- c) **Evite la puesta en funcionamiento involuntaria. Asegúrese de que el interruptor esté en posición de apagado antes de conectar con la fuente de alimentación y / o la batería, de levantar o transportar la herramienta.** El transportar herramientas eléctricas con el dedo puesto en el interruptor o herramientas eléctricas activadoras que tengan el interruptor encendido puede provocar accidentes.
- d) **Saque toda llave de ajuste o llave inglesa antes de encender la herramienta eléctrica.** Una llave inglesa u otra llave que se deje puesta en una pieza en movimiento de la herramienta eléctrica pueden ocasionar lesiones personales.
- e) **No intente extender las manos demasiado. Mantenga un apoyo firme sobre el suelo y conserve el equilibrio en todo momento.** Esto permite un mejor

control de la herramienta eléctrica en situaciones inesperadas.

- f) **Vístase debidamente. No se ponga ropa suelta o joyas. Mantenga el pelo, la ropa y los guantes alejados de las piezas móviles.** La ropa suelta, las joyas y el pelo largo pueden quedar atrapados en las piezas en movimiento.

- g) **Si se suministran dispositivos para la conexión del equipo de extracción y recogida de polvo, asegúrese de que estén conectados y de que se usen adecuadamente.** El uso de equipo de recogida de polvo puede reducir los riesgos relacionados con el polvo.

4) USO Y CUIDADO DE LAS HERRAMIENTAS ELÉCTRICAS

- a) **No fuerce la herramienta eléctrica. Use la herramienta eléctrica correcta para su trabajo.** La herramienta eléctrica correcta funcionará mejor y con mayor seguridad si se utiliza de acuerdo con sus características técnicas.
- b) **No utilice la herramienta eléctrica si no puede encenderse y apagarse con el interruptor.** Toda herramienta eléctrica que no pueda controlarse con el interruptor es peligrosa y debe ser reparada.
- c) **Desconecte el enchufe de la fuente de alimentación y / o la batería de la herramienta eléctrica antes de realizar ajustes, cambiar accesorios o guardar las herramientas eléctricas.** Dichas medidas de seguridad preventivas reducen el riesgo de poner en marcha la herramienta eléctrica accidentalmente.
- d) **Guarde las herramientas eléctricas que no esté utilizando fuera del alcance de los niños y no permita que utilicen la herramienta eléctrica las personas que no estén familiarizadas con ella o con estas instrucciones.** Las herramientas eléctricas son peligrosas en manos de personas no capacitadas.
- e) **Ocúpese del mantenimiento de las herramientas eléctricas. Compruebe si hay desalineación o bloqueo de las piezas en movimiento, rotura de piezas y otras condiciones que puedan afectar el funcionamiento de la herramienta eléctrica. Si la herramienta eléctrica está dañada, llévela para que sea reparada antes de utilizarla.** Se ocasionan muchos accidentes por el mal mantenimiento de las herramientas eléctricas.
- f) **Mantenga las herramientas para cortar afiladas y limpias.** Hay menos probabilidad de que las herramientas para cortar con

bordes afilados se bloqueen y son más fáciles de controlar.

- g) **Use la herramienta eléctrica, los accesorios y las brocas de la herramienta etc., conforme a estas instrucciones teniendo en cuenta las condiciones de trabajo y el trabajo que vaya a realizarse.**

El uso de la herramienta eléctrica para operaciones que no sean las previstas puede ocasionar una situación peligrosa.

5) SERVICIO

- a) **Lleve su herramienta eléctrica para que sea reparada por una persona cualificada para realizar las reparaciones que use sólo piezas de recambio idénticas.** Así se asegurará que se mantenga la seguridad de la herramienta eléctrica.

Instrucciones de seguridad adicionales para los martillos rotativos

- **Lleve protección acústica.** La exposición ante ruidos podrá provocar una pérdida de su audición.
- **Utilice las asas auxiliares, si han sido suministradas con la herramienta.** La pérdida de control podrá provocar daños personales.
- **Sostenga la herramienta eléctrica por las superficies de agarre aisladas cuando realice una operación en la que el accesorio de corte pueda estar en contacto con un cable oculto o con su propio cable.**

El contacto de los accesorios de corte con un cable cargado, puede cargar las partes metálicas expuestas de la herramienta eléctrica y producir una descarga eléctrica al operador.

Riesgos residuales

Los siguientes riesgos son inherentes al uso de los martillos rotativos y los martillos de soldador:

- Lesiones causadas al tocar las piezas giratorias o las piezas calientes de la herramienta. A pesar del cumplimiento de las normas de seguridad pertinentes y del uso de dispositivos de seguridad, existen determinados riesgos residuales que no pueden evitarse. Los riesgos son los siguientes:
- Deterioro auditivo.
- Riesgo de aplastamiento de los dedos al cambiar el accesorio.
- Riesgos para la salud causados al respirar el polvo que se produce cuando se trabaja con hormigón o mampostería.

Marcas sobre la herramienta

En la herramienta se muestran los siguientes pictogramas:



Antes de usarse, lea el manual de instrucciones.



Póngase protección para el oído.



Póngase protección para los ojos.



La configuración del embrague en 40 Nm ha sido diseñada para la mayoría de las aplicaciones de perforación.



La configuración del embrague en 80 Nm ha sido diseñada para las aplicaciones con par superior.



Lea la LED del indicador de servicio. Si desea una descripción detallada, véase el apartado **LED de indicador de servicio**.



Lea la LED del indicador de servicio amarilla. Si desea una descripción detallada, véase el apartado **LED de indicador de servicio**.

POSICIÓN DEL CÓDIGO DE FECHA (FIG. 1)

El Código de fecha (w), que contiene también el año de fabricación, viene impreso en la caja protectora. Ejemplo:

2014 XX XX Año de
fabricación

Contenido del embalaje

El embalaje contiene: 1

Martillo rotativo
(D25721, D25722, D25723, D25761, D25762, D25763) o
bien

1 Martillo de soldador (D25871) 1 Asa
lateral

1 caja de herramientas (sólo para los modelos K) 1 Cíncel de
punta (sólo D25871) 1 Manual de instrucciones

1 Dibujo despiezado

- Compruebe si la herramienta, piezas o accesorios han sufrido algún desperfecto durante el transporte.
- Tómese el tiempo necesario para leer detenidamente y comprender este manual antes de utilizar la herramienta.

Descripción (fi g. 1A, 1B, 2A, 2B)



ADVERTENCIA: Jamás altere la herramienta eléctrica ni ninguna de sus piezas. Podrían producirse lesiones personales o daños.

- Interruptor activador (D25721, D25722, D25723, D25761, D25762, D25763) Interruptor oscilador de encendido / apagado (D25871)
- Interruptor de bloqueo (D25721, D25722, D25723, D25762, D25763)
- Empuñadura lateral
- Empuñadura principal
- Control de vibración activo
- Interruptor selector de modo
- Control electrónico de velocidad e impacto
- Rueda de fijación
- Fijación de la empuñadura lateral
- Anilla de acero
- Cojinete
- Portaherramientas
- Clavija
- Collar
- Mango de bloqueo
- Botón de la empuñadura lateral

USO PREVISTO

D25721, D25722, D25723, D25761, D25762, D25763

Su martillo rotativo ha sido diseñado para aplicaciones profesionales de perforación rotativa y perforación mediante martillo de soldadura.

D25871

Su martillo de soldadura ha sido diseñado para aplicaciones profesionales, tales como las del desconchado, cincelado y demolición.

NO debe usarse en condiciones húmedas ni en presencia de líquidos o gases inflamables. Estos martillos son herramientas profesionales.

ESPAÑOL

NO permita que los niños toquen la herramienta. El uso por parte de operadores inexpertos requiere supervisión.

- Este producto no ha sido diseñado para ser utilizado por personas (incluyendo los niños) que posean discapacidades físicas, sensoriales o mentales, o que carezcan de la experiencia, conocimiento o destrezas necesarias a menos que estén supervisadas por una persona que se haga responsable de su seguridad. No deberá dejar nunca que los niños jueguen solos con este producto.

Función de arranque suave

D25722, D25723, D25761, D25762, D25763

El arranque suave permite que la herramienta acelere lentamente, evitando de este modo que la broca se desvíe de la posición prevista durante la puesta en marcha.

Del mismo modo, esta función también reduce el par de torsión inmediato transmitido al engranaje y al usuario cuando el martillo es activado con la broca en un agujero ya existente.

Control de impacto y de la velocidad electrónica (fi g. 1, 3)

El control electrónico de velocidad e impacto (g) ofrece las ventajas siguientes:

- utilización de accesorios más pequeños sin riesgos de rotura;
- reducción de la rotura durante el cincelado o el taladrado de materiales blandos o frágiles;
- control óptimo de la herramienta para cincelado de precisión.

Embrague limitador de torsión



ADVERTENCIA: El usuario deberá mantener siempre un agarre firme en la herramienta cuando la opere.

El embrague limitador de torsión reduce el par de torsión máximo transmitido al usuario al quedarse atascada una broca. Del mismo modo, esta función también impide el calado del engranaje y del motor eléctrico.

AVISO: Apague siempre la herramienta antes de cambiar la configuración del control de torsión ya que de lo contrario, podrá dañar la herramienta.

CONTROL COMPLETO DE TORSIÓN (CTC) (FIG. 3) D25722 / D25762

El control completo de torsión (CTC) ofrece al usuario un embrague mecánico en dos etapas

con opciones de torsión ajustables. El ajuste de la torsión le ofrece un mayor control para aplicaciones diversas.

El parámetro bajo (40 Nm) permite que la herramienta opere a un nivel de torsión reducido aumentando el control para muchas aplicaciones de perforado sólido. El parámetro alto (80 Nm) se encuentra disponible para aplicaciones más exigentes como el taladrado y el uso de brocas sólidas de mayor diámetro. Véase el apartado **Configurar el embrague mecánico de dos etapas** para más información al respecto.

CONTROL DE TORSIÓN ÚLTIMO (UTC) D25723 / D25763

Además del embrague mecánico de dos etapas, el control de torsión último (UTC) ofrece una mayor comodidad al usuario y mayor seguridad mediante una tecnología anti-giros integrada capaz de detectar si el usuario pierde el control del taladro. Cuando se detecta un atasco, el par y la velocidad se reducen de forma instantánea. Esta función evita el giro automático de la herramienta, reduciendo las probabilidades de daños en la muñeca.

LED del indicador de servicio (fi g. 3)

El indicador LED amarillo de desgaste (s) se enciende cuando las escobillas de carbono están casi gastadas, para indicar que deberá reparar la herramienta en las próximas 8 horas de uso.

D25721, D25722, D25723, D25761, D25762, D25763

El indicador LED de servicio rojo (r) se enciende si el botón de bloqueo (b) se utiliza en cualquier modo salvo en el modo de desconchado. En los modelos ajustados con el control de torsión último (UTC), el indicador LED rojo (r) se enciende si se activa el dispositivo anti-giro. El indicador rojo empieza a parpadear si existe un fallo con la herramienta o si los cepillos se han gastado al completo (véase

Cepillos en la sección de **Mantenimiento**).

D25871

La LED roja del indicador de servicio (r) se enciende cuando la herramienta registre un fallo o cuando las escobillas se hayan gastado al completo (véase la sección de **Escobillas** del apartado de **Mantenimiento**).

Empuñadura principal que limita al completo las vibraciones (fi g. 1)

Los amortiguadores de la empuñadura principal (d) absorben las vibraciones transmitidas al usuario. Esto mejora la comodidad del usuario durante el funcionamiento de la herramienta.

Seguridad eléctrica

El motor eléctrico está concebido para un solo voltaje. Compruebe siempre que el voltaje suministrado corresponda al indicado en la placa de características.



Su herramienta D E WALT tiene doble aislamiento conforme a la norma EN 60745, por lo que no se requiere conexión a tierra.

Si el cable de suministro está dañado, debe reemplazarse por un cable especialmente preparado disponible a través de la organización de servicios de D E WALT.

Uso de un alargador

En caso de que sea necesario utilizar un alargador, use uno de 3 conductores aprobado y apto para la potencia de esta herramienta (véanse los **Datos técnicos**). El tamaño mínimo del conductor es

1,5 mm \pm la longitud máxima es 30 m. Si utiliza un carrete de cable, desenrolle siempre el cable completamente.

ENSAMBLAJE Y AJUSTES



ADVERTENCIA: Para reducir los riesgos de daños personales, apague y desconecte la máquina del enchufe de alimentación antes de instalar y de retirar los accesorios, antes de ajustar o de cambiar los parámetros y cuando realice reparaciones en ella. Compruebe que el interruptor de activación está en posición de APAGADO. El encendido accidental puede causar lesiones.



ADVERTENCIA: Las brocas de la herramienta podrán estar calientes y los guantes podrán estar gastados al cambiarlas o retirarlas, provocando daños personales.

Montaje y fijación de la empuñadura lateral (fig. 2A, 2B)

La empuñadura lateral (c) puede instalarse a ambos lados de la máquina para adaptarse a los usuarios diestros y zurdos.



ADVERTENCIA: Opere siempre a herramienta con la empuñadura lateral correctamente montada.

D25721, D25722, D25723, D25761, D25762, D25763 MONTAJE EN

POSICIÓN FRONTAL (FIG. 2A)

1. Pase la mordaza de acero (j) por encima del collar (n) detrás del portaherramientas (l). Junte ambos extremos, apretándolos; monte el pasador (k) e inserte la clavija (m).

2. Coloque la empuñadura lateral (i) y atornille el pomo de fijación (h). No apriete demasiado.



ADVERTENCIA: Una vez montado, el pomo de la empuñadura lateral no deberá retirarse.

3. Apriete la empuñadura lateral (c) en el cojinete (k) ya continuación, en la rueda de fijación. Apriete con firmeza.

4. Gire el soporte de la empuñadura lateral hasta alcanzar la posición deseada. Para un control óptimo en perforaciones horizontales con una broca pesada, le aconsejamos que coloque la empuñadura lateral en un ángulo de aproximadamente 20 °.

5. Para bloquear el conjunto de montaje de la empuñadura lateral, apriete el pomo de fijación (h).

D25671 (FIG. 2B)

1. Afloje la tuerca de la empuñadura lateral (p).

2. Introduzca el conjunto de la empuñadura lateral en la máquina, ubicando la anilla de acero (j) en la zona de montaje (y). La posición correcta de la empuñadura lateral se encuentra entre la parte frontal e intermedia del tubo.

3. Ajuste la empuñadura lateral (c) con el ángulo deseado.

4. Introduzca y gire la empuñadura lateral a la posición deseada.

5. Bloquee la empuñadura lateral en su lugar, apretando la tuerca (p).

Introducir y retirar los accesorios de SDS Max (fig. 1, 4A, 4B)

Esta herramienta utiliza brocas y cinceles SDS Max ® (véase la inserción en la fig. 4B para un corte transversal de una cola de broca SDS Max ®).

1. Limpie la cola de broca.

2. Tire hacia detrás del mango de bloqueo (o) e introduzca la cola de broca.

3. Gire la broca ligeramente hasta que el mango se coloque en su posición.

4. Tire de la broca para comprobar que esté bien sujeta. Para la función de taladrado, es necesario que la broca pueda moverse axialmente varios centímetros una vez sujeta en el portaherramientas.
5. Para desmontar una broca, retire el manguito / collar sujetador del portaherramientas (o) y saque la broca del portaherramientas (l).

Selección del modo de funcionamiento (fi g. 1)

 **Perforación de percusión:** **D25721, D25722, D25723, D25761, D25762, D25763** para operaciones de taladrado de hormigón, piedra y ladrillo.

 **Sólo percusión:** para aplicaciones de cincelado y demolición. En este modo, la herramienta también puede utilizarse como palanca para sacar una broca atascada.

1. Para seleccionar el modo de operación, gire el interruptor de selector de modo (f) hasta que apunte hacia el símbolo del modo requerido. Quizás tenga que girar el portaherramientas (l) ligeramente para permitir que el interruptor de selector de modo (f) pase a la posición .
2. Compruebe que el interruptor de selector de modo (f) está sujeto en su lugar.

Indexar la posición del cincel (fi g. 5)

El cincel se puede ajustarse y fijarse en 24 posiciones diferentes.

1. Gire el interruptor de modo (f) hasta que señale hacia la posición .
2. Gire el cincel en la posición deseada.
3. Ajuste el interruptor selector de modo (f) a la posición "sólo percusión."
4. Gire el cincel hasta que quede bloqueado en su posición.

Ajuste del control electrónico de velocidad e impacto (fi g. 1, 3)

Gire el control (g) al nivel adecuado. Gire el control hacia arriba para obtener una mayor velocidad y hacia abajo para reducirla. La obtención de la configuración necesaria es una cuestión de experiencia, ej.

- cuando cincele o taladre materiales blandos y frágiles o cuando se requiera una rotura mínima, sitúe el control en un nivel bajo;

- cuando rompa o taladre materiales duros, fije el control en una posición alta.

Con fi gurar el embrague mecánico de dos etapas (fi g. 3)

D25722, D25723, D25762, D25763

AVISO: Apague siempre la herramienta antes de cambiar la configuración del control de torsión ya que de lo contrario, podrá dañar la herramienta.

la palanca de control de torsión (t) hasta el parámetro 40 Nm o 80 Nm en función de sus necesidades para la aplicación.

- La configuración del embrague en 40 Nm (u) ha sido diseñada para la mayoría de las aplicaciones de perforación y se destina a realizar el embrague fácilmente cuando la broca se encuentra staculizada por barras u otras sustancias ajenas.
- La configuración del embrague en 80 Nm (v) ha sido diseñada para las aplicaciones de mayor par como las brocas cilíndricas huecas, destinadas para realizar el embrague con un umbral de torsión superior.

NOTA: Si no es posible seleccionar la posición de 80 Nm, ponga la unidad bajo carga e inténtelo de nuevo.

Cada vez que conecte la herramienta, la configuración predefinida activará automáticamente el parámetro de embrague 1 por defecto 40 Nm (u), que es el parámetro más sensible.

FUNCIONAMIENTO

Instrucciones de uso



ADVERTENCIA: Respete siempre las instrucciones de seguridad y las normas aplicables.



ADVERTENCIA: Para reducir los riesgos de daños personales, apague y desconecte la máquina del enchufe de alimentación antes de instalar y de retirar los accesorios, antes de ajustar o de cambiar los parámetros y cuando realice reparaciones en ella. Compruebe que el interruptor de encendido está en posición de APAGADO. El encendido accidental puede causar lesiones.



ADVERTENCIA: Las brocas de la herramienta podrán estar calientes y los guantes podrán estar gastados al cambiarlas o retirarlas, provocando daños personales.



ADVERTENCIA:

- *Infórmese y tenga en cuenta la lubricación de las tuberías y el cableado.*
- *Aplique sólo una ligera presión a la herramienta (aprox. 20 kg). Una fuerza excesiva no acelerará la velocidad de taladrado sino que reducirá el rendimiento de la herramienta y podrá reducir la vida de la herramienta.*
- *Mantenga constantemente la herramienta con firmeza, con ambas manos y compruebe que está estable. Opere siempre la herramienta con la empuñadura lateral correctamente montada.*

NOTA: La temperatura de funcionamiento es -7 ° a + 40 °C (19° a 104 °F). El uso de la herramienta fuera de esta serie de temperatura reducirá la duración de la herramienta.

Posición adecuada de las manos (fi g. 6)



ADVERTENCIA: Para reducir el riesgo de daños personales graves, utilice

SIEMPRE una posición adecuada de las manos, tal y como se muestra en la figura.



ADVERTENCIA: Para reducir el riesgo de daños personales graves, mantenga,

SIEMPRE con firmeza para anticipar reacciones repentinas.

La posición adecuada de las manos exige que una mano se coloque en la empuñadura lateral (c) y la otra en la empuñadura principal (d).

Encendido y apagado (fi g. 1)

D25721, D25722, D25723, D25701, D25702, D25703

Para poner en marcha la herramienta, presione el interruptor de activación (a).

Para detener la herramienta, suelte el interruptor de activación.

D25721, D25722, D25723, D25702, D25703

El botón de bloqueo (b) permite bloquear el interruptor de activación (a) de la herramienta sólo en modo de cincelado. Si el botón de bloqueo se activa en modo de taladrado, por

motivos de seguridad, la herramienta se apagará automáticamente.

Para poner en marcha la herramienta, pulse el interruptor de activación (a). Para detener la herramienta, suelte el interruptor.

Para un funcionamiento continuo, pulse y mantenga pulsado el interruptor (a), coloque el botón de bloqueo (b) hacia arriba y suelte el interruptor. Para interrumpir la herramienta durante el funcionamiento continuo, pulse brevemente el interruptor y suéltelo. Apague siempre la herramienta cuando termine su trabajo y antes de desconectarla.

D25871

Para encender la herramienta, pulse el interruptor oscilador de encendido / apagado (a) ubicado en la parte inferior del activador. Para detener la herramienta, pulse el interruptor oscilador de encendido / apagado en la parte superior del activador.

Perforación de percusión

Para encender la herramienta, pulse el interruptor de encendido / apagado (a). Para detener la herramienta, suelte el interruptor.

Taladrar con una broca sólida (fi g. 1)

D25721, D25722, D25723, D25701, D25702, D25703

1. Inserte la broca que corresponda.
2. Ajuste el interruptor selector de modo (f) a la posición "perforación de percusión."
3. Fije el control electrónico de velocidad e impacto (g).
4. Fije y ajuste la empuñadura lateral (c).
5. Marque el punto en donde realizará el orificio.
6. Coloque la broca en el punto y active la herramienta.
7. Apague siempre la herramienta cuando termine su trabajo y antes de desconectarla.

Taladrar con una barrena cilíndrica hueca (fi g. 1)

1. Introduzca la barrena cilíndrica hueca adecuada.
2. Monte la broca de centrar en la barrena cilíndrica hueca.
3. Ajuste el interruptor selector de modo (f) a la posición "perforación de percusión."
4. Coloque el control electrónico de velocidad e impacto (g) en posición de velocidad mediana o alta.

5. Fije y ajuste la empuñadura lateral (c).
6. Coloque la broca de centrar en el punto y active la herramienta. Perfore hasta que la barrena haya penetrado en el hormigón hasta aprox. 1 cm.
7. Detenga la herramienta y saque la broca de centrar. Vuelva a colocar la barrena cilíndrica hueca en el orificio y siga perforando.
8. Cuando taladre en una estructura que sea más gruesa que la profundidad de la barrena hueca, deberá sacar con frecuencia el cilindro de hormigón que se acumulará en la barrena hueca.

Para evitar que el hormigón se rompa alrededor del orificio, realice primeramente un orificio con el diámetro de la broca de centrar que atraviese completamente la estructura. A continuación, podrá perforar a ambos lados del orificio creado.

9. Apague siempre la herramienta cuando termine su trabajo y antes de desconectarla.

Escodar y cincelar (fi g. 1)

1. Introduzca el cincel adecuado y gírelo manualmente hasta bloquearlo en una de las 24 posiciones.
2. Ajuste el interruptor selector de modo (f) a la posición "sólo percusión."
3. Fije el control electrónico de velocidad e impacto (g).
4. Fije y ajuste la empuñadura lateral (c).
5. Encienda la herramienta y empiece a trabajar.
6. Apague siempre la herramienta cuando termine su trabajo y antes de desconectarla.

MANTENIMIENTO

Su herramienta eléctrica de x D E WALT, ha sido diseñada para funcionar durante largos periodos de tiempo con un mantenimiento mínimo. El funcionamiento satisfactorio continuo depende del buen cuidado de la herramienta y de una limpieza frecuente.



ADVERTENCIA: Para reducir los riesgos de daños personales, apague y desconecte la máquina del enchufe de alimentación antes de instalar y de retirar los accesorios, antes de ajustar o de cambiar los parámetros y cuando realice reparaciones en ella. Compruebe que el interruptor

de encendido está en posición de APAGADO. El encendido accidental puede causar lesiones.

Esta máquina no puede ser reparada por el usuario. Lleve la herramienta a un agente de reparaciones habilitado por D E WALT al cabo de unas 150 horas de uso. Si antes de dicho momento, registra algún problema, póngase en contacto un agente de reparaciones habilitado por D E WALT.

Escobillas (fi g. 3)

Las escobillas de carbono no pueden ser reparadas por el usuario. Lleve la herramienta a un agente de reparaciones habilitado por D E WALT. La LED amarilla del indicador de desgaste (s) se enciende cuando las escobillas de carbono están casi gastadas. Al cabo de 8 horas de uso a una vez que las escobillas se hayan gastado al completo, el motor se apagará automáticamente. El mantenimiento de la herramienta deberá realizarse lo antes posible, en cuanto el indicador de servicio (r) se encienda.



Lubricación

Su herramienta eléctrica no requiere lubricación adicional.



Limpieza



ADVERTENCIA: Elimine con aire seco la suciedad y el polvo de la carcasa principal tan pronto como se advierta su acumulación en las rejillas de ventilación o en sus proximidades. Cuando lleve a cabo este procedimiento póngase una protección ocular aprobada y una mascarilla antipolvo aprobada.



ADVERTENCIA: Jamás use disolventes u otros productos químicos fuertes para limpiar las piezas no metálicas de la herramienta. Dichos productos químicos pueden debilitar los materiales con los que están construidas estas piezas. Use un paño humedecido únicamente con agua y jabón suave. Jamás permita que le

entre líquido alguno a la herramienta ni sumerja ninguna parte de la misma en líquido.

Puede comprobar dónde se encuentra su agente de reparaciones más cercano contactando con la oficina D E WALT de su zona en la dirección indicada en este manual. También puede obtener una lista de agentes de reparaciones autorizados de D E WALT y todos los detalles de nuestro servicio después de la venta en Internet en www.2helpU.com.

Accesorios opcionales



ADVERTENCIA: Dado que los accesorios que no sean los suministrados por D E WALT no han sido sometidos a pruebas con este producto, el uso de tales accesorios con esta herramienta podría ser peligroso. Para disminuir el riesgo de lesiones, con este producto se deben usar exclusivamente accesorios recomendados por D E WALT.

Consulte a su proveedor si desea información más detallada sobre los accesorios apropiados. Se ofrecen como opción varios tipos de brocas y cinceles SDS Plus®.

Proteger el medio ambiente



Recogida selectiva. Este producto no debe desecharse con los residuos domésticos normales.

Si un día descubre que tiene que cambiar su producto D E WALT, o ya no le sirve, no lo deseche con los desechos domésticos. Saque el producto para la recogida selectiva.



La recogida selectiva de productos usados y embalaje permite que los materiales sean reciclados y utilizados de nuevo. La reutilización de los materiales reciclados ayuda a prevenir la contaminación ambiental y reduce la demanda de las materias primas. Los reglamentos locales pueden proporcionar la recogida selectiva de productos eléctricos del hogar en sitios de desechos municipales o por el minorista cuando usted compre un producto nuevo. D E WALT proporciona una instalación para la recogida y reciclaje de los productos D E WALT una vez que hayan llegado al final de su vida útil. Para aprovechar este servicio devuelva su producto a un agente de reparaciones autorizado, que lo recogerá en nuestro nombre.

GARANTÍA

D E WALT tiene plena confianza en la calidad de sus productos y ofrece una excepcional garantía para los usuarios profesionales del producto. Esta declaración de garantía es adicional a sus derechos contractuales como usuario profesional ya sus derechos legales como usuario particular no profesional y no perjudica de ningún modo dichos derechos. La garantía es válida dentro de los territorios de los Estados Miembros de la Unión Europea y del Área de Libre Comercio Europea.

• 30 DÍAS DE SATISFACCIÓN GARANTIZADA •

Si no está completamente satisfecho con el funcionamiento de su producto D E WALT, sólo tiene que devolverlo al punto de compra en un plazo de 30 días y le propondremos un cambio por una herramienta más adecuada. El producto deberá estar completo, tal y como se compró, y deberá presentarse un justificante de compra. Quedan excluidas las piezas de repuesto y accesorios, a menos que presenten algún fallo cubierto por la garantía.

• CONTRATO DE MANTENIMIENTO GRATIS POR UN AÑO •

Si necesita una operación de mantenimiento o de servicio para su herramienta de D E WALT, durante los 12 meses siguientes a su compra, podrá solicitar dicho servicio gratuitamente. Se llevará gratuitamente a un agente de reparación autorizado por D E WALT. Debe presentarse la prueba de compra. Incluye mano de obra. Excluye los accesorios y las piezas de repuesto a menos que hayan fallado bajo garantía.

• GARANTÍA COMPLETA DE UN AÑO •

Si su producto D E WALT resulta defectuoso debido a fallos de materiales o de fabricación en un plazo de 12 meses a partir de la fecha de compra, D E WALT le garantiza la sustitución de todas las piezas defectuosas de forma gratuita, oa nuestra entera discreción, la sustitución de toda la unidad gratuitamente, siempre y cuando:

- El producto no se haya utilizado mal;
- El producto se haya sometido a un desgaste lógico y normal;
- No se hayan intentado hacer reparaciones por personas no autorizadas;

- Se presente prueba de compra;
- El producto se devuelva completo con todos los componentes originales. Si desea presentar una reclamación, póngase en contacto con su distribuidor o compruebe su agente de reparación más cercano de D E WALT en el catálogo de D E WALT o póngase en contacto con su oficina de D E WALT en la dirección indicada en el presente manual. Puede obtener una lista de agentes de reparaciones autorizados de D E WALT y todos los detalles de nuestro servicio después de la venta en Internet en:

www.2helpU.com

MARTEAUX COMBINÉS ET BURINEURS SDS MAX®

D25721, D25722, D25723, D25761, D25762, D25763, D25871

Félicitations!

Vous avez choisi un outil D E WALT. Des années d'expertise dans le développement et l'innovation de ses produits ont fait de D E WALT, le partenaire privilégié des utilisateurs professionnels d'outils électriques.

Fiche technique

		D25721	D25722	D25723	D25761	D25762	D25763	D25871
Tension	V _{ac}	230	230	230	230	230	230	230
Type		1	1	1	1	1	1	1
Puissance absorbée	W	+1350	1400	1400	1500	1500	1500	1400
Énergie de frappe (EPTA 05/2009) J		1,5-11	1,5-11	1,5-11	3-15,5	3-15,5	3-15,5	1,5-11
Capacité totale de perçage béton:								
forets	mm	12-48	12-48	12-48	18-52	18-52	18-52	-
trépans	mm	40-115	40-125	40-125	40-150	40-150	40-150	-
Capacité optimale de perçage béton:								
forets	mm	25-40	25-45	25-45	28-48	28-48	28-48	-
Positions du burin		24	24	24	24	24	24	24
Porte-outil		SDS Max® SDS Max® SDS Max® SDS Max® SDS Max® SDS Max® SDS Max®						
Poids	kg	8,7	9,1	9,1	9,9	9,9	9,9	8,0
L _{pa} (pression acoustique)								
	dB (A)	96	95	95	96	96	96	93
K _{pa} (incertitude de pression acoustique)								
	dB (A)	3	3	3	3	3	3	3
L _{wa} (puissance acoustique)								
	dB (A)	107	106	106	107	107	107	104
K _{wa} (incertitude de puissance acoustique)								
	dB (A)	3	4	4	4	4	4	4
Valeurs du taux de vibrations (somme vectorielle de triaxialité) déterminées conformément à la norme EN 60745: Valeur d'émission de								
vibration a _h								
Perçage du béton								
a _{h, HD} =	m/s ²	8,9	7,5	7,5	9,3	8,0	8,0	-
Incertitude K =	m/s ²	1,5	1,5	1,5	1,5	1,5	1,5	-
Valeur d'émission de vibration a _h								
Burinage								
a _{h, Cheq} =	m/s ²	8,1	6,9	6,9	8,2	7,2	7,2	10,9
Incertitude K =	m/s ²	1,5	1,5	1,5	1,5	1,5	1,5	1,5

FRANÇAIS

Le taux d'émission de vibrations indiqué dans ce feuillet informatif a été mesuré conformément à une méthode d'essai normalisée établie par EN 60745, et peut être utilisé pour comparer un outil à un autre. Il peut également être utilisé pour effectuer une évaluation préliminaire de l'exposition.



AVERTISSEMENT: le taux d'émission de vibrations déclaré correspond aux applications principales de l'outil. Néanmoins, si l'outil est utilisé pour différentes applications ou est mal entretenu, ce taux d'émission de vibrations pourra varier. Ces éléments peuvent augmenter considérablement le niveau d'exposition sur la durée totale de travail.

Toute estimation du degré d'exposition à des vibrations doit également prendre en compte les heures où l'outil est mis hors tension ou lorsqu'il tourne sans effectuer aucune tâche. Ces éléments peuvent réduire sensiblement le degré d'exposition sur la durée totale de travail.

Identifier des mesures de sécurité supplémentaires pour protéger l'opérateur contre les effets nocifs des vibrations telles que: maintenance de l'outil et des accessoires, maintenir la température des mains élevée, organisation du travail.

Fusibles

Europe Outils 230 V 10 ampères, secteur

Définitions: consignes de sécurité

Les définitions ci-après décrivent le degré de risques associé à chaque balise. Lire soigneusement la notice d'instructions et respecter ces symboles.



DANGER: indique une situation de danger imminent qui, si rien n'est fait pour l'éviter, aura comme conséquences la mort ou des dommages corporels graves. **AVERTISSEMENT:** indique une situation de danger potentiel qui, si rien n'est fait pour l'éviter, pourra avoir comme conséquences la mort ou des dommages corporels graves. **ATTENTION:**



indique une situation de danger potentiel qui, si rien n'est fait pour l'éviter, pourrait avoir comme conséquences des dommages corporels mineurs ou moindres.



AVIS: indique une pratique ne posant aucun risque de dommages corporels, mais qui par contre, si rien n'est fait pour l'éviter, pourrait poser des risques de dommages matériels.



Indique des risques de décharges électriques.



Indique des risques d'incendie.

Certificat de conformité CE

DIRECTIVES MACHINES



MARTEAUX COMBÉS ET BURNEURS SDS MAX.

D25721, D25722, D25723, D25761, D25762, D25763, D25871

D E WALT certifie que les produits décrits dans le paragraphe **Caractéristiques techniques** sont conformes aux normes: 2006/42 / CE, EN 60745-1, EN 60745-2-6.

D25871

Brise-béton électrique 2000/14 / CE (portatif) m </ = 15 kg, Annexe VIII; TÜV Rheinland Product Safety GmbH (0197), D-51105 Köln, Allemagne, n d'organisme notifié: 0197 Niveau de puissance acoustique selon 2000/14 / CE (Article 12, Annexe III, n° 10; m </ = 15 kg) L_{WA} niveau de puissance

acoustique mesuré) dB 101

L_{WA} (niveau de puissance

acoustique garanti) dB 105

Ces produits sont également conformes aux normes 2014/30 / UE et 2011/65 / UE. Pour plus d'informations, veuillez contacter D E WALT à l'adresse suivante ou vous reporter au dos de cette notice d'instructions.

Le soussigné est responsable de la compilation du fichier technique et fait cette déclaration au nom de D E WALT.

Horst Grossmann Vice Président de l'Ingénierie D E WALT, Richard-Klinger-Straße 11, D-65510, Idstein, Allemagne

14.05.2014



AVERTISSEMENT: pour réduire tout risque de dommages corporels, lire la notice d'instructions

Consignes de sécurité générales propres aux outils électriques



AVERTISSEMENT! Lire toutes les directives et consignes de sécurité.

Tout manquement aux directives et consignes ci-inclues comporte des risques de décharges électriques, d'incendie et / ou de dommages corporels graves.

CONSERVER TOUTES CES DIRECTIVES ET CONSIGNES À TITRE DE RÉFÉRENCE

Le terme « outil électrique » mentionné dans les avertissements ci-après se rapporte aux outils alimentés sur secteur (avec fil) ou par piles (sans fil).

1) SÉCURITÉ - AIRE DE TRAVAIL

- a) **Maintenir l'aire de travail propre et bien éclairée.** Les lieux sombres ou encombrés sont propices aux accidents.
- b) **Ne pas utiliser un outil électrique dans un milieu déflagrant, comme en présence de liquides, gaz ou poussières inflammables.**
Les outils électriques peuvent produire des étincelles qui pourraient enflammer toute émanation ou poussière ambiante.
- c) **Maintenir à l'écart les enfants, ou toute autre personne, lors de l'utilisation d'un outil électrique.** Toute distraction pourrait faire perdre la maîtrise de l'appareil.

2) SÉCURITÉ - ÉLECTRICITÉ

- a) **La fiche électrique de l'outil doit correspondre à la prise murale. Ne modifier la fiche en aucune façon. Ne pas utiliser de fiche d'adaptation avec un outil électrique mis à la terre (masse).**
L'utilisation de fiches d'origine et de prises appropriées réduira tout risque de décharges électriques.
- b) **Éviter tout contact corporel avec des éléments mis à la terre comme: tuyaux, radiateurs, cuisinières ou réfrigérateurs.**
Les risques de décharges électriques augmentent lorsque le corps est mis à la terre.
- c) **Ne pas exposer les outils électriques à la pluie ou à l'humidité.** Tout contact d'un outil électrique avec un liquide augmente les risques de décharges électriques.
- d) **Ne pas utiliser le cordon de façon abusive. Ne jamais utiliser le cordon pour transporter, tirer ou débrancher un**

outil électrique. Protéger le cordon de toute source de chaleur, de l'huile, et de tout bord tranchant ou pièce mobile.

Les cordons endommagés ou emmêlés augmentent les risques de décharges électriques.

- e) **En cas d'utilisation d'un outil électrique à l'extérieur, utiliser systématiquement une rallonge conçue à cet effet.** Cela diminuera tout risque de décharges électriques.
- f) **Si on ne peut éviter d'utiliser un outil électrique en milieu humide, utiliser un circuit protégé par un dispositif de courant résiduel (RCD).** Cela réduira tout risque de décharges électriques.

3) SÉCURITÉ INDIVIDUELLE

- a) **Rester systématiquement vigilant et faire preuve de jugement lorsqu'on utilise un outil électrique. Ne pas utiliser d'outil électrique en cas de fatigue ou sous l'influence de drogues, d'alcool ou de médicaments.** Tout moment d'inattention pendant l'utilisation d'un outil électrique comporte des risques de dommages corporels graves.
- b) **Porter un équipement de protection individuel. Porter systématiquement un dispositif de protection oculaire.** Le fait de porter un masque anti-poussières, des chaussures antidérapantes, un casque de sécurité ou un dispositif de protection auditive, lorsque la situation le requiert, réduira les risques de dommages corporels.
- c) **Prévenir tout démarrage accidentel.**
S'assurer que l'interrupteur est en position d'arrêt avant de brancher l'outil sur le secteur et / ou à la batterie, ou de le ramasser ou le transporter. Transporter un outil le doigt sur l'interrupteur ou brancher un outil électrique alors que l'interrupteur est en position de marche invite les accidents.
- d) **Retirer toute clé de réglage avant de démarrer l'outil.** Une clé laissée sur une pièce rotative d'un outil électrique comporte des risques de dommages corporels.
- e) **Adopter une position stable. Maintenir les pieds bien ancrés au sol et conserver son équilibre en permanence.** Cela permettra de mieux maîtriser l'outil électrique en cas de situations imprévues.
- f) **Porter des vêtements appropriés. Ne porter aucun vêtement ample ou bijou. Maintenir cheveux, vêtements et gants à l'écart des pièces mobiles, car ils pourraient s'y faire prendre.**

- g) *Lorsqu'un dispositif de connexion à un système de dépoussiérage ou d'élimination est fourni, s'assurer qu'il est branché et utilisé correctement. L'utilisation de ces dispositifs peut réduire les risques engendrés par les poussières.*

4) UTILISATION ET ENTRETIEN DES OUTILS ÉLECTRIQUES

- a) *Ne pas forcer un outil électrique. Utiliser l'outil approprié au travail en cours. L'outil approprié effectuera un meilleur travail, de façon plus sûre et à la vitesse pour laquelle il a été conçu.*
- b) *Ne pas utiliser un outil électrique dont l'interrupteur est défectueux. Tout appareil dont l'interrupteur est défectueux est dangereux et doit être réparé.*
- c) *Débrancher la fiche du secteur et / ou la batterie de l'outil électrique avant d'effectuer tout réglage, de changer tout accessoire, ou avant de le ranger. Ces mesures préventives réduiront tout risque de démarrage accidentel de l'appareil.*
- d) *Après utilisation, ranger les outils électriques hors de portée des enfants et ne permettre à aucune personne non familière avec son fonctionnement (ou sa notice d'instructions) de l'utiliser. Les outils peuvent être dangereux entre des mains inexpérimentées.*
- e) *Entretenir les outils électriques. Vérifier les pièces mobiles pour s'assurer qu'elles sont bien alignées et tournent librement, qu'elles sont en bon état et ne sont affectées d'aucune condition susceptible de nuire au bon fonctionnement de l'outil. En cas de dommage, faire réparer l'outil électrique avant toute nouvelle utilisation.*
- De nombreux accidents sont causés par des outils mal entretenus.*
- f) *Maintenir tout organe de coupe propre et bien affûté. Les outils de coupe bien entretenus et affûtés sont moins susceptibles de se coincer et sont plus faciles à contrôler.*
- g) *Utiliser un outil électrique, ses accessoires, mèches, etc., conformément aux présentes directives et suivant la manière prévue pour ce type particulier d'outil électrique, en tenant compte des conditions de travail et de la tâche à effectuer. L'utilisation d'un outil électrique à des fins autres que celles prévues est potentiellement dangereuse.*

5) RÉPARATION

- a) *Faire entretenir les outils électriques par un réparateur qualifié en n'utilisant que*

des pièces de rechange identiques. Cela permettra de préserver l'intégrité de l'outil électrique et la sécurité de l'utilisateur.

Consignes de sécurité supplémentaires pour marteaux à percussion

- *Porter des protections auditives. L'exposition au bruit peut causer des pertes de l'ouïe.*
- *Utiliser les poignées auxiliaires, si fournies avec l'outil. La perte de contrôle peut causer des blessures.*
- *Tenir l'outil par les surfaces isolées prévues à cet effet pendant toute utilisation où l'organe de coupe pourrait entrer en contact avec des fils électriques cachés ou son propre cordon. Tout contact de l'organe de coupe avec un fil sous tension peut mettre les parties métalliques exposées de l'outil sous tension et électrocuter l'utilisateur.*

Risques résiduels

Les risques suivants sont inhérents à l'utilisation des marteaux à percussion et burineurs:

- *Blessures causées par le contact avec les pièces pivotantes ou les pièces chaudes de l'outil*

En dépit de l'application des normes de sécurité en vigueur et de l'installation de dispositifs de sécurité, certains risques résiduels sont inévitables. Il s'agit de:

- *Diminution de l'acuité auditive.*
- *Risque de se coincer les doigts lors du remplacement de l'accessoire.*
- *Risques pour la santé causés par la respiration de la poussière causée lors du travail dans le béton et / ou la maçonnerie.*

Étiquettes sur l'appareil

On trouve les diagrammes suivants sur l'outil:



Lire la notice d'instructions avant toute utilisation.



Porter un dispositif de protection auditive.



Porter un dispositif de protection oculaire.



Le réglage d'embrayage de 40 Nm est conçu pour la plupart des applications de perçage



Le réglage d'embrayage de 80 Nm est conçu pour les applications nécessitant un plus grand couple



Voyant indicateur de service rouge. Pour une description détaillée, voir **Voyants indicateurs de service**.



Voyant indicateur de service jaune. Pour une description détaillée, voir **Voyants indicateurs de service**.

EMPLACEMENT DE LA DATE CODÉE DE FABRICATION (FIG. 1)

La date codée de fabrication (w), qui comprend aussi l'année de fabrication, est imprimée sur le boîtier. Exemple:

2014 XX XX Année

de fabrication

Contenu de l'emballage

Ce carton comprend: 1 Perceuse

à percussion

(D25721, D25722, D25723, D25761, D25762, D25763) ou

1 Marteau burineur (D25871) 1

Poignée latérale

1 Coffret de transport (modèles K uniquement) 1 Outil à

saigner (D25871 uniquement) 1 Notice d'instructions 1

Dessin éclaté

- Vérifier que l'appareil et ses pièces ou accessoires n'ont pas été endommagés lors du transport.
- Prendre le temps de lire attentivement et comprendre cette notice d'instructions avant toute utilisation de l'appareil.

Description (fi g. 1A, 1B, 2A, 2B)



AVERTISSEMENT: ne jamais modifier l'outil électrique ni aucun de ses composants. Il ya risques de dommages corporels ou matériels.

- Gâchette (D25721, D25722, D25723, D25761, D25762, D25763) Interrupteur marche / arrêt à bascule (D25871)
- Glissière de verrouillage (D25721, D25722, D25723, D25762, D25763)
- Poignée latérale
- Poignée principale
- Contrôle de vibration actif
- Commutateur de mode
- Variateur de vitesse électronique et contrôle d'impact
- Molette de blocage
- Blocage de poignée latérale
- Bague en acier
- Douille
- Porte-outil
- Goupille
- Collier
- Manchon de verrouillage
- Bouton de poignée latérale

USAGE PRÉVU

D25721, D25722, D25723, D25761, D25762, D25763

Votre perceuse à percussion a été conçue pour les applications professionnelles de perçage à percussion et de burinage.

D25871

Votre marteau burineur a été conçu pour les applications professionnelles de burinage, de ciselage et de démolition.

NE PAS utiliser ces outils en milieu ambiant humide ou en présence de liquides ou de gaz inflammables. Ces marteaux sont des outils électriques professionnels.

NE PAS les laisser à la portée des enfants. Une supervision est nécessaire auprès de tout utilisateur non expérimenté.

- Ce produit n'est pas prévu pour être utilisé par des personnes (y compris les enfants) dont les capacités physiques, sensorielles ou mentales sont réduites ou qui manquent d'expérience ou d'aptitudes, sauf si ces personnes sont surveillées par une autre personne responsable de leur sécurité. Ne jamais laisser les enfants seuls avec ce produit.

Fonctionnalité démarrage en douceur

D25722, D25723, D25761, D25762, D25763

La fonction de démarrage progressif permet d'augmenter lentement la vitesse de l'outil afin d'éviter que le foret ne sorte de la position du trou désirée au démarrage.

La fonction de démarrage progressif réduit également la réaction de couple immédiate transmise aux engrenages et à l'opérateur si le marteau est démarré avec le foret dans un trou existant.

Variateur de vitesse électronique et contrôle d'impact (fi g. 1, 3)

Le variateur de vitesse électronique et contrôle d'impact (g) offre les avantages suivants:

- utilisation d'accessoires plus petits sans risque de rupture;
- rupture réduite lors du ciselage ou du perçage dans les matériaux tendres ou cassants;
- contrôle optimal de l'outil pour un ciselage précis.

Embrayage limiteur de couple



AVERTISSEMENT: l'utilisateur doit toujours maintenir une prise solide sur l'outil durant l'utilisation.

L'embrayage limiteur de couple réduit le retour maximum de couple transmis à l'utilisateur en cas de grippage d'un foret. Cette fonction permet également de prévenir que la boîte de vitesse et le moteur électrique ne calent.

AVIS: arrêtez toujours l'outil avant de changer les réglages de contrôle du couple sous peine d'endommager l'outil.

CONTRÔLE COMPLET DU COUPLE (CTC) (FIG. 3) D25722/ D25762

Le contrôle complet du couple (CTC) offre à l'utilisateur un embrayage mécanique à deux niveaux avec des options de couple ajustable. L'ajustement du couple offre un meilleur contrôle pour différentes applications.

Le réglage bas (40 Nm) permet à l'outil de fonctionner à un niveau de couple réduit pour augmenter le contrôle pour de nombreuses applications de perçage solide. Le réglage élevé (80 Nm) est disponible pour les applications plus exigeantes comme le carottage et l'utilisation de mèches pleines de gros diamètre.

Consultez *Réglage de l'embrayage mécanique à deux niveaux* pour plus d'informations.

CONTRÔLE ULTIME DU COUPLE (UTC) D25723/ D25763

En plus de l'embrayage mécanique à deux niveaux, le contrôle ultime du couple (UTC) offre un meilleur confort et une plus grande sécurité grâce à une technologie antirotation intégrée capable de détecter la perte de contrôle du marteau de la part de l'utilisateur. Lorsqu'un blocage est détecté, le couple et la vitesse sont immédiatement réduits. Cette fonction empêche la rotation de l'outil sur lui-même, réduisant ainsi les blessures au poignet.

Voyants indicateurs de service (fi g. 3)

Le voyant indicateur jaune d'usure des charbons (s) s'allume lorsque les charbons sont presque usagés pour indiquer que l'outil doit être révisé dans les 8 heures d'utilisation suivantes.

D25721, D25722, D25723, D25761, D25762, D25763

Le voyant indicateur de service rouge (r) s'allume si le bouton de verrouillage (b) est utilisé dans tout autre mode que le mode de burinage. Sur les modèles dotés du contrôle ultime du couple (UTC), le voyant rouge (r) s'allume si le dispositif antirotation est activé. Le voyant rouge commence à clignoter en cas de panne de l'outil ou si les brosses sont complètement usées (consultez la section **Brosses**

sous **Entretien**).

D25671

Le voyant indicateur de service rouge (r) s'allume en cas de panne de l'outil ou si les charbons sont complètement usagés (voir **Charbons** sous **Entretien**).

Poignée principale à amortissement total des vibrations (fi g. 1)

Les amortisseurs de la poignée principale (d) absorbent les vibrations transmises à l'utilisateur. Cela améliore le confort de l'utilisateur pendant l'utilisation.

Sécurité électrique

Le moteur électrique a été conçu pour fonctionner sur une tension unique. Vérifier systématiquement que la tension du secteur correspond bien à la tension indiquée sur la plaque signalétique.



Votre outil DEWALT à double isolation est conforme à la norme EN 60745; un branchement à la terre n'est donc pas nécessaire.

Si le cordon fourni est endommagé, le remplacer par un cordon spécialement conçu à cet effet, et disponible auprès du service après-vente D E WALT.

CH Toujours utiliser la fiche prescrite lors du remplacement du câble d'alimentation. Type 11 pour la classe II (Isolation double) -outils Type 12 pour la classe I (Conducteur de terre) - outils

CH En cas d'utilisation à l'extérieur, connecter les outils portatifs à un disjoncteur FI.

Utilisation d'une rallonge

Si une rallonge s'avère nécessaire, utiliser une rallonge à trois fils homologuée et compatible avec la tension nominale de cet outil (se reporter à la section Fiche technique). La section minimale du conducteur est de 1,5 mm² pour une longueur maximale de 30 m.

En cas d'utilisation d'un dévidoir, dérouler systématiquement le câble sur toute sa longueur.

MONTAGE ET RÉGLAGES



AVERTISSEMENT: pour réduire les risques de blessures, arrêtez l'appareil et débranchez-le de la source d'alimentation avant d'ins taller ou de retirer des accessoires, avant de régler ou de changer la configuration ou lors du marquage de repères. Assurez-vous que l'interrupteur est en position ARRÊT. Un démarrage accidentel peut provoquer des blessures.



AVERTISSEMENT: les forets peuvent être chaud et vous devez porter des gants lors de leur remplacement ou de leur retrait pour éviter toute blessure

Assemblage et montage de la poignée latérale (fi g. 2A, 2B)

La poignée latérale (c) peut être montée des deux côtés de la machine pour convenir aux utilisateurs droitiers et gauchers.



AVERTISSEMENT: utilisez toujours l'outil avec la poignée latérale correctement assemblée.

D25721, D25722, D25723, D25761, D25762, D25763 MONTAGE EN

POSITION AVANT (FIG. 2A)

1. Engagez la bague en acier (j) sur le collier (n) derrière le porte-outil (l). Pincez les deux

extrémités pour les rapprocher, montez la douille (k) et insérez la goupille (m).

2. Placez le blocage de poignée latérale (i) et vissez la molette de blocage (h). Ne pas serrer.



AVERTISSEMENT: une fois assemblé, le blocage de poignée latérale ne doit jamais être démonté.

3. Vissez la poignée latérale (c) dans la douille (k), puis dans la molette de blocage. Serrez solidement.
4. Faire tourner l'ensemble de montage de poignée latérale dans la position désirée. Pour le perçage horizontal avec un foret lourd, nous conseillons de placer la poignée latérale à un angle d'environ 20 ° pour un contrôle optimal.
5. Verrouillez l'ensemble de montage de poignée latérale en position en serrant la molette de blocage (h).

D25671 (FIG. 2B)

1. Dévissez le bouton de poignée latérale (p).
2. Faites coulisser l'ensemble de poignée latérale sur la machine en plaçant la bague en acier (j) dans la zone de montage (y). La position correcte de la poignée latérale se trouve entre la tête et le milieu du tube.
3. Ajustez la poignée latérale (c) selon l'angle désiré.
4. Faire coulisser et tourner la poignée latérale dans la position désirée.
5. Verrouillez la poignée latérale en position en serrant le bouton (p).

Montage et démontage des accessoires SDS Max.

(Fi g. 1, 4A, 4B)

Cette machine utilise des forets et burins SDS Max[®]. (Voir l'encadré de la figure 4B pour la coupe en section d'une tige de foret SDS Max[®]).

1. Nettoyez la tige du foret.
2. Rétractez le manchon de verrouillage (o) et insérez la tige du foret.
3. Tournez légèrement le foret jusqu'à ce que le manchon s'engage en position.
4. Tirez sur le foret pour vérifier qu'il est correctement verrouillé. La fonction de percussion nécessite que le foret puisse se déplacer axialement de plusieurs centimètres lorsqu'il est verrouillé dans le porte-outil.

5. Pour retirer un foret, rétractez le manchon / collier de verrouillage du porte-outil (o) et sortez le foret du porte-outil (l).

- lors de la démolition ou du perçage dans des matériaux plus durs, placez le variateur sur un réglage élevé.

Sélection du mode de fonctionnement (fi g. 1)



Perçage à percussion :
025721, 025722, 025723, 025701, 025702, 025703

pour les opérations de perçage dans béton, brique, pierre et maçonnerie.



Percussion uniquement
pour les applications de ciselage et de démolition. Dans ce mode, l'outil peut être aussi utilisé comme levier pour libérer un foret coincé.

1. Pour sélectionner le mode de fonctionnement, faites tourner le commutateur de mode (f) jusqu'au point où se trouve le symbole du mode requis.

Il peut être nécessaire de pivoter légèrement le porte-outil (l) pour permettre au commutateur de mode (f) de passer la position .

2. Vérifiez que le commutateur de mode (f) est verrouillé en position.

Réglage de la position du burin (fi g. 5)

Le burin peut être positionné et verrouillé dans 24 positions différentes.

1. Faites tourner le commutateur de mode (f) jusqu'à ce qu'il indique la position .
2. Faites tourner le burin dans la position désirée.
3. Réglez le commutateur de mode (f) en position "percussion uniquement".
4. Faites tourner le burin jusqu'à ce qu'il se bloque en position.

Réglage du variateur de vitesse électronique et contrôle d'impact (fi g. 1, 3)

Ajustez le bouton (g) sur le niveau désiré. Tournez le bouton vers le haut pour augmenter la vitesse ou vers le bas pour la réduire. Le réglage requis est une question d'expérience. Par exemple:

- lors du ciselage ou du perçage dans des matériaux tendres et cassants ou lorsqu'une rupture minimale est requise, placez le variateur sur un réglage faible;

Réglage de l'embrayage mécanique à deux niveaux (fi g. 3)

025722, 025723, 025702, 025703

AVIS: arrêtez toujours l'outil avant de changer les réglages de contrôle du couple sous peine d'endommager l'outil.

Déplacez le levier de contrôle de couple (t) sur le réglage 40 Nm ou 80 Nm selon les besoins de l'application.

- Le réglage de l'embrayage à 40 Nm (u) est conçu pour la plupart des applications de perçage et permet de débrayer facilement lorsque le foret rencontre des barres d'armature ou d'autres corps étrangers.
- Le réglage d'embrayage à 80 Nm (v) est conçu pour les applications nécessitant un couple plus élevé comme la trépanation et le perçage de trous profonds et permet de débrayer à un seuil de couple plus élevé.

REMARQUE: s'il n'est pas possible de sélectionner la position 80 Nm, faire fonctionner l'appareil en charge et réessayer. Chaque fois que l'outil est branché, il se passe automatiquement sur le réglage d'embrayage 1 à 40 Nm (u) (réglage le plus sensible).

UTILISATION Consignes

d'utilisation



AVERTISSEMENT: respecter systématiquement les consignes de sécurité et les normes en vigueur.



AVERTISSEMENT: pour réduire les risques de blessures, arrêtez l'appareil et débranchez-le de la source d'alimentation avant d'installer ou de retirer des accessoires, avant de régler ou de changer la configuration ou lors du marquage de repères. Assurez-vous que l'interrupteur est en position ARRÊT. Un démarrage accidentel peut provoquer des blessures.



AVERTISSEMENT: les forets peuvent être chauds et vous devez porter des gants lors de leur remplacement ou de leur retrait pour éviter toute blessure.

**AVERTISSEMENT:**

- Tenez compte de l'emplacement de la tuyauterie et du câblage.
- Appliquer seulement une pression légère sur l'outil (env. 20 kg). Une force excessive n'accélère pas le perçage, mais réduit les performances de l'outil et peut diminuer sa durée de vie.
- Tenez toujours l'outil fermement des deux mains et prenez une position sûre. Utilisez toujours l'outil avec la poignée latérale correctement assemblée.

REMARQUE: la température d'utilisation est de - 7 à +40 ° C (19 à 104 ° F). L'utilisation de l'outil hors de cette plage de température diminue sa durée de vie.

Position correcte des mains (fi g. 6)

AVERTISSEMENT: pour réduire tout risque de dommages corporels graves, adopter **SYSTÉMATIQUEMENT** la position correcte des mains illustrée.



AVERTISSEMENT: pour réduire tout risque de dommages corporels graves, maintenir fermement et **SYSTÉMATIQUEMENT** l'outil pour anticiper toute réaction soudaine de sa part.

La position correcte des mains nécessite une main sur la poignée latérale (c) avec l'autre main sur la poignée principale (d).

Mise en marche et arrêt de l'appareil (fi g. 1)

D25721, D25722, D25723, D25761, D25762, D25763

Appuyez sur la gâchette (a) pour mettre l'outil en marche.

Pour arrêter l'outil, relâcher la gâchette.

D25721, D25722, D25723, D25762, D25763

La glissière de verrouillage (b) permet de bloquer la gâchette (a) en position marche uniquement pour le mode ciselage. Si le bouton de verrouillage est activé en mode de perçage, une fonction arrête l'outil automatiquement.

Appuyez sur la gâchette (a) pour mettre l'outil en marche.

Pour arrêter l'outil, relâcher l'interrupteur. Pour un fonctionnement continu, tenez enfoncé l'interrupteur (a), faites coulisser sur le bouton de verrouillage (b) vers le haut et relâchez l'interrupteur.

Pour arrêter l'outil en fonctionnement continu, appuyer brièvement sur l'interrupteur et le relâcher immédiatement. Toujours mettre l'outil à l'arrêt après le travail et avant de débrancher l'outil.

D25671

Appuyez sur l'interrupteur marche / arrêt à bascule (a) dans la partie inférieure de la gâchette pour mettre l'outil en marche.

Appuyez sur l'interrupteur marche / arrêt à bascule dans la partie supérieure de la gâchette pour mettre à l'arrêt l'outil.

Perçage à percussion

Appuyez sur l'interrupteur marche / arrêt (a) pour mettre l'outil en marche. Pour arrêter l'outil, relâcher l'interrupteur.

Perçage avec un foret (fi g. 1)

D25721, D25722, D25723, D25761, D25762, D25763

1. Introduisez le foret approprié.

2. Réglez le commutateur de mode (f) en position de perçage à percussion.
3. Réglez le variateur de vitesse électronique et contrôle d'impact (g).
4. Montez et ajustez la poignée latérale (c).
5. Repérez l'endroit où le trou doit être percé.
6. Placez le foret sur le point et mettez l'outil en marche.
7. Toujours mettre l'outil à l'arrêt après le travail et avant de débrancher l'outil.

Perçage avec un trépan (fi g. 1)

1. Introduisez le trépan approprié.
2. Assemblez le foret à centrer dans le trépan.
3. Réglez le commutateur de mode (f) en position de perçage à percussion.
4. Tournez le variateur de vitesse électronique et contrôle d'impact (g) sur un réglage de vitesse moyenne ou élevée.
5. Montez et ajustez la poignée latérale (c).
6. Placez le foret de centrage sur le point et mettez l'outil en marche. Percer jusqu'à ce que le trépan pénètre d'environ 1 cm dans le béton.
7. Arrêtez l'outil et retirez le foret de centrage. Remettez le trépan dans le trou et continuez le perçage.
8. Lors du perçage à travers une structure plus épaisse dans la profondeur du trépan, rompez

FRANÇAIS

le cylindre de béton ou la carotte à l'intérieur du trépan à intervalles réguliers.

Pour éviter les ruptures involontaires du béton autour du trou, percez d'abord un trou du diamètre du foret de centrage à travers toute la structure. Effectuez ensuite la trépanation à moitié d'un côté et de l'autre.

9. Toujours mettre l'outil à l'arrêt après le travail et avant de débrancher l'outil.

Burinage et ciselage (fi g. 1)

1. Insérez le burin approprié et faites-le tourner à la main pour le verrouiller dans l'une des 24 positions.
2. Réglez le commutateur de mode (f) en position de percussion uniquement.
3. Réglez le variateur de vitesse électronique et contrôlez l'impact (g).
4. Montez et ajustez la poignée latérale (c).
5. Mettez l'outil en marche et commencez le travail.
6. Toujours mettre l'outil à l'arrêt après le travail et avant de débrancher l'outil.

MAINTENANCE

Votre outil électrique D E WALT a été conçu pour fonctionner longtemps avec un minimum de maintenance. Le fonctionnement continu et satisfaisant de l'outil dépend d'un entretien adéquat et d'un nettoyage régulier.



AVERTISSEMENT: pour réduire les risques de blessures, arrêtez l'appareil et débranchez-le de la source d'alimentation avant d'installer ou de retirer des accessoires, avant de régler ou de changer la configuration ou lors du marquage de repères. Assurez-vous que l'interrupteur est en position ARRÊT. Un démarrage accidentel peut provoquer des blessures.

Cette machine ne peut pas être réparée par l'utilisateur. Portez l'outil à un agent de réparation agréé D E WALT toutes les 150 heures d'utilisation environ. Si un problème survient avant cet intervalle, contactez un agent de réparation agréé D E WALT.

Charbons (fi g. 3)

Les balais de charbon ne peuvent être remplacés par l'utilisateur. Portez l'outil à un agent de réparation agréé D E WALT.

Le voyant indicateur jaune d'usure des charbons (s) s'allume lorsque les charbons sont presque usagés. Au bout de 8 heures d'utilisation ou lorsque les charbons sont complètement usagés, le moteur s'arrête automatiquement. L'entretien de l'outil doit être effectué au plus tôt lorsque l'indicateur de service (r) s'allume.



Lubrification

Votre outil électrique ne requiert aucune lubrification additionnelle.



Entretien



AVERTISSEMENT: éliminer poussière et saleté du boîtier principal à l'aide d'air comprimé chaque fois que les orifices d'aération semblent s'encrasser. Porter systématiquement des lunettes de protection et un masque anti-poussières homologués au cours de cette procédure.



AVERTISSEMENT: ne jamais utiliser de solvants ou tout autre produit chimique décapant pour nettoyer les parties non métalliques de l'outil. Ces produits chimiques pourraient attaquer les matériaux utilisés. Utiliser un chiffon humidifié avec de l'eau et un savon doux. Protéger l'outil de tout liquide et n'immerger aucune de ses pièces dans aucun liquide.

Accessoires en option



AVERTISSEMENT: comme les accessoires autres que ceux offerts par D E WALT n'ont pas été testés avec ce produit, leur utilisation avec cet appareil pourrait être dangereuse. Pour réduire tout risque de dommages corporels, seuls des accessoires D E WALT recommandés doivent être utilisés avec cet appareil.

Veillez consulter votre revendeur pour plus d'informations sur les accessoires appropriés. Différents types d'embouts à visser et ciseaux SDS Plus sont disponibles en option.

Protection de l'environnement



Collecte sélective. Ne pas jeter ce produit avec les ordures ménagères.

En fin de durée de vie ou d'utilité de votre produit D E WALT, ne pas le jeter avec les ordures ménagères, mais dans les conteneurs de collecte sélective.



La collecte sélective des produits et emballages usagés permet de recycler et réutiliser leurs matériaux. La réutilisation de matériaux recyclés aide à protéger l'environnement contre la pollution et à réduire la demande en matière première.

Selon les réglementations locales, il peut être offert: service de collecte sélective individuel des produits électriques, ou déchetterie municipale ou collecte sur les lieux d'achat des produits neufs. D E WALT dispose d'installations pour la collecte et le recyclage des produits D E WALT en fin de vie. Pour profiter de ce service, veuillez rapporter votre produit auprès d'un centre de réparation agréé qui le recyclera en notre nom.

Pour connaître l'adresse d'un centre de réparation agréé près de chez vous, veuillez contacter votre distributeur D E WALT local à l'adresse indiquée dans cette notice d'instructions, ou consulter la liste des centres de réparation agréés D E WALT, l'éventail de notre SAV et tout renseignement complémentaire sur Internet à l'adresse: www.2helpU.com.

GARANTIE

D E WALT est si sûr de la qualité de ses produits qu'il propose à tous les professionnels qui les utilisent, une garantie exceptionnelle. Cette promesse de garantie s'ajoute à vos droits contractuels en tant qu'utilisateur professionnel ou vos droits légaux en tant qu'utilisateur privé, non professionnel, et elle ne peut en aucun cas leur porter préjudices. Cette garantie est valable au sein des territoires des États membres de l'Union Européenne et au sein de la Zone européenne de libre-échange.

• GARANTIE DE SATISFACTION DE 30 JOURS •

Si les performances de votre outil D E WALT ne vous apportaient pas totale satisfaction, retournez simplement, au point de vente, l'outil accompagné de tous ses composants originaux, dans un délai de 30 jours à compter de sa date d'achat pour son échange ou son remboursement intégral. Le produit devra avoir été soumis à une usure normale. Une preuve d'achat sera exigée.

• CONTRAT D'ENTRETIEN GRATUIT D'UN AN •

Si votre outil D E WALT doit subir un entretien ou une révision dans les 12 mois suivant l'achat, vous avez droit à une intervention gratuite. Cette dernière sera effectuée gratuitement par un centre de réparation agréé D E WALT. Une preuve d'achat sera exigée. Cela comprend la main-d'œuvre. Les accessoires et les pièces détachées sont exclus, à moins d'un défaut de fabrication sous garantie.

• GARANTIE COMPLÈTE D'UN AN •

Si votre produit D E WALT présentait un vice de matériau ou de fabrication dans les 12 mois à compter de sa date d'achat, D E WALT garantit le remplacement gratuit de toute pièce défectueuse ou, à notre entière discrétion, le remplacement gratuit de l'appareil, à condition que:

- Le produit ait été utilisé correctement;
- Le produit ait été soumis à une usure normale;
- Aucune réparation n'ait été effectuée par du personnel non autorisé;
- Une preuve d'achat soit fournie;
- Le produit soit retourné complet, avec l'ensemble de ses composants originaux.

Si vous souhaitez effectuer une réclamation, contactez votre revendeur ou consultez l'emplacement du centre de réparation agréé D E WALT le plus proche dans le catalogue D E WALT ou contactez le service clientèle D E WALT à l'adresse indiquée dans ce manuel. Une liste des centres de réparation agréés D E WALT et tout détail complémentaire concernant notre service après-vente, sont à votre disposition sur notre site Internet: www.2helpU.com.

SCALPELLI PNEUMATICI SDS MAX® COMBINAZIONE D25721, D25722, D25723, D25761, D25762, D25763, D25871

Congratulazioni!

Per aver scelto un apparato D E WALT. Gli anni di esperienza, lo sviluppo e l'innovazione meticolosi del prodotto fanno di D E WALT uno dei partner più affidabili per gli utilizzatori di apparati elettrici professionali.

Dati Tecnici

		D25721	D25722	D25723	D25761	D25762	D25763	D25871
Tensione	V _{oc}	230	230	230	230	230	230	230
Tipo		1	1	1	1	1	1	1
Potenza assorbita	W 1	350	1400	1400	1500	1500	1500	1400
Energia del colpo (EPTA 05/2009)	J	1,5-11	1,5-11	1,5-11	3-15,5	3-15,5	3-15,5	1,5-11
Capacità massima di foratura calcestruzzo:								
con punte integrali	mm	12-48	12-48	12-48	18-52	18-52	18-52	-
con punte a corona	mm	40-115	40-125	40-125	40-150	40-150	40-150	-
Capacità ottimale di foratura calcestruzzo:								
con punte integrali	mm	25-40	25-45	25-45	28-48	28-48	28-48	-
Posizioni scalpello		24	24	24	24	24	24	24
Portautensili		SDS Max® SDS Max® SDS Max® SDS Max® SDS Max® SDS Max® SDS Max®						
Peso	kg	8,7	9,1	9,1	9,9	9,9	9,9	8,0
L _{PA} (pressione sonora)	dB (A)	96	95	95	96	96	96	93
K _{PA} (incertezza pressione sonora)	dB (A)	3	3	3	3	3	3	3
L _{WA} (potenza sonora)	dB (A)	107	106	106	107	107	107	104
K _{WA} (incertezza potenza sonora)	dB (A)	3	4	4	4	4	4	4

Valori totali di vibrazione (somma dei tre valori assiali) calcolati secondo le normative EN 60745: Valore di emissione

della vibrazione a h

Foratura calcestruzzo

a _{h, HD} =	m/s ²	8,9	7,5	7,5	9,3	8,0	8,0	-
Incertezza K =	m/s ²	1,5	1,5	1,5	1,5	1,5	-	

Valore di emissione della vibrazione a h

Scalpellatura

a _{h, Cheq} =	m/s ²	8,1	6,9	6,9	8,2	7,2	7,2	10,9
Incertezza K =	m/s ²	1,5	1,5	1,5	1,5	1,5	1,5	1,5

Il livello di emissione di vibrazioni indicato in questo foglio informativo è stato misurato in base al test standard indicato nella normativa EN 60745 e può essere utilizzato per confrontare vari apparati fra di loro. Può essere utilizzato per una valutazione preliminare dell'esposizione.

Tuttavia, se l'apparato viene utilizzato per applicazioni diverse, con diversi accessori, o non riceve adeguata manutenzione, il valore delle emissioni di vibrazioni può essere differente. Ciò potrebbe aumentare sensibilmente il livello di esposizione durante il periodo di utilizzo complessivo.



AVVERTENZA: il livello di emissioni delle vibrazioni riportato è relativo alle applicazioni principali dell'apparato.

Una stima del livello di esposizione alle vibrazioni deve anche considerare i momenti in cui l'apparato è spento o quando è acceso ma non viene utilizzato. Ciò potrebbe ridurre sensibilmente il livello di esposizione durante il periodo di utilizzo complessivo. È necessario identificare ulteriori misure di sicurezza per proteggere l'operatore dagli effetti delle vibrazioni. Per esempio: eseguire una manutenzione adeguata dell'apparato e degli accessori, evitare il raffreddamento delle mani, organizzare il lavoro.

Fusibili

Europa per apparati da 230 V 10 Ampere, di rete

Definizioni: Istruzioni di sicurezza

Le definizioni sottostanti descrivono il livello di allerta rappresentato da ogni parola di segnalazione. Si invita a leggere attentamente il manuale, prestando attenzione a questi simboli.



PERICOLO: indica una situazione di pericolo imminente che, se non evitata,

provoca lesioni gravi o addirittura mortali.

AVVERTENZA: indica una situazione

potenzialmente pericolosa che, se non evitata, può

causare morte o gravi lesioni. **ATTENZIONE:** indica

una situazione potenzialmente pericolosa che, se non

evitata, potrebbe provocare lesioni di

gravità lieve o media. **AVVISO:** indica una

situazione non in grado di causare lesioni personali



ma che, se non evitata, potrebbe provocare danni materiali.

Evidenzia il rischio di scossa elettrica.



Evidenzia il rischio d'incendio.

Dichiarazione di conformità CE

DIRETTIVA MACCHINE



SCALPELLI PNEUMATICI SDS MAX. COMBINAZIONE D25721, D25722, D25723, D25761, D25762, D25763, D25871

D E WALT dichiara che i prodotti qui descritti nei **Dati tecnici** sono conformi alle normative: 2006/42 / CE, EN 60745-1, EN 60745-2-6.

D25871

2000/14 / CE Martello demolitore del calcestruzzo elettrico (manuale) m <= 15kg, Appendice VIII; TÜV Rheinland Sicurezza prodotti GmbH (0197), D-51105 Köln, Germania, Ente notificato ID N.: 0197 Livello di potenza acustica secondo 2000/14 / CE (Articolo 12, Allegato III, N. 10; m <= 15 kg) L_{WA} (livello di potenza sonora misurata) dB 101 L_{WA} (livello di potenza sonora garantita) dB 105 Questi prodotti sono anche conformi alle normative 2014/30 / UE e 2011/65 / UE. Per ulteriori informazioni, contattare D E WALT all'indirizzo seguente o vedere sul retro del manuale. Il firmatario è responsabile della compilazione del documento tecnico e rende questa dichiarazione per conto di D E WALT.

Horst Grossmann Vice Presidente
Progettazione D E WALT,
Richard-Klinger-Strasse 11, D-65510, Idstein,
Germania

14.05.2014



AVVERTENZA: per ridurre il rischio di lesioni, leggere il manuale di istruzioni

Avvertenze generali di sicurezza per apparati elettrici

AVVERTENZA! Leggere attentamente tutte le avvertenze e le istruzioni. La mancata osservanza delle istruzioni seguenti può causare scossa elettrica, incendio e / o gravi lesioni personali.

**CONSERVARE LE AVVERTENZE E LE ISTRUZIONI
PER RIFERIMENTI FUTURI**

Il termine "apparato elettrico" utilizzato nelle avvertenze fa riferimento sia agli apparati alimentati a corrente (con cavo elettrico), sia a quelli a batteria (senza cavo).

1) SICUREZZA DELL'AREA DI LAVORO

- a) **Mantenere l'area di lavoro pulita e ben illuminata.** Gli ambienti disordinati o scarsamente illuminati favoriscono gli incidenti
- b) **Non azionare gli apparati in ambienti con atmosfera esplosiva, come quelli in presenza di liquidi, gas o polveri infiammabili.** Gli apparati elettrici creano scintille che possono incendiare le polveri o i fumi.
- c) **Durante l'uso di un apparato elettrico, tenere lontani i bambini e chiunque si trovi nelle vicinanze.** Le distrazioni possono provocare la perdita di controllo.

2) SICUREZZA ELETTRICA

- a) **Le spine dell'apparato elettrico devono essere adatte alla presa di alimentazione. Non modificare la spina in alcun modo. Non collegare un adattatore alla spina di un apparato elettrico dotato di scarico a terra.** Per ridurre il rischio di scossa elettrica evitare di modificare le spine e utilizzare sempre le prese appropriate.
- b) **Evitare il contatto con superfici collegate con la terra, quali tubature, termosifoni, fornelli e frigoriferi.** Se il proprio corpo è collegato con la terra, il rischio di scossa elettrica aumenta.
- c) **Non esporre gli apparati elettrici alla pioggia o all'umidità.** Se l'acqua entra nell'apparato elettrico aumenta il rischio di scossa elettrica.
- d) **Non utilizzare il cavo elettrico in modo improprio. Non utilizzare mai il cavo per spostare, tirare o scollegare l'apparato elettrico. Tenere il cavo elettrico lontano da fonti di calore, olio, bordi taglienti o parti in movimento.** Se il cavo è danneggiato o impigliato, il rischio di scossa elettrica aumenta.
- e) **Quando l'apparato elettrico viene impiegato all'aperto, utilizzare unicamente cavi di prolunga previsti per esterni.** L'uso di un cavo elettrico adatto ad ambienti esterni riduce il rischio di scossa elettrica.
- f) **Se è non è possibile evitare l'uso di un apparato elettrico in ambienti umidi, usare una fonte di corrente protetta da un interruttore differenziale (salvavita)** L'uso di

un interruttore differenziale riduce il rischio di scossa elettrica.

3) SICUREZZA PERSONALE

- a) **Quando si utilizza un apparato elettrico evitare di distrarsi. Prestare attenzione a quello che si sta facendo e utilizzare il buon senso. Non utilizzare l'apparato elettrico quando si è stanchi o sotto l'effetto di droghe, alcool o medicinali.**
- Un solo attimo di distrazione durante l'uso di tali apparati potrebbe provocare gravi lesioni personali
- b) **Indossare abbigliamento di protezione adeguato. Utilizzare sempre protezioni oculari.** L'uso di abbigliamento di protezione quali mascherine antipolvere, scarpe antinfortunistiche antiscivolo, caschi di sicurezza o protezioni uditive, in condizioni opportune consente di ridurre le lesioni personali.
- c) **Evitare avvii involontari. Assicurarsi che l'interruttore sia in posizione di spento prima inserire l'alimentazione elettrica e / o il blocco batteria e prima di afferrare o trasportare l'apparato.** Il trasporto di apparati elettrici tenendo il dito sull'interruttore o quando sono collegati alla rete elettrica con l'interruttore nella posizione di acceso provoca incidenti.
- d) **Prima di accendere l'apparato elettrico, rimuovere eventuali chiavi o utensili di regolazione.** Un utensile di regolazione o una chiave fissati su una parte rotante dell'apparato elettrico possono provocare lesioni personali.
- e) **Non sporgersi. Mantenere sempre una buona stabilità al suolo ed equilibrio.** Ciò consente un migliore controllo dell'apparato nelle situazioni impreviste.
- f) **Indossare vestiario adeguato. Non indossare abiti lenti o gioielli. Tenere capelli, vestiti e guanti lontano dalle parti in movimento.** Abiti lenti, gioielli o capelli lunghi possono impigliarsi nelle parti in movimento.
- g) **Se i dispositivi sono forniti di collegamento con l'attrezzatura di aspirazione e raccolta delle polveri, assicurarsi che siano collegati e utilizzati correttamente.** La raccolta delle polveri può ridurre i pericoli legati a queste ultime.

4) USO E MANUTENZIONE DELL'APPARATO ELETTRICO

- a) **Non forzare l'apparato. Utilizzare un apparato adatto al lavoro da eseguire.** L'apparato lavora meglio e con maggior sicurezza se utilizzato secondo quanto è stato previsto.

b) **Non utilizzare l'apparato se l'interruttore non permette l'accensione o lo spegnimento.** Qualsiasi apparato elettrico che non possa essere controllato tramite l'interruttore è pericoloso e deve essere riparato.

c) **Staccare la spina dall'alimentazione elettrica e / o il blocco batteria dell'apparato elettrico prima di effettuare qualsiasi tipo di regolazione, prima di cambiare gli accessori o di ripararlo.**

Queste misure di sicurezza preventive riducono il rischio di azionare l'apparato accidentalmente.

d) **Riporre gli apparati non utilizzati fuori dalla portata dei bambini ed evitarne l'uso da parte di persone che hanno poca familiarità con l'apparato elettrico e con le presenti istruzioni.** Gli apparati elettrici sono pericolosi in mano a persone inesperte.

e) **Eseguire una manutenzione adeguata degli apparati elettrici. Verificare il cattivo allineamento e inceppamento di parti mobili, la rottura di componenti e ogni altra condizione che possa influire sul funzionamento degli apparati. Se danneggiato, far riparare l'apparato elettrico prima dell'uso.** Molti incidenti sono provocati da apparati elettrici su cui non è stata effettuata la corretta manutenzione.

f) **Tenere gli utensili da taglio affilati e puliti.** La manutenzione corretta degli utensili da taglio con bordi affilati riduce le probabilità di inceppamento e ne facilita il controllo.

g) **Utilizzare l'apparato elettrico, gli accessori, le punte ecc., rispettando le presenti istruzioni e tenendo in considerazione le condizioni di funzionamento e il lavoro da eseguire.**
L'utilizzo dell'apparato elettrico per impieghi diversi da quelli previsti può provocare situazioni di pericolo.

5) ASSISTENZA

a) **L'apparato elettrico deve essere riparato da personale qualificato, che utilizzi ricambi originali identici alle parti da sostituire.** In questo modo viene garantita la sicurezza dell'apparato elettrico.

Istruzioni di sicurezza aggiuntive per tassellatori elettropneumatici

- **Utilizzare protezioni acustiche.** L'esposizione al rumore può causare la perdita dell'udito.
- **Utilizzare le impugnature ausiliarie, se fornite in dotazione con l'apparato.** La perdita del controllo può causare lesioni personali.

- **Sostenere l'apparato con supporti aventi superfici isolanti quando si eseguono lavorazioni in cui la parte tagliente potrebbe toccare cavi elettrici nascosti o il cavo di alimentazione dell'accessorio di taglio.** Gli accessori da taglio che vengono a contatto con un cavo sotto tensione trasmettono la corrente elettrica anche alle parti metalliche esposte dell'apparato e possono provocare la folgorazione dell'operatore.

Rischi residui

I seguenti rischi sono inerenti all'uso degli scalpelli pneumatici e dei tassellatori elettropneumatici:

- lesioni causate dall'aver toccato le parti rotanti o parti calde dell'apparato. Malgrado l'applicazione delle principali regole di sicurezza e l'implementazione di dispositivi di sicurezza, alcuni rischi residui non possono essere evitati. Questi sono:

- Menomazioni uditive.
- Rischio di schiacciarsi le dita durante la sostituzione dell'accessorio.
- Rischi alla salute causati dall'inalazione di polveri sviluppatesi durante le lavorazioni in calcestruzzo e / o muratura.

Riferimenti sull'apparato

Sull'apparato sono presenti i seguenti simboli:



Leggere il manuale d'istruzioni prima dell'uso.



Utilizzare protezioni acustiche.



Utilizzare protezioni oculari.



40 Nm

L'impostazione della frizione 40 Nm è ideata per la maggior parte delle applicazioni di foratura.



80 Nm

L'impostazione della frizione 80 Nm è ideata per le applicazioni con una coppia superiore.



Spia LED di manutenzione rossa. Per una descrizione dettagliata, vedere la sezione **Spie LED di manutenzione.**



Spia LED di manutenzione gialla. Per una descrizione dettagliata, vedere la sezione **Spie LED di manutenzione.**

POSIZIONE DEL CODICE DATA (FIG. 1)

Il codice data (w), che comprende anche l'anno di fabbricazione, è stampato sulla superficie dell'alloggiamento.

Esempio:

2014 XX XX Anno di
fabbricazione

Contenuto della confezione

La confezione contiene: 1

Tassellatore
(D25721, D25722, D25723, D25761, D25762, D25763)
oppure

1 Scalpello pneumatico (D25871) 1

Impugnatura laterale

1 Cassetta di trasporto (solo i modelli K) 1

Scalpello a punta (solo D25871) 1 Manuale di

istruzioni 1 Disegno esploso

- *Verificare eventuali danni all'apparato, ai componenti o agli accessori che possano essere avvenuti durante il trasporto.*
- *Prima di utilizzare il prodotto, leggere e comprendere interamente questo manuale.*

Descrizione (fi g. 1A, 1B, 2A, 2B)

AVVERTENZA: non modificare l'apparato o alcuna parte di esso. Si possono causare danni o lesioni personali.

- a. Interruttore di azionamento (D25721, D25722, D25723, D25761, D25762, D25763) Interruttore a bilanciere acceso / spento (D25871)
- b. Fermo dell'interruttore (D25721, D25722, D25723, D25762, D25763)
- c. Impugnatura laterale
- d. Impugnatura principale
- e. Controllo attivo delle vibrazioni
- f. Interruttore di selezione della modalità
- g. Selettore del controllo elettronico velocità e percussioni
- h. Manopola di fermo
- i. Manopola di fermo dell'impugnatura laterale
- j. Anello di acciaio
- k. Boccola
- l. Portautensili

m. Perno

n. Collare

o. Manicotto di bloccaggio

p. Manopola dell'impugnatura laterale

DESTINAZIONE D'USO D25721, D25722, D25723, D25761,**D25762, D25763**

Il tassellatore elettropneumatico è stato progettato per l'utilizzo professionale in lavori di foratura con rotazione e scalpellatura.

D25871

Lo scalpello pneumatico è stato progettato per l'utilizzo professionale in lavori di scheggiatura, scalpellatura e demolizione.

NON utilizzare in condizioni di bagnato o in presenza di liquidi o gas infiammabili. Questi tassellatori sono apparati elettrici per uso professionale.

NON consentire a bambini di entrare in contatto con l'apparato. L'uso di questo apparato da parte di persone inesperte deve avvenire sotto sorveglianza.

- Questo prodotto non è destinato per l'uso da parte di persone (compresi i bambini) con capacità fisiche, sensoriali o mentali ridotte, o prive di esperienza e conoscenza, a meno che non abbiano ottenuto sorveglianza o istruzioni riguardo all'uso dell'apparecchio da parte di una persona responsabile della loro sicurezza. I bambini non devono mai essere lasciati da soli con questo prodotto.

Funzione di avviamento lento**D25722, D25723, D25761, D25762, D25763**

La funzione di avviamento lento consente all'apparato di accelerare lentamente nella fase di avviamento: ciò permette l'accelerazione progressiva, evitando lo strappo iniziale. La funzione di avviamento lento riduce anche la reazione immediata della coppia massima trasmessa all'ingranaggio e all'operatore se l'apparato viene avviato con la punta del trapano in un foro esistente.

Comando elettronico della velocità di rotazione e della percussione (fi g. 1, 3)

Il comando elettronico dell'energia di percussione (g) offre i vantaggi seguenti:

- impiego di accessori di piccole dimensioni senza rischio di rottura;

- riduzione al minimo delle rotture durante la scalpellatura o la foratura di materiali morbidi o fragili;
- gestione ottimale dell'apparato per scalpellature di precisione.

Frizione limitatrice di coppia



AVVERTENZA: *l'utente deve sempre mantenere una presa salda sull'apparato quando è in funzione.*

La frizione limitatrice di coppia riduce l'erogazione della coppia massima trasmessa all'operatore in caso d'inceppamento di una punta di trapano. Il dispositivo previene anche l'arresto improvviso della rotazione e del motore.

AVVISO: *spegnere sempre l'apparato prima di modificare le impostazioni del controllo di reazione di coppia, altrimenti è possibile che si verifichino dei danni all'apparato.*

CONTROLLO COMPLETO DELLA REAZIONE DI COPPIA (CTC) (FIG. 3) D25722 / D25762

Il controllo completo della reazione di coppia (CTC) offre all'utente una frizione meccanica a due fasi con opzioni della coppia regolabile. La regolazione della coppia offre un maggior controllo per svariate applicazioni.

L'impostazione bassa (40 Nm) consente all'apparato di funzionare a un livello della coppia ridotto aumentando il controllo per molte applicazioni di trapanatura solida. L'impostazione elevata (80 Nm) è disponibile per applicazioni più intensive come la trapanatura del nucleo e l'uso di punte solide di diametro grande. Consultare *Impostazioni* e *Impostazioni* per informazioni sulla **frizione meccanica a due fasi** per ulteriori informazioni.

CONTROLLO DELLA REAZIONE DI COPPIA DEFINITIVO (UTC) D25723 / D25763

Oltre alla frizione meccanica a due fasi, il controllo della reazione di coppia definitivo (UTC) offre maggiore comfort e sicurezza all'utente tramite una tecnologia a bordo anti-rotazione in grado di rilevare se l'utente perde il controllo del trapano. Quando viene rilevato un inceppamento, la coppia e la velocità vengono ridotte all'istante. Questa funzione impedisce la rotazione automatica dell'apparato riducendo l'insorgenza di lesioni al polso.

Spie LED di manutenzione (fig. 3)

La spia LED gialla (s) si accende quando lo stato di usura delle spazzole al carbone ha superato il limite massimo ed è necessaria la sostituzione entro le successive 8 ore di utilizzo.

D25721, D25722, D25723, D25761, D25762, D25763

La spia LED di manutenzione rossa (r) si accende se il pulsante di blocco (b) viene utilizzato in qualsiasi modalità ad eccezione della modalità di scalpellatura. Sui modelli muniti di controllo della reazione di coppia definitivo (UTC), la spia LED rossa (r) si accende se il dispositivo anti-rotazionale è attivato. La spia rossa inizia a lampeggiare se è presente un guasto dell'apparato o se le spazzole si sono completamente usurate (consultare **Spazzole**

alla voce **Manutenzione**).

D25871

La spia LED rossa (r) si illumina quando si è verificato un guasto nell'apparato o le spazzole di carbone sono completamente consumate (vedere **Spazzole** nel capitolo **Manutenzione**).

Impugnatura principale di ammortizzazione delle vibrazioni (fig. 1)

Gli ammortizzatori nell'impugnatura principale (d) assorbono le vibrazioni trasmesse all'utente. Questo migliora la comodità dell'utente durante l'uso.

Sicurezza elettrica

Il motore elettrico è stato progettato per essere alimentato con un livello di tensione. Verificare sempre che l'alimentazione corrisponda alla tensione della targhetta.



L'apparato D E WALT possiede doppio isolamento secondo la normativa EN 60745, perciò non è necessario il collegamento a terra. Se il cavo di alimentazione è danneggiato, deve essere sostituito con un cavo appositamente realizzato, disponibile tramite la rete di assistenza D E WALT.



Per la sostituzione del cavo di alimentazione, utilizzare sempre la spina di tipo prescritto. Tipo 11 per la classe II (doppio isolamento) - utensili elettrici
Tipo 12 per la classe I (messa a terra) - utensili elettrici



Gli apparecchi portatili, utilizzati in ambiente esterno, devono essere collegati ad un interruttore differenziale.

Utilizzo di un cavo di prolunga

Se è necessaria una prolunga, utilizzare un cavo di prolunga omologato a 3 anme, idoneo alla potenza di ingresso di questo apparato (vedere i dati tecnici). La sezione minima del conduttore è 1,5 mm² e la lunghezza massima è 30 m. Se si utilizza un cavo in bobina, srotolarlo completamente.

ASSEMBLAGGIO E REGOLAZIONE



AVVERTENZA: per ridurre il rischio di lesioni, spegnere l'unità e disinserire la macchina dalla presa di alimentazione prima di installare e rimuovere gli accessori, prima di effettuare le regolazioni o modi di fare le con figurezioni o quando si effettuano le riparazioni.

Assicurarsi che l'interruttore di azionamento sia in posizione OFF. Un avvio accidentale potrebbe provocare lesioni.



AVVERTENZA: le punte possono diventare incandescenti ed è necessario indossare guanti durante la loro sostituzione o rimozione onde evitare lesioni personali.

Assemblaggio e montaggio dell'impugnatura laterale (fig. 2A, 2B)

L'impugnatura laterale (c) può essere montata su ambo i lati della macchina per adattarsi agli utenti destrorsi e mancini.



AVVERTENZA: l'attrezzo deve essere adoperato sempre con l'impugnatura laterale montata correttamente.

D25721, D25722, D25723, D25761, D25762, D25763 MONTAGGIO

NELLA POSIZIONE AVANZATA (FIG. 2A)

1. Fissare l'anello d'acciaio (j) sul collare (n) oltre il portautensili (l). Avvicinare le due estremità dell'anello, montare la boccola (k) ed inserirvi il perno (m).
2. Posizionare il morsetto dell'impugnatura laterale (i) e montarvi sopra la manopola di fermo (h). Non stringere.



AVVERTENZA: una volta montato, il morsetto dell'impugnatura laterale non deve mai essere rimosso.

3. Avvitare l'impugnatura laterale (c) nella boccola (k) e quindi nella manopola di fermo. Serrare in modo sicuro.

4. Far quindi ruotare tutto l'insieme di fissaggio dell'impugnatura orientandolo nella posizione più congeniale. Per forature orizzontali con una punta pesante, sistemare l'impugnatura in un angolo di 20 ° circa in modo da ottimizzare la presa.

5. Bloccare l'assieme nella posizione desiderata stringendo la manopola di fermo (h).

D25871 (FIG. 2B)

1. Svitare la manopola dell'impugnatura laterale (p).
2. Far scorrere l'insieme della manopola laterale sulla macchina posizionando l'anello di acciaio (j) nella zona di montaggio (y). La posizione corretta dell'impugnatura laterale è tra la testata e la sezione centrale del tubo.
3. Regolare l'impugnatura laterale (c) all'angolo desiderato.
4. Far scorrere e ruotare l'impugnatura laterale orientandola nella posizione più congeniale.
5. Bloccare l'impugnatura laterale stringendo la manopola (p).

Inserimento e rimozione degli accessori ad attacco SDS Max.

(FIG. 1, 4A, 4B)

Questa macchina usa punte e scalpelli ad attacco SDS Max. Fare riferimento all'inserito di figura 4B per la sezione trasversale dell'attacco di una punta SDS Max.

1. Pulire lo stelo della punta.
2. Tirare indietro il manicotto di bloccaggio (o) e inserire lo stelo della punta.
3. Ruotare leggermente la punta finché il manicotto non scatta in posizione.
4. Tirare la punta per verificare che sia correttamente bloccata. Per il funzionamento a percussione si rende necessario che la punta possa muoversi di alcuni centimetri lungo il proprio asse, dopo essere stata fissata nel portapunta.
5. Per rimuovere la punta, tirare verso il retro il manicotto di bloccaggio / collare (o) del portapunta ed estrarre la punta dal portapunta (l).

Selezione della modalità di funzionamento (fi g. 1)



Trapanatura a percussione:
D25721, D25722, D25723, D25761, D25762, D25763

per perforare calcestruzzo, mattoni, pietre e muratura.



Solo martellatura:
per applicazioni di scalpellatura demolizione. In questa modalità il tassellatore elettropneumatico può essere impiegato anche come leva per liberare punte bloccate.

1. Per selezionare il tipo di modalità operativa, ruotare il selettore di modalità (f) finché non punta sul simbolo richiesto. Potrebbe essere necessario ruotare leggermente il portautensili (l) per consentire al selettore di modalità (f) di passare alla posizione



2. Controllare che il selettore di modalità (f) sia bloccato in posizione.

Impostazione della posizione scalpello (fi g. 5)

Lo scalpello può essere impostato e bloccato in 24 posizioni diverse.

1. Ruotare il selettore di modalità (f) finché non punta verso la posizione .
2. Ruotare lo scalpello nella posizione desiderata.
3. Impostare il selettore di modalità (f) in posizione di "martellamento solo."
4. Ruotare lo scalpello finché non si blocca in posizione.

Regolazione elettronica della velocità e delle percussioni (fi g. 1, 3)

Ruotare il selettore (g) portandolo al livello desiderato. Ruotare il selettore verso l'alto per una velocità maggiore e verso il basso per una velocità inferiore. La scelta dovrà essere effettuata in base alla pratica. Per esempio:

- quando si lavorano materiali morbidi e fragili, o quando è necessaria una forza di rottura minima, impostare il selettore su un'impostazione bassa;
- per perforare o rompere materiali più duri, collocare il selezionatore su un'impostazione alta.

Impostazione della frizione meccanica a due fasi (fi g. 3)

D25722, D25723, D25762, D25763

AVVISO: spegnere sempre l'apparato prima di modificare le impostazioni del controllo di reazione di coppia, altrimenti è possibile che si verifichino dei danni all'apparato.

Spostare la leva di controllo della coppia (t) all'impostazione 40 Nm o 80 Nm in base alle necessità dell'applicazione.

- L'impostazione 40 Nm (u) è ideata per la maggior parte delle applicazioni di foratura e prevede una facile retrazione della frizione se il trapano incontra dei ferri d'armatura o altre sostanze estranee.
- L'impostazione della frizione 80 Nm (v) è ideata per applicazioni caratterizzate da una coppia superiore come i carotieri a corona e la foratura in profondità e prevede la retrazione della frizione ad una soglia della coppia più elevata.

NOTA: se non è possibile selezionare la posizione 80 Nm, eseguire l'unità sotto carico e riprovare. Ogni volta che l'apparato viene inserito nella presa, passa automaticamente all'impostazione 1 della frizione, corrispondente a 40 Nm (u), che è l'impostazione più sensibile.

FUNZIONAMENTO Istruzioni

per l'utilizzo



AVVERTENZA: osservare sempre le istruzioni di sicurezza e le normative in vigore.



AVVERTENZA: per ridurre il rischio di lesioni, spegnere l'unità e scollegare la macchina dalla presa di corrente prima di installare e rimuovere gli accessori, prima di regolare o modi di care le con fi gurazioni o quando si eseguono le riparazioni. Assicurarsi che l'interruttore del grilletto sia in posizione OFF. Un avvio accidentale potrebbe provocare lesioni.



AVVERTENZA: le punte possono diventare incandescenti ed è necessario indossare guanti durante la loro sostituzione o rimozione onde evitare lesioni personali.

**AVVERTENZA:**

- *Fare attenzione a non forare tubi o fili elettrici.*
- *Esercitare solo una pressione modesta sull'apparato (circa 20 kg). La pressione eccessiva non solo non aumenta la velocità di foratura o di scalpellatura ma influisce negativamente anche sulla durata dell'apparato.*
- *Tenere sempre fermo l'apparato con entrambe le mani e assicurarsi di assumere una posizione stabile. L'apparato deve essere adoperato sempre con l'impugnatura laterale montata correttamente.*

NOTA: la temperatura di esercizio è da -7 ° a +40 °C (da 19 ° a 104 °F). L'utilizzo dell'apparato al di fuori di questo intervallo di temperatura diminuirà la durata dell'apparato.

Corretto posizionamento delle mani (fi g. 6)

AVVERTENZA: per ridurre il rischio di gravi lesioni personali, tenere **SEMPRE** le mani nella posizione corretta, come illustrato.



AVVERTENZA: per ridurre il rischio di gravi lesioni personali, mantenere **SEMPRE** una presa sicura per prevenire reazioni improvvise.

La posizione corretta delle mani richiede una mano sull'impugnatura laterale (c), e l'altra mano sull'impugnatura principale (d).

Accensione e spegnimento (fi g. 1)

D25721, D25722, D25723, D25761, D25762, D25763

Per mettere in funzione l'apparato, premere l'interruttore di azionamento (a). Per fermare l'apparato, rilasciare l'interruttore di azionamento.

D25721, D25722, D25723, D25762, D25763

Il fermo dell'interruttore (b) consente il blocco dell'interruttore di azionamento (a) nella modalità di scalpellatura. Se il pulsante di blocco è attivato nella modalità di foratura, come funzione di sicurezza l'apparato si spegnerà automaticamente. Per mettere in funzione l'apparato, premere l'interruttore di azionamento (a). Per fermare l'apparato, rilasciare l'interruttore.

Per il funzionamento continuo, premere e tenere premuto l'interruttore (a), far scorrere il pulsante di blocco (b) verso l'alto e rilasciare l'interruttore. Per fermare l'apparato nel funzionamento in continuo, premere brevemente e rilasciare l'interruttore. Spegnerne sempre l'apparato al termine del lavoro e prima di disinserire la spina.

D25871

Per mettere in funzione l'apparato, premere l'interruttore a bilanciere acceso / spento (a) nella parte inferiore del grilletto. Per fermare l'apparato, premere l'interruttore a bilanciere acceso / spento nella parte superiore del grilletto.

Trapanatura a percussione

Per accendere l'apparato, premere l'interruttore acceso / spento (a). Per fermare l'apparato, rilasciare l'interruttore.

Foratura con punte integrali (fi g. 1)

D25721, D25722, D25723, D25761, D25762, D25763

1. Inserire la punta appropriata.
2. Impostare il selettore di modalità (f) in posizione di trapanatura a percussione.
3. Regolare al valore desiderato il selettore elettronico della velocità e dell'impatto (g).
4. Montare l'impugnatura laterale (c) e regolarne il posizionamento.
5. Fare un segno laddove si intende praticare il foro.
6. Collocare la punta sull'area prescelta e accendere l'attrezzo.
7. Spegnerne sempre l'apparato al termine del lavoro e prima di disinserire la spina.

Foratura con punte a corona (fi g. 1)

1. Inserire la punta a corona del tipo richiesto.
2. Assemblare la punta di centraggio nella punta a corona.
3. Impostare il selettore di modalità (f) in posizione di trapanatura a percussione.
4. Regolare il selettore elettronico della velocità e dell'impatto (g) a una velocità moderata o alta.
5. Montare l'impugnatura laterale (c) e regolarne il posizionamento.
6. Collocare la punta di centraggio sull'area prescelta e accendere l'attrezzo. Iniziare la foratura arrestandosi quando la punta a corona è penetrata per 1 cm circa nel calcestruzzo.

7. Arrestare l'attrezzo ed estrarre la punta di centraggio. Inserire la punta a corona nel foro e procedere con la foratura.

8. Se si fora in una struttura di spessore maggiore della profondità della punta a corona eliminare ad intervalli regolari il calcestruzzo all'interno della punta.

Per evitare di asportare o fessurare involontariamente il calcestruzzo intorno al foro, ricavare prima un foro passante del diametro della punta di centraggio, il quale attraverserà tutta la struttura. Quindi procedere perforando con la punta a corona da entrambi i lati.

9. Spegnerne sempre l'apparato al termine del lavoro e prima di disinserire la spina.

Scheggiatura e scappellatura (fi g.1)

1. Inserire lo scalpello del tipo richiesto e ruotarlo manualmente per bloccarlo in una delle 24 posizioni possibili.
2. Impostare il selettore di modalità (f) in posizione di martellamento solo.
3. Regolare al valore desiderato il selettore elettronico della velocità e dell'impatto (g).
4. Montare l'impugnatura laterale (c) e regolarne il posizionamento.
5. Accendere l'attrezzo e iniziare a lavorare.
6. Spegnerne sempre l'apparato al termine del lavoro e prima di disinserire la spina.

MANUTENZIONE

Il vostro apparato D E WALT è stato studiato per durare a lungo richiedendo solo la minima manutenzione. Prestazioni sempre soddisfacenti dipendono da una cura appropriata e da una pulizia regolare.



AVVERTENZA: per ridurre il rischio di lesioni, spegnere l'unità e scollegare la macchina dalla presa di corrente prima di installare e rimuovere gli accessori, prima di regolare o modi di fare le con fi gurazioni o quando si eseguono le riparazioni. Assicurarsi che l'interruttore del grilletto sia in posizione OFF. Un avvio accidentale potrebbe provocare lesioni.

Le operazioni di riparazione e manutenzione di questo apparato non possono essere realizzate dall'utente. Portare l'apparato da un riparatore autorizzato D E WALT dopo circa 150 ore d'uso. Se sorgono problemi prima di questo termine, rivolgersi ad un riparatore D E WALT autorizzato.

Spazzole (fi g. 3)

La riparazione delle spazzole di carbone non può essere realizzata dall'utente. Portare l'apparato presso un riparatore D E WALT autorizzato. La spia LED gialla di usura delle spazzole (s) si illumina quando le spazzole di carbone sono quasi usurate. Dopo altre 8 ore d'uso, le spazzole si usurano completamente e il motore si spegnerà automaticamente. La manutenzione dell'apparato deve essere effettuata non appena la spia di manutenzione (r) si illumina.



Lubri ficazione

L'apparato non richiede alcuna ulteriore lubrificazione.



Pulizia



AVVERTENZA: soffiare via la polvere dall'alloggiamento con aria compressa, non appena vi sia sporco visibile all'interno e intorno alle prese d'aria di ventilazione. Quando si esegue questa procedura indossare occhiali di protezione e mascherine antipolvere omologati.



AVVERTENZA: non utilizzare solventi o altri prodotti chimici aggressivi per pulire le parti non metalliche dell'apparato. Questi prodotti chimici indeboliscono i materiali utilizzati per questi componenti. Utilizzare un panno inumidito solo con acqua e sapone delicato. Non far penetrare del liquido all'interno dell'apparato, e non immergere alcuno dei suoi componenti direttamente in un liquido.

Accessori su richiesta



AVVERTENZA: su questo prodotto sono stati collaudati soltanto gli accessori offerti da D E WALT, quindi l'utilizzo di accessori diversi potrebbe essere rischioso. Per ridurre il rischio di lesioni, su questo prodotto vanno utilizzati solo gli accessori raccomandati D E WALT.

Rivolgersi al proprio rivenditore per ulteriori informazioni sugli accessori più adatti. Sono fornibili come accessori vari tipi di punte e scalpelli SDS Plus®.

Rispetto ambientale



Raccolta differenziata. Questo prodotto non deve essere smaltito con i normali rifiuti domestici.



Se il prodotto D E WALT deve essere sostituito o non è più utilizzato, non effettuare lo smaltimento con i rifiuti domestici. Smaltirlo tramite la raccolta differenziata.



La raccolta differenziata di prodotti usati e imballaggi permette il riciclo e il riutilizzo dei materiali. Il riutilizzo di materiali riciclati aiuta a impedire l'inquinamento ambientale e riduce la richiesta di materiali grezzi.

Secondo le normative locali, la raccolta differenziata di prodotti elettrici può avvenire a domicilio, presso le sedi di raccolta comunali oppure presso il rivenditore al momento dell'acquisto di un nuovo prodotto. D E WALT offre un servizio di ritiro e riciclaggio dei suoi prodotti alla fine della loro vita utile. Per usufruire di questo servizio, restituire il prodotto presso un riparatore autorizzato che lo raccoglie per conto di D E WALT.

È possibile individuare il riparatore autorizzato più vicino rivolgendosi all'ufficio D E WALT di zona all'indirizzo indicato nel presente manuale. Altrimenti, è possibile consultare un elenco dei riparatori autorizzati D E WALT e tutti i dettagli relativi alla nostra assistenza post-vendita, nel sito Internet:

www.2helpU.com

GARANZIA

D E WALT realizza prodotti di qualità e offre una garanzia eccezionale per i professionisti che utilizzano i suoi apparati. Questa dichiarazione di garanzia è aggiuntiva e non pregiudica in alcun modo la copertura assicurativa dell'utilizzatore professionista o quella della previdenza sociale per l'utente privato non professionista. La garanzia è valida sui territori degli stati membri dell'Unione Europea o dell'EFTA (Associazione europea di libero scambio).

**• 30 GIORNI SENZA RISCHI
SODDISFAZIONE GARANTITA •**

Se non è completamente soddisfatto delle prestazioni del suo apparato D E WALT, può semplicemente restituircelo entro 30 giorni, completo come era al momento dell'acquisto, per ottenere il rimborso totale o la sostituzione del prodotto. Il prodotto deve aver subito un'usura normale in rapporto al numero di giorni in cui è stato utilizzato e va restituito accompagnato dallo scontrino originale di acquisto.

• UN ANNO DI ASSISTENZA GRATUITA •

Se necessita di manutenzione o assistenza per il suo apparato D E WALT, nei 12 mesi seguenti l'acquisto, ha diritto a ricevere un'assistenza gratuita. Verrà effettuata a titolo gratuito presso un riparatore autorizzato D E WALT. Deve presentare uno scontrino che provi l'acquisto. Sono compresi i costi di manodopera. Sono esclusi quelli per gli accessori e i ricambi, a meno che non si tratti di pezzi difettosi coperti dalla garanzia.

• UN ANNO DI GARANZIA COMPLETA •

Se entro 12 mesi dalla data di acquisto il suo prodotto D E WALT si rivelasse difettoso a causa di imperfezioni nei materiali o nella costruzione, D E WALT garantisce la sostituzione gratuita di tutte le parti difettose oppure, a nostra discrezione, la sostituzione gratuita dell'intero apparato a condizione che:

- il prodotto non sia stato utilizzato in modo improprio;
- il prodotto abbia subito una normale usura;
- non siano avvenuti tentativi di riparazione da parte di persone non autorizzate a farli;

- sia presentato uno scontrino che provi l'acquisto del prodotto;
- il prodotto va restituito come era al momento dell'acquisto con tutti i componenti originali. Se desidera sporgere un reclamo, la preghiamo di contattare il suo rivenditore o di verificare dove si trova il suo riparatore autorizzato D E WALT più vicino nel catalogo D E WALT o di contattare l'ufficio D E WALT all'indirizzo indicato nel presente manuale. È possibile consultare un elenco dei riparatori autorizzati D E WALT e tutti i dettagli relativi alla nostra assistenza post-vendita, nel sito Internet: www.2helpU.com.

SDS MAX® COMBINATIE- & BEITELHAMERS D25721, D25722, D25723, D25761, D25762, D25763, D25871

Hartelijk gefeliciteerd!

U hebt gekozen voor een D E WALT gereedschap. Jarenlange ervaring, grondige productontwikkeling en innovatie maken D E WALT tot een van de betrouwbaarste partners voor gebruikers van professioneel gereedschap.

Technische gegevens

		D25721	D25722	D25723	D25761	D25762	D25763	D25871
Voltage	V _{oc}	230	230	230	230	230	230	230
Type		1	1	1	1	1	1	1
Vermogen	W	+1350	1400	1400	1500	1500	1500	1400
Slagenergie (EPTA 05/2009)	J	1,5-11	1,5-11	1,5-11	3-15,5	3-15,5	3-15,5	1,5-11
Totaal boorbereik in beton:								
massieve boortjes	mm	12-48	12-48	12-48	18-52	18-52	18-52	-
boorkronen	mm	40-115	40-125	40-125	40-150	40-150	40-150	-
Optimaal boorbereik in beton:								
massieve boortjes	mm	25-40	25-45	25-45	28-48	28-48	28-48	-
Beitelposities		24	24	24	24	24	24	24
Gereedschapshouder		SDS Max® SDS Max® SDS Max® SDS Max® SDS Max® SDS Max® SDS Max®						
Gewicht	kg	8,7	9,1	9,1	9,9	9,9	9,9	8,0
L _{PAk} geluidsdruk	dB (A)	96	95	95	96	96	96	93
K _{PAk} onzekerheidsfactor								
geluidsdruk	dB (A)	3	3	3	3	3	3	3
L _{WAk} akoestisch vermogen	dB (A)	107	106	106	107	107	107	104
K _{WAk} onzekerheidsakoestisch								
vermogen	dB (A)	3	4	4	4	4	4	4
Vibratie totaalwaarden (triax vectorsom) vastgesteld in overeenstemming met EN 60745:								
Vibratie-emissiewaarde a _h								
Boren in beton								
a _{h, HD=}	m / s ²	8,9	7,5	7,5	9,3	8,0	8,0	-
Onzekerheid K=	m / s ²	1,5	1,5	1,5	1,5	1,5	1,5	-
Vibratie-emissiewaarde a _h								
Beitelen								
a _{h, Cheq=}	m / s ²	8,1	6,9	6,9	8,2	7,2	7,2	10,9
Onzekerheid K=	m / s ²	1,5	1,5	1,5	1,5	1,5	1,5	1,5

Het vibratie-emissieniveau dat in dit informatieblad wordt gegeven, is gemeten in overeenstemming met een gestandaardiseerde test volgens EN 60745 en kan worden gebruikt om het ene gereedschap met het andere te vergelijken. Het kan worden gebruikt voor een eerste inschatting van blootstelling.



WAARSCHUWING: Het verklaarde vibratie-emissieniveau geldt voor de hoofdtoepassingen van het gereedschap. Als het gereedschap echter voor andere toepassingen

NEDERLANDS

wordt gebruikt, dan wel met andere accessoires of slecht wordt onderhouden, kan de vibratie-emissie verschillen. Dit kan het blootstellingniveau aanzienlijk verhogen gedurende de totale arbeidsduur. Een inschatting van het blootstellingniveau aan vibratie dient ook te worden overwogen wanneer het gereedschap wordt uitgeschakeld of als het aan staat maar geen daadwerkelijke werkzaamheden uitvoert. Dit kan het blootstellingniveau aanzienlijk verminderen gedurende de totale arbeidsduur.

Stel aanvullende veiligheidsmaatregelen op om de operator te beschermen tegen de effecten van vibratie, zoals: onderhoud het gereedschap en de accessoires, houd de handen warm, organisatie van werkpatronen.

Zekeringen

Europa 230 V gereedschappen 10 Ampère, hoofdstroom

De finities: Veiligheidsrichtlijnen

De onderstaande definities beschrijven het veiligheidsniveau voor ieder signaleringswoord. Lees de gebruiksaanwijzing aub zorgvuldig door en let op deze symbolen.



GEVAAR: Geeft een dreigend gevaar aan dat, indien dit niet wordt voorkomen, leidt tot de dood of ernstig letsel. **WAARSCHUWING:** Geeft een mogelijk gevaar aan dat, indien dit niet wordt voorkomen, kan leiden tot de dood of ernstig letsel. **VOORZICHTIG:** Geeft een mogelijk gevaarlijke situatie aan die, indien dit niet wordt voorkomen, zou kunnen leiden tot gering of matig letsel. **OPMERKING:** Geeft een handeling aan waarbij geen persoonlijk letsel optreedt die, indien niet voorkomen,



indien niet voorkomen, schade aan goederen kan veroorzaken.



indien niet voorkomen, schade aan goederen kan veroorzaken.



Wijst op het gevaar voor elektrische schok.



Wijst op brandgevaar.

EG verklaring van overeenstemming

RICHTLIJN VOOR MACHINES



SDS MAX - COMBINATIE- & BETTELHAMERS D25721, D25722, D25723, D25761, D25762, D25763, D25871

D E WALT verklaart dat deze producten zoals beschreven onder **Technische gegevens** in overeenstemming zijn met: 2006/42 / EG, EN 60745-1, EN 60745-2-6.

D25871

2000/14 / EG Elektrische betonbreker (in de handl m <= 15kg, Annex VIII; TÜV Rheinland Product Safety GmbH (0197), D-51105 Köln, Germany, Erkend Orgaan ID Nr.: 0197 Niveau van akoestisch vermogen volgens 2000 / 14 / EG (Artikel 12, Annex III, Nr. 10; m <= 15 kg) L_{WA} gemeten

geluidsvermogeniveau) dB 101

L_{WA} (gegarandeerd

geluidsvermogeniveau) dB 105

Deze producten voldoen ook aan Richtlijn 2014/30 / EU en 2011/65 / EU. Neem voor meer informatie contact op met D E WALT via het volgende adres of kijk op de achterzijde van de gebruiksaanwijzing.

De ondergetekende is verantwoordelijk voor de samenstelling van het technische bestand en legt deze verklaring af namens D E WALT.

Horst Grossmann Vice President Engineering
D E WALT, Richard-Klinger-Straße 11, D-65510,
Idstein, Duitsland

14.05.2014



WAARSCHUWING: Lees de instructiehandleiding om het risico op letsel te verminderen.

Algemene veiligheidswaarschuwingen voor elektrisch gereedschap



WAARSCHUWING! Lees alle veiligheidswaarschuwingen en alle instructies. Het niet opvolgen van de waarschuwingen en instructies kan leiden tot een elektrische schok, brand en / of ernstig persoonlijk letsel.

BEWAAR ALLE WAARSCHUWINGEN EN INSTRUCTIES ALS TOEKOMSTIG REFERENTIEMATERIAAL

De term "elektrisch gereedschap" in de waarschuwingen verwijst naar uw (met een snoer) op de netspanning aangesloten elektrische gereedschap of naar (draadloos) elektrisch gereedschap met een accu.

1) VEILIGHEID WERKPLAATS

- a) **Houd het werkgebied schoon en goed verlicht.** Rommelige of donkere gebieden zorgen voor ongelukken.
- b) **Bedien elektrische gereedschappen niet in een explosieve omgeving, zoals in de nabijheid van ontvlambare vloeistoffen, gassen of stof.** Elektrische gereedschappen veroorzaken vonken die het stof of de dampen kunnen doen ontbranden.
- c) **Houd kinderen en omstanders op een afstand terwijl u een elektrisch gereedschap bedient.** Als u wordt afgeleid kunt u de controle over het gereedschap verliezen.

2) ELEKTRISCHE VEILIGHEID

- a) **Stekkers van elektrisch gereedschap moeten in het stopcontact passen.** Pas de stekker nooit op enige manier aan. Gebruik geen adapterstekkers samen met geaard elektrisch gereedschap.
Niet aangepaste stekkers en passende contactdozen verminderen het risico op een elektrische schok.
- b) **Vermijd lichamelijk contact met geaarde oppervlaktes zoals buizen, radiatoren, fornuizen en ijskasten.** Er bestaat een verhoogd risico op een elektrische schok als uw lichaam geaard is.
- c) **Stel elektrisch gereedschap niet bloot aan regen of natte omstandigheden.** Als er water in een elektrisch gereedschap terecht komt, verhoogt dit het risico op een elektrische schok.
- d) **Behandel het stroomsnoer voorzichtig.** Gebruik het stroomsnoer nooit om het elektrische gereedschap te dragen of te trekken, of de stekker uit het stopcontact

te halen. Houd het snoer uit de buurt van warmte, olie, scherpe randen, of bewegende onderdelen. Beschadigde snoeren of snoeren die in de war zijn verhogen het risico op een elektrische schok.

- e) **Als u een elektrisch gereedschap buitenshuis gebruikt, gebruikt u een verlengsnoer dat geschikt is voor gebruik buitenshuis.** Het gebruik van een verlengsnoer dat geschikt is voor buitenshuis, vermindert het risico op een elektrische schok.
- f) **Als het gebruik van een elektrisch gereedschap op een vochtige locatie onvermijdelijk is, gebruikt u een stroomvoorziening die beveiligd is met een aardlekschakelaar.** Het gebruik van een aardlekschakelaar vermindert het risico op een elektrische schok.

3) PERSOONLIJKE VEILIGHEID

- a) **Blijf alert, kijk wat u doet en gebruik uw gezonde verstand als u een elektrisch gereedschap bedient.** Gebruik het gereedschap niet als u vermoeid bent of onder de invloed van drugs, alcohol of medicatie bent. Een moment van onoplettendheid tijdens het bedienen van elektrische gereedschappen kan leiden tot ernstig persoonlijk letsel.
- b) **Gebruik een beschermende uitrusting.** Draag altijd oogbescherming. Beschermende uitrusting zoals een stofmasker, antislip veiligheidsschoenen, een helm, of gehoorbescherming gebruikt in de juiste omstandigheden zal het risico op persoonlijk letsel verminderen.
- c) **Vermijd onbedoeld starten. Zorg ervoor dat de schakelaar in de, off '(uit) stand staat voordat u het gereedschap aansluit op de stroombron en / of accu, het oppakt of ronddraagt.** Het rondragen van elektrische gereedschappen met uw vinger op de schakelaar of het aanzetten van elektrische gereedschappen waarvan de schakelaar aan staat, zorgt voor ongelukken.
- d) **Verwijder alle stelsleutels of moersleutels voordat u het elektrische gereedschap aan zet.** Een moersleutel of stelsleutel die in een ronddraaiend onderdeel van het elektrische gereedschap is achtergelaten kan leiden tot persoonlijk letsel.
- e) **Rek u niet te ver uit. Blijf altijd stevig en in balans op de grond staan.** Dit zorgt voor betere controle van het elektrische gereedschap in onverwachte situaties.

f) **Draag geschikte kleding. Draag geen loszittende kleding of sieraden. Houd uw haar, kleding en handschoenen uit de buurt van bewegende onderdelen.**
Loszittende kleding, sieraden of lang haar kunnen door bewegende delen worden gegrepen.

g) **Als er in apparaten wordt voorzien voor het aansluiten van stofverwijdering- of verzamelapparatuur, zorg er dan voor dat deze correct worden aangesloten en gebruikt. Het gebruik van een stofverzamelaar kan aan stof gerelateerde gevaren verminderen.**

4) GEBRUIKEN VERZORGING VAN ELEKTRISCH GEREEDSCHAP

a) **Forceer het gereedschap niet. Gebruik het juiste elektrische gereedschap voor uw toepassing. Het juiste elektrische gereedschap voert de werkzaamheden beter en veiliger uit waarvoor het is ontworpen.**

b) **Gebruik het gereedschap niet als de schakelaar het niet aan en uit kan zetten. Ieder gereedschap dat niet met de schakelaar kan worden bediend is gevaarlijk en moet worden gerepareerd.**

c) **Haal de stekker uit het stopcontact en / of neem de accu uit het gereedschap voordat u aanpassingen uitvoert, accessoires verwisselt, of het elektrische gereedschap opbergt. Dergelijke preventieve veiligheidsmaatregelen verminderen het risico dat het elektrische gereedschap per ongeluk opstart.**

d) **Bewaar gereedschap dat niet wordt gebruikt buiten het bereik van kinderen en laat niet toe dat personen die onbekend zijn met het elektrische gereedschap of deze instructies het gereedschap bedienen. Elektrische gereedschappen zijn gevaarlijk in handen van ongetrainde gebruikers.**

e) **Onderhoud elektrische gereedschappen. Controleer op verkeerde uitlijning en het grijpen van bewegende onderdelen, breuk van onderdelen en andere omstandigheden die de werking van het gereedschap nadelig kunnen beïnvloeden. Zorg dat het gereedschap voor gebruik wordt gerepareerd als het beschadigd is.**

Veel ongelukken worden veroorzaakt door slecht onderhouden gereedschap.

f) **Houd snijgereedschap scherp en schoon. Correct onderhouden snijgereedschappen met scherpe snijdranden lopen minder snel vast en zijn gemakkelijker te beheersen.**

g) **Gebruik het elektrische gereedschap, de accessoires en gereedschapsonderdelen enz. in overeenstemming met deze instructies, waarbij u rekening houdt met de werkomstandigheden en de werkzaamheden die dienen te worden uitgevoerd. Gebruik van het elektrische gereedschap voor werkzaamheden die anders zijn dan het bedoelde gebruik, kunnen leiden tot een gevaarlijke situatie.**

5) SERVICE

a) **Zorg dat u gereedschap wordt onderhouden door een erkende reparateur die uitsluitend identieke vervangende onderdelen gebruikt. Dit zorgt ervoor dat de veiligheid van het gereedschap blijft gegarandeerd.**

Aanvullende veiligheidsinstructies voor Boorhamers

- **Draag gehoorbescherming.** Blootstelling aan lawaai kan gehoorverlies veroorzaken.
- **Gebruik de hulphandgre (e) p (en) als die bij het gereedschap worden geleverd.** Verlies van controle kan leiden tot persoonlijk letsel.
- **Houd het gereedschap alleen vast aan geïsoleerde oppervlakken als u een handeling uitvoert waarbij het accessoire van het zaaggereedschap in contact kan komen met verborgen bedrading of het eigen netsnoer.** Accessoires van zaaggereedschap die in contact komen met bedrading die onder stroom staat, kunnen metalen onderdelen van het gereedschap onder stroom zetten en de gebruiker een elektrische schok geven.

Overige risico's

De volgende risico's horen bij het gebruik van boorhamers en beetelhamers:

- **Verwondingen die worden veroorzaakt door het aanraken van de draaiende delen of hete delen van het gereedschap.** Ook al worden de relevante veiligheidsvoorschriften en de veiligheidsvoorzieningen toegepast, bepaalde risico's kunnen niet worden vermeden. Dit zijn:
 - Gehoorbeschadiging.
 - Een risico van het klemmen van de vingers wanneer het accessoire wordt gewisseld.
 - Gevaren voor de gezondheid die worden veroorzaakt door het inademen van stof dat ontstaat bij het werken in beton en / of metselwerk.

Markering op het gereedschap

De volgende pictogrammen staan op het gereedschap vermeld:



Lees gebruiksaanwijzing voor gebruik.



Draag gehoorbescherming.



Draag oogbescherming.



Koppelingsinstelling 40 Nm is bedoeld voor de meeste boorapplicaties



Koppelingsinstelling 80 Nm is bedoeld voor de boorapplicaties die een hoger koppel vragen.



Rode service-indicatie-LED. Zie voor een gedetailleerde beschrijving bij **Service-indicatie-LED's**.



Gele service-indicatie-LED. Zie voor een gedetailleerde beschrijving bij **Service-indicatie-LED's**.

POSITIVE DATUMCODE (AFB. [FIG.] 1)

De datumcode (w), die ook het jaar van fabricage bevat, is binnen in de behuizing geprint. Voorbeeld:

2014 XX XX Jaar

van fabricage

Inhoud van de verpakking

De verpakking bevat: 1

Boorhamer

(D25721, D25722, D25723, D25761, D25762, D25763) of

1 Beitelhamer (D25871) 1

Zijhandgreep

1 Transportkoffer (alleen voor K-modellen) 1

Puntbeitel (alleen D25871) 1 Gebruiksaanwijzing 1

Uitvergrote tekening

- Controleer of het gereedschap, de onderdelen of accessoires mogelijk zijn beschadigd tijdens het transport.
- Neem de tijd om deze handleiding grondig door te lezen en te begrijpen voordat u de apparatuur gebruikt.

Beschrijving (afb. 1A, 1B, 2A, 2B)



WAARSCHUWING: Pas het gereedschap of een onderdeel ervan nooit aan. Dit kan schade of persoonlijk letsel tot gevolg hebben.

- Aan / uit-schakelaar (D25721, D25722, D25723, D25761, D25762, D25763) Aan / uit-kantelschakelaar (D25871)
- Vergrendelknop (D25721, D25722, D25723, D25762, D25763)
- Zijhandgreep
- Hoofdhandgreep
- Actieve vibratiebeheersing
- Standselectieschakelaar
- Kiezer elektronische snelheids- en slagregeling
- Klemwiel
- Zijhandgreepklem
- Stalen ring
- Bus
- Gereedschapshouder
- Pen
- Kraag
- Vergrendelmof
- Zijhandgreepknop

GEBRUIKSDOEL

D25721, D25722, D25723, D25761, D25762, D25763

Uw boorhamer is ontworpen voor professionele boor- en beiteltoepassingen.

D25871

Uw beitelhamer is ontworpen voor professionele afbik-, beitel- en slooptoepassingen.

NIET GEBRUIKEN bij natte omstandigheden of in de aanwezigheid van ontvlambare vloeistoffen of gassen.

Deze hamers zijn professioneel elektrisch gereedschap.

LAAT NIET kinderen in contact met het gereedschap komen. Toezicht is vereist als onervaren operators dit gereedschap bedienen.

NEDERLANDS

- Dit product is niet bedoeld voor gebruik door personen (waaronder kinderen) die verminderde fysieke, sensorische of psychische vermogens hebben of die het ontbreekt aan ervaring en / of kennis of bekwaamheden, als dat niet gebeurt onder toezicht van een persoon die verantwoordelijk is voor hun veiligheid. Kinderen mogen nooit alleen worden gelaten met dit product zodat ze ermee zouden kunnen spelen.

Functie langzame start

D25722, D25723, D25761, D25762, D25763

Met de functie Langzame Start kan het gereedschap de snelheid langzaam opbouwen en zo wordt voorkomen dat bij het starten het boortje wegloopt uit de bedoelde boorpositie.

De functie Langzame Start vermindert ook de onmiddellijke koppelreactie die wordt overgebracht op de tandwielen en de gebruiker als de boorhamer wordt gestart met het boortje in een bestaand gat.

Elektronische Snelheids- en Slagregeling (afb. 1, 3)

De elektronische snelheids- en slagregeling (g) biedt de volgende voordelen:

- gebruik van kleinere accessoires zonder het risico van breuk;
- minimaal afbreken bij het beitelen of boren in zachte of brosse materialen;
- optimale controle over het gereedschap voor nauwkeurig beitelen.

Koppelbegrenzende koppeling



WAARSCHUWING: De gebruiker moet tijdens het werken het gereedschap altijd stevig vasthouden.

De koppelbegrenzende koppeling vermindert de maximale koppelreactie die wordt overgebracht op de gebruiker in het geval dat de boor vastloopt. De functie voorkomt ook dat de overbrenging en de elektrische motor vastlopen.

KENNISGEVING: Schakel het gereedschap altijd uit voordat u de koppelregeling wijzigt omdat, als u dat niet doet, beschadiging van het gereedschap het gevolg kan zijn.

VOLLEDIGE KOPPELREGELING (COMPLETE TORQUE CONTROL - CTC) (AFB. 3) D25722/ D25762

Volledige Koppelregeling (Complete Torque Control - CTC) biedt de gebruiker een mechanische koppeling in twee stadia met opties voor het aanpassen van het koppel. Door het koppel aan te passen krijgt men meer controle voor diverse applicaties. In de lage instelling (40 Nm) kan het gereedschap werken op een lager koppelniveau en dat levert een verbeterde controle op voor veel boortoepassingen in massief materiaal. De hoge instelling (80 Nm) is beschikbaar voor veeleisender toepassingen zoals ringboren en werken met boren van een grote diameter. Raadpleeg **De Mechanische koppeling in twee stadia instellen** voor meer informatie.

ULTIEME KOPPELREGELING (ULTIMATE TORQUE CONTROL

- UTC) D25723/ D25763

Behalve de mechanische koppeling in twee stadia biedt Ultieme Koppelregeling (Ultimate Torque Control - UTC) de gebruiker meer comfort en veiligheid door middel van een interne, anti-rotatietechnologie die, als de gebruiker de controle over de hamer verliest, dat kan waarnemen. Wanneer wordt waargenomen dat de boor vastloopt, worden het koppel en de snelheid ogenblikkelijk verminderd. Deze functie voorkomt dat het gereedschap zelf kan rondraaien en dat maakt dat er minder polsbleesures voorkomen.

Service-indicatie-LED's (afb. 3)

De gele indicatie-LED (s) voor de slijtage van de koolborstels gaat branden wanneer de koolborstels bijna zijn versleten en dat duidt aan dat het gereedschap binnen de volgende 8 uren van gebruik moet worden nagezien.

D25721, D25722, D25723, D25761, D25762, D25763

De rode service-indicatie-LED (r) gaat branden als de vergrendelknop (b) wordt gebruikt in een andere stand dan de afbakstand. Op modellen die zijn voorzien van Ultimate Torque Control (UTC), gaat de rode indicatie-LED (r) branden als de anti-rotatievoorziening wordt geactiveerd. De rode indicatie-LED begint te knipperen als er een storing in het gereedschap optreedt of als de koolborstels geheel zijn versleten (raadpleeg **Koolborstels** onder

Onderhoud).

D25871

De rode service-indicatie-LED (r) gaat branden als er iets mis is met het gereedschap of als de koolborstels volledig zijn versleten (raadpleeg

Koolborstels bij **Onderhoud**).

Volledig Vibratiegedempte

Hoofdhandgreep (afb. 1)

De dempers in de hoofdhandgreep (d) absorberen de trillingen voordat ze worden doorgegeven aan de gebruiker. Dit zorgt voor een beter gebruikscomfort tijdens het werken met het gereedschap.

Elektrische veiligheid

De elektrische motor is slechts voor één voltage ontworpen. Controleer altijd of de stroomvoorziening overeenkomt met de voltage op het typeplaatje.



Uw D E WALT gereedschap is dubbel geïsoleerd in overeenstemming met EN 60745; daarom is geen aarding nodig. Als het stroomsnoer is beschadigd, moet het worden vervangen door een speciaal geprepareerd snoer dat leverbaar is via de D E WALT servicedienst.

Een verlengsnoer gebruiken

Gebruik, als een verlengsnoer nodig is, een goedgekeurd 3-aderig verlengsnoer dat geschikt is voor de stroomvoorziening van dit gereedschap (zie technische gegevens). De minimale geleidergrootte is 1,5 mm \geq de maximale lengte is 30 m. Als u een haspel gebruikt, dient u het snoer altijd volledig af te rollen.

MONTAGE EN AANPASSINGEN



WAARSCHUWING: *Beperk het risico van letsel, zet de unit uit en trek de stekker uit het stopcontact voordat u accessoires plaatst of verwijderd, voordat u aanpassingen aanbrengt of een andere opstelling kiest of wanneer u reparaties uitvoert.*

Controleer dat de aan / uit-schakelaar in de stand OFF (UIT) staat. Letsel zou het gevolg kunnen zijn als het gereedschap per ongeluk wordt gestart.



WAARSCHUWING: *Boortjes kunnen heet zijn en u kunt beter handschoenen dragen wanneer u boortjes verwisselt of uitneemt zodat u zich niet bezeert.*

De zijhandgreep monteren en plaatsen (afb. 2A, 2B)

De zijhandgreep (c) kan aan één van beide zijden van de machine worden gemonteerd voor zowel rechtshandige als linkshandige gebruikers.



WAARSCHUWING: *Bedien het gereedschap altijd met de zijhandgreep op de juiste wijze gemonteerd.*

D25721, D25722, D25723, D25761, D25762, D25763 MONTAGE IN

DE VOORSTE POSITIE (AFB. 2A)

1. Klik de stalen ring (j) over de kraag (n) achter de gereedschapshouder (l). Knijp de beide uiteinden naar elkaar toe, monteer de bus (k) en plaats de pen (m).
2. Plaats de klem van de zijhandgreep (i) en schroef het klemwiel (h) erop. Draai het niet vast.



WAARSCHUWING: *Wanneer de klem van de zijhandgreep eenmaal is gemonteerd, mag deze nooit meer worden verwijderd.*

3. Schroef de zijhandgreep (c) in de bus (k) en vervolgens in het klemwiel. Zet stevig vast.
4. Draai de montagevoorziening van de zijhandgreep in de gewenste positie. Wij adviseren u bij het horizontaal boren met een zware boor voor optimale controle de zijhandgreep in een hoek van ongeveer 20 ° te plaatsen.
5. Vergrendel de montagevoorziening voor de zijhandgreep door het klemwiel vast te draaien (h).

D25671 (AFB. 2B)

1. Schroef de knop van de zijhandgreep (p) los.
2. Schuif de zijhandgreep op de machine waarbij u de stalen ring (j) in het montagegebied (y) plaatst. De juiste positie van de zijhandgreep is tussen de kop en het midden van de buis.
3. Stel de zijhandgreep (c) af in de gewenste hoek.
4. Schuif en draai de zijhandgreep in de gewenste positie.
5. Vergrendel de zijhandgreep op zijn plaats door de knop (p) aan te draaien.

SDS Max™ -accessoires plaatsen en verwijderen (afb. 1, 4A, 4B)

Deze machine maakt gebruik van SDS Max \oplus boren en -beitels (in de inzet in afbeelding 4B ziet u een dwarsdoorsnede van een SDS Max \oplus boorschacht).

1. Maak de boorschacht schoon.
2. Trek de vergrendelmof (o) naar achteren en plaats de boorschacht.
3. Draai het boortje iets totdat de mof op zijn plaats klikt.
4. Controleer dat het boortje goed is vergrendeld door eraan te trekken. Voor de boorhamerfunctie moet het boortje enkele centimeters axiaal kunnen bewegen wanneer het is vergrendeld in de gereedschapshouder.

5. U kunt het boortje verwijderen door de vergrendelmof / -kraag (o) wat naar achteren te trekken en het boortje uit de gereedschapshouder (l) te trekken.

De werkstand selecteren (afb. 1)



Hamerboren:

D25721, D25722, D25723, D25701, D25702, D25703

voor boortoepassingen in beton, baksteen, natuursteen, metselwerk.



Alleen kloppen:

voor beitel- en slooptoepassingen. In deze stand kunt u het gereedschap gebruiken als hefboom voor het bevrijden van een vastgelopen boortje.

- U kunt de bedieningsstand selecteren door de standselectieschakelaar (f) te draaien naar het symbool van de stand van uw keuze. Het zal misschien nodig zijn de gereedschapshouder (l) wat te draaien zodat de standselectieschakelaar (f) de positie  kan passeren.
- Controleer dat de standselectieschakelaar (f) is vergrendeld.

De beitelpositie indexeren (afb. 5)

De beitel kan worden geïndexeerd en vergrendeld in 24 verschillende posities.

- Draai de standselectieschakelaar (f) totdat deze naar de positie  wijst.
- Draai de beitel in de positie van uw keuze.
- Zet de standselectieschakelaar (f) in de positie "alleen kloppen."
- Draai de beitel totdat deze is vergrendeld.

De kiezer voor Elektronische Snelheids- en Slagregeling instellen (afb. 1, 3)

Draai de kiezer (g) naar het gewenste niveau. Draai de kiezer omhoog voor hogere snelheid en omlaag voor lagere snelheid. Het vinden van de instelling die u nodig hebt, is een kwestie van ervaring, bijv.

- bij het beitelen of boren in zachte, brosse materialen of wanneer u zo min mogelijk wilt uitbreken, zet u de kiezer in een lage stand;
- bij het breken of boren in hardere materialen zet u de kiezer in een hogere stand.

De Mechanische koppeling in twee stadia instellen (afb. 3)

D25722, D25723, D25702, D25703

OPMERKING: Schakel het gereedschap altijd uit voordat u de koppelregeling wijzigt omdat, als u dat niet doet, beschadiging van het gereedschap het gevolg kan zijn.

Verplaats de koppelregelhefboom (t) naar de stand 40 Nm of 80 Nm, afhankelijk van wat de toepassing vraagt.

- Koppelingsinstelling 40 Nm (u) is ontworpen voor de meeste boortoepassingen en is ontworpen voor een gemakkelijker ont koppeling wanneer de boor stuit op betonijzer of dergelijke materialen.
- Koppelingsinstelling 80 Nm (v) is bedoeld voor toepassingen die een hoger koppel vragen zoals boorkronen en het boren van diepe gaten en is ontworpen voor ont koppeling bij hogere koppelwaarden.

OPMERKING: Als het niet lukt de positie 80 Nm te selecteren, laat de unit dan onder belasting werken en probeer het nog eens. Iedere keer dat de stekker van het gereedschap in het stopcontact wordt gestoken, wordt automatisch koppelingsinstelling 1, 40 Nm (u) ingeschakeld, de meest gevoelige instelling.

BEDIENING

Gebruiksaanwijzing



WAARSCHUWING: Houd u altijd aan de veiligheidsinstructies en van toepassing zijnde voorschriften.



WAARSCHUWING: Beperk het risico van letsel, zet de unit uit en trek de stekker uit het stopcontact voordat u accessoires plaatst of verwijdert, voordat u aanpassingen aanbrengt of een andere opstelling kiest of wanneer u reparaties uitvoert.

Controleer dat de aan / uit-schakelaar in de stand OFF (UIT) staat. Letsel zou het gevolg kunnen zijn als het gereedschap per ongeluk wordt gestart.



WAARSCHUWING: Boortjes kunnen heet zijn en u kunt beter handschoenen dragen wanneer u boortjes verwisselt of uitneemt zodat u zich niet bezeert.



WAARSCHUWING:

- *Let goed op de locatie van leidingen en bedrading.*
- *Oefen uitsluitend zachte druk op het gereedschap uit (ongev. 20 kg). Al te veel kracht versnelt het boren niet maar maakt dat het gereedschap minder goed presteert en minder lang meegaat.*
- *Houd het gereedschap altijd stevig met beide handen vast en zorg ervoor dat u stevig staat. Bedien het gereedschap altijd met de zijhandgreep op de juiste wijze gemonteerd.*

OPMERKING: Bedrijfstemperatuur is -7 ° tot +40 °C Wanneer u het gereedschap gebruikt buiten dit temperatuurbereik zal het minder lang meegaan.

Juiste handpositie (afb. 6)



WAARSCHUWING: *Beperk het risico van ernstig persoonlijk letsel, houd **ALTIJD** uw handen in de juiste stand, zoals wordt getoond.*



WAARSCHUWING: *Beperk het risico van ernstig persoonlijk letsel, houd het gereedschap **ALTIJD** stevig vast en wees voorbereid op een plotselinge reactie. .*

Voor een juiste positie van de handen zet u één hand op de zijhandgreep (c) en de andere op de hoofdhandgreep (d).

In- en uitschakelen (afb. 1)

D25721, D25722, D25723, D25761, D25762, D25763

U kunt het gereedschap in werking zetten door de Aan / Uit-schakelaar (a) in te drukken. Als u het gereedschap wilt stoppen, laat u de Aan / Uit-schakelaar los.

D25721, D25722, D25723, D25762, D25763

Met de vergrendelknop (b) kunt u de Aan / Uit- schakelaar (a) vergrendelen in de stand voor alleen beitelen. Als u de vergrendelknop bedient tijdens het boren, schakelt het gereedschap zichzelf uit. U kunt het gereedschap in werking zetten door de Aan / Uit-schakelaar (a) in te drukken. Om het gereedschap te stoppen, laat u de schakelaar los.

U kunt het gereedschap zonder onderbreking gebruiken als u de schakelaar (a) naar beneden gedrukt houdt, op de vergrendelknop (b) omhoog schuift en de schakelaar loslaat.

U kunt het gereedschap dat ononderbroken werkt, laten stoppen door kort op de schakelaar te drukken en deze los te laten. Schakel het gereedschap altijd uit wanneer het werk is voltooid en voordat u de stekker uit het stopcontact trekt.

D25761

U schakelt het gereedschap in door de Aan / Uit- kantelschakelaar (a) aan de onderzijde in te drukken. U stopt het gereedschap door de Aan / Uit- kantelschakelaar aan de bovenzijde in te drukken.

Hamerboren

U kunt het gereedschap inschakelen door op de Aan / Uit-schakelaar (a) te drukken. Om het gereedschap te stoppen, laat u de schakelaar los.

Boren met een Massief boortje (afb. 1)

D25721, D25722, D25723, D25761, D25762, D25763

1. Plaats het geschikte boortje.
2. Zet de standselectieschakelaar (f) in de positie voor hamerboren.
3. Stel de kiezer voor elektronische snelheids- en slagregeling (g) in.
4. Monteer de zijhandgreep en stel deze af (c).
5. Markeer de plaats waar u het gat wilt boren.
6. Plaats het boortje op de plek en schakel het gereedschap in.
7. Schakel het gereedschap altijd uit wanneer het werk is voltooid en voordat u de stekker uit het stopcontact trekt.

Boren met een boorkroon (afb. 1)

1. Plaats de geschikte boorkroon.
2. Monteer de centerboor in de boorkroon.
3. Zet de standselectieschakelaar (f) in de positie voor hamerboren.
4. Draai de kiezer voor elektronische snelheids- en slagregeling (g) in een stand voor een gemiddelde of hoge snelheid.
5. Monteer de zijhandgreep en stel deze af (c).
6. Plaats de centerboor op de plek en schakel het gereedschap in. Boor tot de boorkroon ongeveer 1 cm in het beton dringt.
7. Stop het gereedschap en verwijder de centerboor. Plaats de boorkroon weer in het gat en ga door met boren.

8. Wanneer u boort door een structuur die dikker is dan de diepte van de boorkroon, breek dan met een regelmatige tussenpozen een ronde cilinder van beton of de kern binnen in de boorkroon weg.

U kunt voorkomen dat beton rond het gat afbreekt, door eerst een gat met de diameter van de centerboor volledig door de structuur te boren. Boor vervolgens de kern van twee kanten tot halverwege uit.

9. Zet het gereedschap altijd uit wanneer het werk is voltooid en voordat u de stekker uit het stopcontact trekt.

Afbikken en beitelen (afb. 1)

1. Zet de geschikte beitel in en draai deze met de hand vast in één van de 24 posities.
2. Zet de standselectieschakelaar (f) in de positie voor alleen kloppen.
3. Stel de kiezer voor elektronische snelheids- en slagregeling (g) in.
4. Monteer de zijhandgreep en stel deze af (c).
5. Zet het gereedschap aan en begin met het werk.
6. Zet het gereedschap altijd uit wanneer het werk is voltooid en voordat u de stekker uit het stopcontact trekt.

ONDERHOUD

Uw elektrisch gereedschap van D E WALT is ontworpen voor gebruik gedurende lange tijd met een minimum aan onderhoud. Het continu naar tevredenheid functioneren hangt af van de juiste zorg voor het gereedschap en regelmatig schoonmaken.



WAARSCHUWING: *Beperk het risico van letsel, zet de unit uit en trek de stekker uit het stopcontact voordat u accessoires plaatst of verwijdert, voordat u aanpassingen aanbrengt of een andere opstelling kiest of wanneer u reparaties uitvoert.*

Controleer dat de aan / uit-schakelaar in de stand OFF (UIT) staat. Letsel zou het gevolg kunnen zijn als het gereedschap per ongeluk wordt gestart.

Er kan aan deze machine door de gebruiker geen onderhoud worden uitgevoerd. Breng het gereedschap naar een erkende D E WALT-reparatiemonteur na ongeveer 150 bedrijfsuren. Neem contact op met een erkende D E WALT-reparatiemonteur als er zich voor die tijd problemen voordoen.

Koolborstels (afb. 3)

De koolborstels kunnen niet door de gebruiker worden vervangen. Breng het gereedschap naar een erkende D E WALT-reparatiemonteur. De gele indicatie-LED (s) voor de slijtage van de koolborstels gaat branden wanneer de koolborstels bijna zijn versleten. Na nog eens 8 uren gebruik of nadat de borstels volledig zijn versleten, schakelt de motor zichzelf uit.

Er moet onderhoud aan het gereedschap worden uitgevoerd zodra de service-indicatie-LED (r) gaat branden.



Smering

Uw elektrische gereedschap heeft geen aanvullende smering nodig.



Reiniging



WAARSCHUWING: *Blaas vuil en stof uit de hoofdbehuizing met droge lucht, zo vaak u ziet dat vuil zich in en rond de luchtopeningen ophoopt. Draag goedgekeurde oogbescherming en een goedgekeurd stofmasker als u deze procedure uitvoert.*



WAARSCHUWING: *Gebruik nooit oplosmiddelen of andere bijtende chemicaliën voor het reinigen van niet-metalen onderdelen van het gereedschap. Deze chemicaliën kunnen het materiaal dat in deze onderdelen is gebruikt verzwakken. Gebruik een doek die uitsluitend met water en milde zeep is bevochtigd. Zorg dat er nooit enige vloeistof in het gereedschap komt; dompel nooit enig onderdeel van het gereedschap in een vloeistof.*

Optionele accessoires



WAARSCHUWING: *Aangezien accessoires die niet door D E WALT zijn aangeboden niet met dit product zijn getest, kan het gebruik van dergelijke accessoires met dit gereedschap gevaarlijk zijn. Om het risico op letsel te verminderen dient u uitsluitend door D E WALT aanbevolen accessoires met dit product te gebruiken.*

Neem contact op met uw leverancier voor verdere informatie over de geschikte accessoires. Diverse typen SDS Plus [®] boren en beitels zijn als optie leverbaar.

Bescherming van het milieu



Gescheiden afvalinzameling. Dit product mag niet bij het normale huishoudelijke afval worden aangeboden.

Als u op een dag bemerkt dat uw D E WALT product vervangen dient te worden of dat u er verder geen gebruik meer van maakt, mag u het niet als normaal huishoudelijk afval aanbieden. Bied dit product aan bij de gescheiden afvalinzameling.



Gescheiden inzameling van gebruikte producten of verpakkingen maakt het mogelijk dat materiaal kan worden gerecycled en nogmaals gebruikt. Het hergebruik van gerecycled materiaal helpt milieuvuiling te voorkomen en vermindert de vraag naar grondstoffen. Plaatselijke bepalingen voorzien mogelijk in de gescheiden inzameling van elektrische producten uit een huishouden, op stedelijke inzamelingspunten of bij de detailhandelaar waar u een nieuw product aanschaft. D E WALT heeft een faciliteit voor het verzamelen van recyclen van D E WALT producten als ze eenmaal het einde van hun levensduur hebben bereikt. Stuur om van deze service gebruik te maken uw product

aub terug naar iedere erkende reparateur die namens ons de verzameling op zich neemt. U kunt de locatie van de erkende reparateur die het dichtste bij u in de buurt is opzoeken door contact op te nemen met uw plaatselijke D E WALT kantoor zoals vermeld in deze handleiding. Een lijst van erkende D E WALT reparateurs en volledige details over onze after sales service zijn ook te vinden op internet via: www.2helpU.com.

GARANTIE

D E WALT vertrouwt op de kwaliteit van zijn producten en biedt professionele gebruikers van het product een uitstekende garantie. Deze garantieverklaring is een aanvulling op uw contractuele rechten als een professionele gebruiker of uw wettelijke rechten als een particuliere, niet-professionele gebruiker, en is op geen enkele wijze van invloed op deze rechten. De garantie is geldig binnen het grondgebied van de Lidstaten van de Europese Unie en de Europese Vrijhandelszone.

• **30 DAGEN NIET GOED GELD
TERUG GARANTIE** •

Als u niet geheel tevreden bent over de prestaties van uw D E WALT-gereedschap, kunt u dit compleet met de originele onderdelen, zoals u het hebt aangekocht, binnen 30 dagen, gewoon terugbrengen bij het verkooppunt en omruilen voor een ander stuk gereedschap of tegen restitutie van het aankoopbedrag. Het product mag niet in onredelijke mate zijn versleten en u dient een aankoopbewijs te overleggen.

• **EEN JAAR GRATIS
ONDERHOUDSCONTRACT** •

Als onderhouds- of servicewerkzaamheden nodig zijn voor uw D E WALT-gereedschap, in de 12 maanden na uw aankoop, hebt u recht op één jaar gratis service. Deze zal kosteloos worden uitgevoerd in een D E WALT-servicecentrum. U dient een aankoopbewijs te overleggen. Inclusief arbeidskosten. Exclusief accessoires en reserveonderdelen, tenzij deze defect raakten en onder de garantie vielen.

• **EEN JAAR VOLLEDIGE GARANTIE** •

Als uw D E WALT-product defect raakt als gevolg van het gebruik van verkeerde materialen of onjuiste constructie binnen 12 maanden na de datum van aankoop, garandeert D E WALT alle defecte onderdelen gratis te vervangen of - naar onze beoordeling - het apparaat gratis te vervangen, op voorwaarde dat:

- Het product niet verkeerd gebruikt is;
- Het product in redelijke mate is versleten;

- Er geen reparaties zijn ondernomen door niet-geautoriseerde personen;
- U een aankoopbewijs kunt overleggen;
- Het product compleet met alle originele onderdelen wordt geretourneerd. Als u aanspraak wilt maken op de garantie, neem dan contact op met uw leverancier of zoek het officiële D E WALT-servicecentrum bij u in de buurt in de D E WALT-catalogus of neem contact op met het D E WALT-kantoor op het adres dat wordt vermeld in deze handleiding. Een lijst van officiële D E WALT-servicecentra en volledige details over onze after-sales-service zijn ook te vinden op internet via: www.2helpU.com.

SDS MAX® KOMBINASJONS- OG MEISELHAMMERE D25721, D25722, D25723, D25761, D25762, D25763, D25871

Gratulerer!

Du har valgt et D E WALT-verktøy. Mange års erfaring, grundig produktutvikling og innovasjon gjør D E WALT til en meget pålitelig partner for profesjonelle brukere av elektrisk verktøy.

Tekniske data

		D25721	D25722	D25723	D25761	D25762	D25763	D25871
Spenning	V _{oc}	230	230	230	230	230	230	230
Type		1	1	1	1	1	1	1
Inngangseffekt	W	+1350	1400	1400	1500	1500	1500	1400
Slagkraft (EPTA 05/2009)	J	1,5-11	1,5-11	1,5-11	3-15,5	3-15,5	3-15,5	1,5-11
Total boreområde i betong:								
solide bor	mm	12-48	12-48	12-48	18-52	18-52	18-52	-
kjernebor	mm	40-115	40-125	40-125	40-150	40-150	40-150	-
Optimal boreområde i betong:								
solide bor	mm	25-40	25-45	25-45	28-48	28-48	28-48	-
Meiselposisjoner		24	24	24	24	24	24	24
Redskapholder		SDS Max® SDS Max® SDS Max® SDS Max® SDS Max® SDS Max® SDS Max®						
Vekt	kg	8,7	9,1	9,1	9,9	9,9	9,9	8,0
L _{pa} lydtrykk	dB (A)	96	95	95	96	96	96	93
K _{pa} lydtrykk usikkerhet	dB (A)	3	3	3	3	3	3	3
L _{wa} lyd effekt	dB (A)	107	106	106	107	107	107	104
K _{wa} lyd effekt usikkerhet	dB (A)	3	4	4	4	4	4	4

Totalverdier vibrasjon (triax vector sum) bestemt iht. EN 60745:

Vibrasjonsutslipp a_h

Boring i betong

a _h , HD =	m/s ²	8,9	7,5	7,5	9,3	8,0	8,0	-
Usikkerhet K =	m/s ²	1,5	1,5	1,5	1,5	1,5	1,5	-

Vibrasjonsutslipp a_h

Meisling

a _h , Cheq =	m/s ²	8,1	6,9	6,9	8,2	7,2	7,2	10,9
Usikkerhet K =	m/s ²	1,5	1,5	1,5	1,5	1,5	1,5	1,5

Nivået for vibrasjonsutslipp angitt i dette informasjonsbladet er blitt målt iht. standardiserte tester gitt i EN 60745, og kan brukes til å sammenligne ett verktøy med et annet. Det kan brukes til forberedende vurdering av eksponering.

Dersom verktøyet brukes i andre bruksområder, med annet tilbehør eller er dårlig vedlikeholdt, kan vibrasjonsutslippene avvike. Dette kan øke eksponeringsnivået betydelig for hele arbeidsperioden. En vurdering av nivået for vibrasjonseksponeringen bør også tas med i beregningen når verktøyet er



ADVARSEL: Angitt nivå for vibrasjonsutslipp gjelder for hovedbruksområdene for verktøyet.

slått av eller når det går uten faktisk å gjøre en jobb. Dette kan redusere eksponeringsnivået betydelig for hele arbeidsperioden.

Sett i verk ekstra sikkerhetstiltak for å beskytte operatøren mot følgene fra vibrasjon, som f.eks.:
 .: Holde ved like verktøy og tilbehør, holde hendene varme, organisere arbeidsmønstre.

Sikringer	
Europa	230 V verktøy 10 Ampere, nettspenning

De fl nisjoner: Retningslinjer for sikkerhet

Definisjonene under beskriver alvorlighetsgraden for hvert signalkodeord. Vennligst les håndboken og legg merke til disse symbolene.



FARE: Indikerer en overhengende farlig situasjon som vil føre til **død eller alvorlige personskader** hvis den ikke avverges.



ADVARSEL: Indikerer en potensielt farlig situasjon som kan føre til **død eller alvorlige personskader** hvis den ikke avverges. **FORSIKTIG:** Indikerer en potensielt farlig situasjon som kan føre til **små eller moderate personskader** hvis den ikke avverges.



MERK: Angir en arbeidsmåte som ikke er relatert til personskader, men som

kan føre til skader på utstyr hvis den ikke unngås.



Betegner fare for elektrisk sjokk.



Betegner fare for brann.

EU-samsvarserklæring

MASKINERIDIREKTIV



SDS MAX . KOMBINASJONS- OG MEISELHAMMERED25721, D25722, D25723, D25761, D25762, D25763, D25761

D E WALT erklærer at de produktene som er beskrevet under **Tekniske data** er i samsvar med: 2006/42 / EU, EN 60745-1, EN 60745-2-6.

D25671

2000/14 / EU Elektrisk betongknuser (håndholdt) m </ = 15kg, Vedlegg VIII; TÜV Rheinland Product Safety GmbH (0197), D-51105 Köln, Germany, Notified Body ID No.: 0197 Nivå av akustisk effekti henhold til 2000/14 / EC (Artikkel 12, Vedlegg III, Nr. 10; m </ = 15 kg) L_{WA} (målt lydeffektnivå)

dB 101

L_{WA} (garantert lydeffektnivå)

dB 105

Disse produktene er også i samsvar med direktiv 2014/30 / EU og 2011/65 / EU. For mer informasjon, vennligst kontakt D E WALT på følgende adresser eller se baksiden av håndboken. Undertegnede er ansvarlig for sammensettingen av den tekniske filen og fremsetter denne erklæringen på vegne av D E WALT.

Horst Grossmann visepresident teknikk D E WALT,
 Richard-Klinger-Strasse 11, D-65510, Idstein,
 Tyskland

14.05.2014



ADVARSEL: For å redusere skaderisikoen, les brukerhåndboken.

Generelle sikkerhetsadvarsler for elektriske verktøy



ADVARSEL! Les alle sikkerhetsadvarsler og alle instruksjoner. Manglende overholdelse av advarslene og instruksjonene kan resultere i elektrisk sjokk, ild og / eller alvorlig skade.

TA VARE PÅ ALLE ADVARSLER OG INSTRUKSJONER FOR FREMTIDIG BRUK

Uttrykket "elektrisk verktøy" i advarslene henviser til ditt strømdrevne (med ledning) elektriske verktøy eller ditt batteridrevne (uten ledning) elektriske verktøy.

1) SIKKERHET PÅ ARBEIDSBOMRÅDET

- Hold arbeidsområdet godt opplyst. Rotete eller mørke områder er en invitasjon til ulykker.
- Ikke bruk elektriske verktøy i eksplosive omgivelser, slik som i nærheten av

antennelige væsker, gasser eller støv. Elektrisk verktøy skaper gnister som kan antenne støv eller gasser.

- c) **Hold barn og tilskuere borte mens du bruker et elektrisk verktøy.** Distraksjoner kan føre til at du mister kontrollen.

2) ELEKTRISK SIKKERHET

- a) **Støpselet til elektriske verktøy må passe til stikkkontakten. Aldri modifiser støpselet på noen måte. Ikke bruk adaptere med jordede elektriske verktøy.** Umodifiserte støpsler og stikkontakter som passer vil redusere risikoen for elektrisk sjokk.

- b) **Unngå kroppskontakt med jordete overflater slik som rør, radiatorer, komfyrer og kjøleskap.** Det finnes en økt risiko for elektrisk sjokk dersom kroppen din er jordet.

- c) **Ikke eksponer elektriske verktøy for regn eller våte forhold.** Dersom det kommer vann inn i et elektrisk verktøy vil det øke risikoen for elektrisk sjokk.

- d) **Ikke bruk ledningen feil. Aldri bruk ledningen til å bære, trekke eller dra ut støpselet til det elektriske verktøyet. Hold ledningen borte fra varme, olje, skarpe kanter eller bevegelige deler.** Skadede eller innviklede ledninger øker risikoen for elektrisk sjokk.

- e) **Når du bruker et elektrisk verktøy utendørs, bruk en skjoteledning som er egnet for utendørs bruk.** Bruk av en skjoteledning beregnet for utendørs bruk reduserer risikoen for elektrisk sjokk.

- f) **Dersom bruk av et elektrisk verktøy på et fuktig sted er uunngåelig, bruk en strømkilde med jordfeilbryter (RCD).** Bruk av jordfeilbryter (RCD) reduserer risikoen for elektrisk sjokk.

3) PERSONLIG SIKKERHET

- a) **Hold deg våken, hold øye med det du gjør og bruk sunn fornuft når du bruker et elektrisk verktøy. Ikke bruk et elektrisk verktøy dersom du er trøtt eller er påvirket av medikamenter, narkotika eller alkohol.**

Ett øyeblikks uoppmerksomhet under bruk av elektriske verktøy kan føre til alvorlig personskade.

- b) **Bruk personlig verneutstyr. Bruk alltid vernebriller.** Verneutstyr slik som støvmaske, sklisikre vermesko, hjelm, eller hørselsvern brukt under passende forhold vil redusere personskader.

- c) **Unngå utilsiktet oppstart. Sikre at bryteren er i av-stillingen før du kobler til strømkilden og / eller batteripakken, plukker opp eller bærer verktøyet.** Å bære

elektriske verktøy med fingeren på bryteren eller å sette inn støpselet mens elektriske verktøy har bryteren på øker faren for ulykker.

- d) **Fjern eventuelle justeringsnøkler før du slår på det elektriske verktøyet.** En nøkkel som er festet til en roterende del av det elektriske verktøyet kan føre til personskade.

- e) **Ikke strekk deg for langt. Ha godt fotfeste og stå støtt hele tiden.** Dette fører til at du har bedre kontroll over det elektriske verktøyet ved uventede situasjoner.

- f) **Bruk egnet antrekk. Ikke ha på deg løstsittende klær eller smykker. Hold hår, antrekk og hansker borte fra bevegelige deler.** Løstsittende antrekk, smykker eller langt hår kan bli fanget opp av bevegelige deler.

- g) **Hvis apparatet er utstyrt for tilkobling av støvutsugings- og -oppsamlingsinnretning, må du sørge for at disse er koblet til og ordentlig sikret.** Bruk av støvoppsamlere kan redusere støvrelaterte farer.

4) BRUK OG VEDLIKEHOLD AV ELEKTRISKE VERKTØY

- a) **Ikke bruk kraft på verktøyet. Bruk det elektriske verktøyet som situasjonen krever.** Det riktige elektriske verktøyet vil gjøre jobben bedre og tryggere ved den hastigheten det ble konstruert for.

- b) **Ikke bruk verktøyet hvis bryteren ikke kan slå verktøyet av eller på.** Ethvert elektrisk verktøy som ikke kan kontrolleres med bryteren er farlig og må repareres.

- c) **Koble støpselet fra strømkilden og / eller batteripakken fra det elektriske verktøyet før du foretar noen justeringer, endrer tilbehør eller lagrer elektriske verktøy.** Slike preventive sikkerhetsforanstaltninger reduserer risikoen for å starte det elektriske verktøyet ved et uhell.

- d) **Lagre elektriske verktøy som ikke er i bruk, utilgjengelig for barn og la ikke personer som ikke er kjent med det elektriske verktøyet eller disse instruksjonene bruke det.** Elektriske verktøy er farlige i hendene på utrenede brukere.

- e) **Vedlikehold elektriske verktøy. Kontroller om bevegelige deler er feiljustert eller fastskjært, om deler er ødelagt eller andre forhold som kan påvirke driften av verktøyet. Dersom det er skadet, få verktøyet reparert før neste bruk.** Mange ulykker forårsakes av dårlig vedlikeholdte verktøy.

f) **Hold skjæreverktøy skarpe og rene.** Godt vedlikeholdte skjæreverktøy med skarpe skjærekanter setter seg mindre sannsynlig fast og er lettere å kontrollere.

g) **Bruk verktøyet, tilbehørene og bittene, osv., i samsvar med disse instruksjonene og ta i betraktning arbeidsforholdene og det arbeidet som skal utføres.** Bruk av det elektriske verktøyet for oppgaver som er forskjellige fra de som er tiltenkt kan føre til en farlig situasjon.

5) VEDLIKEHOLD

a) **Få det elektriske verktøyet ditt vedlikeholdt av en kvalifisert reparatør som kun bruker originale reservedeler.**

Dette vil sikre at verktøyet sikkerhet blir ivaretatt.

Ekstra sikkerhetsregler for roterende hammere

- **Bruk hørselvern.** Å bli utsatt for støy kan forårsake hørseltap.
- **Bruk hjelpehåndtakene dersom de leveres med verktøyet.** Å miste kontroll kan forårsake personskade.
- **Hold det elektriske verktøyet i de isolerte gripeoverflater når du utfører operasjoner hvor kutteutstyret kan komme i kontakt med skjulte ledninger eller egen ledning.**
Kutteutstyr som kommer i kontakt med en strømførende ledning kan føre til at eksponerte metalldele på elektroverktøyet blir strømførende, og kan gi operatøren støt.

Restrisikoer

Følgende risikoer er alltid tilstede ved bruk av roterende hammere og meiselhammere:

- Skader som følge av berøring av roterende deler eller varme deler på verktøyet

På tross av samsvar med relevante sikkerhetsregler og inkludering av sikkerhetsinnretninger, kan visse rest-risikoer ikke unngås. De er:

- Hørselskader.
- Risiko for klemte fingre ved skifte av tilbehør.
- Hørselskader som følge av innånding av støv som utvikles ved arbeid i betong og / eller murverk.

Merking på verktøyet

Følgende piktogrammer vises på verktøyet:



Les instruksjonshåndboken før bruk.



Bruk hørselvern.



Bruk vernebriller.



40 Nm

Clutch-innstilling 40 Nm er designet for de fleste boreapplikasjoner.



80 Nm

Clutch-innstilling 80 Nm er designet for applikasjoner der det trengs høyere dreiemoment.



Rød service lampe LED. For detaljert beskrivelse se under **Service lamper LED**.



Gul service lampe LED. For detaljert beskrivelse se under **Service lamper LED**.

DATOKODE Plassering (FIG. 1)

Datokoden (w), som også inkluderer produksjonsåret, er trykket på huset.

Eksempel:

2014 XX XX

Produksjonsår

Pakkens innhold

Pakken inneholder: 1

Roterende hammer

(D25721, D25722, D25723, D25761, D25762, D25763)

eller 1 Meiselhammer (D25871) 1 Sidehåndtak 1 Koffert (kun

K-modeller) 1 Spissmeisel (kun D25871) 1

Instruksjonshåndbok 1 Sammenstillingstegning

- Se etter skader på verktøyet, deler eller tilbehør som kan ha oppstått under transport.

- Ta deg tid til å lese grundig gjennom og forstå denne håndboken før bruk.

Beskrivelse (fi g. 1A, 1B, 2A, 2B)

ADVARSEL: Aldri modifierer elektroverktøyet eller noen del av det. Dette kan føre til materiell- eller personskader.

- a. Avtrekksbryter (D25721, D25722, D25723, D25761, D25762, D25763) På / av vippebryter (D25871)
- b. Låseskyver (D25721, D25722, D25723, D25762, D25763)
- c. Sidehåndtak
- d. Hovedhåndtak
- e. Aktiv vibrasjonskontroll
- f. Modus valgbryter
- g. Elektronisk hastighets- og slagkontroll hjul
- h. Låsehjul
- i. Sidehåndtaksfeste
- j. Stålring
- k. Hylse
- l. Redskapholder
- m. Pinne
- n. Krage
- o. Låsekrage
- p. Sidehåndtaksknott

BRUKSOMRÅDE**D25721, D25722, D25723, D25761, D25762, D25763**

Din roterende hammer er designet for profesjonelle bruk ved roterende boring og meisling.

D25871

Meiselhammeren er designet for profesjonell meisling og rivingsarbeider.

SKAL IKKE brukes under våte forhold eller ved nærvær av brennbare væsker eller gasser. Disse hammerne er profesjonelle verktøy.

IKKE la barn komme i kontakt med verktøyet. Tilsyn er nødvendig når uerfarne brukere skal bruke dette verktøy.

- Dette apparatet er ikke ment for bruk av personer (inkludert barn) med reduserte fysiske, sensoriske eller mentale evner, eller mangel på erfaring og kunnskap, med mindre de får tilsyn av en person ansvarlig for deres sikkerhet. Barn skal aldri forlattes alene med dette produktet.

Myk oppstart**D25722, D25723, D25761, D25762, D25763**

Mykstart-funksjonen lar verktøyets hastighet bygge seg opp gradvis, og forhindrer således boret i å hoppe ut av tilsiktet startposisjon ved oppstart. Mykstart-funksjonen reduserer også det direkte dreiemomentet som overføres til giret og brukeren dersom hammeren startes med drill-bit inne i et eksisterende hull.

Elektronisk hastighets- og slagkontroll (fi g. 1, 3)

Elektronisk hastighets- og slagkontroll (g) gir følgende fordeler:

- bruk av mindre tilbehørsdeler uten fare brekkasje;
- minimalisert utbrytning ved meisling eller boring i myke eller sprø materialer;
- optimal verktøykontroll for nøyaktig meisling.

Momentbegrensende clutch

ADVARSEL: Brukeren må alltid holde et godt grep på verktøyet når det brukes.

Den momentbegrensende clutchen reduserer det maksimale momentet som overføres til brukeren i tilfelle en bit setter seg fast. Denne egenskapen hindrer også girene og den elektriske motoren fra å kveles.

MERK: Slå alltid av verktøyet for du endrer innstilling av momentkontroll, ellers kan verktøyet ta skade.

KOMPLETT MOMENTKONTROLL (CTC) (FIG. 3) D25722/ D25762

Komplett momentkontroll (CTC) gir brukeren en to-trinns mekanisk clutch med justerbart moment. Justering av momentet gir økt kontroll for ulike bruksområder.

Lav innstilling (40 Nm) lar verktøyet brukes med redusert moment for økt kontroll ved ulike boreoperasjoner i faste materialer. Høy innstilling (80 Nm) brukes for mer krevende bruk som kjerneboring og bruk av bits med stor diameter. Se **Innstilling av to-trinns mekanisk clutch** for mer informasjon.

ULTIMAT MOMENTKONTROLL (UTC) D25723/ D25763

I tillegg til den to-trinns mekaniske clutchen, gir ultimat momentkontroll (UTC) økr brukerkomfort og sikkerhet ved innbygd antirotasjons-teknologi som kan registrere om brukeren mister kontroll

over hammeren. Når en låsing registreres vil moment og hastighet straks reduseres. Denne funksjonen forhindrer egenrotasjon av verktøyet for å redusere faren for håndleddskader.

Service LED-lamper (fi g. 3)

Den gule LED-lampen (s) for børsteslitasje lyser når kullbørstene er nesten utslitte for å vise at verktøyet trenger service innen de neste 8 brukstimer.

D25721, D25722, D25723, D25761, D25762, D25763

Den røde LED-servicelampen (r) tennes dersom låsekappen (b) brukes i noen modus utenom meislingsmodus. På modeller utstyrt med ultimatommentkontroll (UTC), tennes den røde LED-servicelampen (r) dersom antirotasjonsenheden aktiveres. Den røde indikatoren begynner å blinke dersom det er en feil ved verktøyet eller børstene er fullstendig utslitte (se **Børster** under **Vedlikehold**).

D25871

Den røde LED servicelampen (r) tennes dersom det er en feil ved verktøyet eller børstene er fullstendig utslitte (se **Børster** under **Vedlikehold**).

Fullt vibrasjonsdempet hovedhåndtak (fi g. 1)

Dempene i hovedhåndtaket (d) absorberer vibrasjonene overført til brukeren. Dette forbedrer brukerkomfort under bruk.

Elektrisk sikkerhet

Den elektriske motoren er blitt konstruert for kun én spenning. Kontroller alltid at strømforsyningen samsvarer med spenningen på merkeskiltet.



Ditt D E WALT-verktøy er dobbeltisolert i samsvar med EN 60745; det trengs derfor ikke noen jordledning. Dersom tilførselsledningen er skadet, må den byttes i en spesialledning som fås via D E WALT-serviceorganisasjon.

Bruk av skjoteledning

Hvis man trenger en skjoteledning, bruk en godkjent 3-leder skjoteledning egnet for verktøyets strømforbruk (se tekniske data). Minimum størrelse på lederen er 1,5 mm \pm maksimum lengde er 30 m. Alltid vikle ut kablen fullstendig når du bruker en kabeltrommel.

MONTERING OG JUSTERING



ADVARSEL: For å redusere risikoen for personskade, slå av verktøyet og kople det fra strømkilden før du fjerner / installerer tilleggsutstyr eller tilbehør og før du foretar eventuelle justeringer eller endringer i oppsett eller ved reparasjon.

Sørg for at avtrekksbryteren er i AV posisjonen. Utsiktet oppstart kan føre til personskader.



ADVARSEL: Verktøy-bits kan være varme og hansker bør brukes ved bytting og fjerning for å unngå personskade.

Sammensetting og montering sidehåndtaket (fi g. 2A, 2B)

Sidehåndtaket (c) kan monteres på en av sidene av maskinen slik at det passer for både høyre- og venstrehandte.



ADVARSEL: Bruk verktøyet kun når sidehåndtaket er riktig montert.

D25721, D25722, D25723, D25761, D25762, D25763 MONTERING

FORAN (FIG. 2A)

1. Smekk stålringen (j) over kragen (n) bak redskapholderen (l). Klem begge ender sammen, monter hylsen (k) og sett inn pinnen (m).

2. Plasser sidehåndtaksklemmen (i) og skru på låsehjulet (h). Ikke stram til.



ADVARSEL: Når den er montert skal sidehåndtaksklemmen aldri tas av.

3. Skru sidehåndtaket (c) inn i hylsen (k) og deretter inn i låsehjulet. Stram godt til.
4. Roter sidehåndtakets monteringsinnretning til ønsket posisjon. For boring horisontalt med et tungt bor, anbefaler vi at sidehåndtaket plasseres i en vinkel på ca. 20 ° for optimal kontroll.
5. Lås sidehåndtakets monteringsinnretning på plass ved å stramme låsehjulet (h).

D25871 (FIG. 2B)

1. Skru av sidehåndtaksknotten (p).
2. Skyv sidehåndtakinnretningen på verktøyet slik at stålringen (j) plasseres i monteringsområdet (y). Korrekt posisjon for sidehåndtaket er mellom hodet og midten av røret.
3. Juster sidehåndtaket (c) til ønsket vinkel.
4. Skyv og dreier sidehåndtaket til ønsket posisjon.

5. Lås sidehåndtaket på plass ved å stramme knotten (p).

Å sette inn og fjerne SDS Max[®] tilbehør (fi g. 1, 4A, 4B)

Verktøyet bruker SDS Max[®] bor og meisler (se innsatsen i figur 4B for et snitt av et SDS Max[®] borskraft).

1. Rengjør borskraftet.
2. Trekk låsekragen (o) tilbake og sett inn borskraftet.
3. Drei boret litt inntil kragen smekker på plass.
4. Dra i boret for å sjekke at den er riktig låst. Hammerfunksjonen krever at boret kan bevege seg aksialt flere centimeter når det er låst i redskapholderen.
5. For å fjerne et bor trekk redskapholderens låsekra (o) tilbake og ta boret ut av redskapholderen (l).

Velg driftsmodus (fi g. 1)



Hammerboring:

D25721, D25722, D25723, D25701, D25702, D25703

for boring i betong, tegl, stein og murverk.



Kun hamring:

for meisling og riving. I denne modus kan verktøyet også brukes som en brekkstang for å løsne et fastkilt bor.

1. For å velge driftsmodus, drei modusvalgbyteren (f) til den peker på ønsket modus. Det kan være nødvendig å vri redskapholderen (l) litt for å la modusvalgbyteren (f) passere

 posisjonen.

2. Kontroller at modusvalgbyteren (f) er låst på plass.

Indeksring av meiselposisjon (fi g. 5)

Meiselen kan indekseres og låses i 24 ulike posisjoner.

1. Drei modusvalgbyteren (f) inntil den peker mot posisjon. 
2. Drei meiselen i ønsket posisjon.
3. Sett modusvalgbyteren (f) til "kun hamring" posisjonen.
4. Vri meiselen inntil den låses på plass.

Stille inn elektronisk hastighet- og slagkontrollhjul (fi g. 1, 3)

Drei hjulet (g) til ønsket nivå. Drei hjulet oppover for høyere hastighet og nedover for lavere hastighet. Korrekt innstilling er et spørsmål om erfaring, f.eks.

- ved meisling eller boring i myke, sprø materialer eller når det ønskes minimalt med utbrytning, sett hjulet i en lav posisjon;
- ved bryting eller boring i hardere materialer, sett hjulet til en høy posisjon.

Innstilling av to-trinns mekanisk clutch (fi g. 3)

D25722, D25723, D25702, D25703

MERK: Slå alltid av verktøyet for endring av momentkontroll innstillinger, ellers kan verktøyet ta skade.

Flytt momentkontrollspaken (t) til innstilling 40 Nm eller 80 Nm etter behov.

- Clutch-innstilling 40 Nm (u) er designet for de fleste bore-behov, og er designet for lett å clutchet ut når boret treffer armering eller andre fremmedelemerter.
- Clutch-innstilling 80 Nm (v) er designet for bruk ved større momentbehov så som for kjernebor og boring av dype hull, og er designet for å clutchet ut ved en høyere terskel av momentet.

MERK: Dersom det ikke er mulig å velge posisjon 80 Nm, kjør verktøyet med belastning og prøv igjen. Hver gang verktøyet plugges inn, så vil det automatisk gå til clutch-innstilling 1, dvs. clutch- innstilling 40 Nm (u), som er den mest følsomme.

BRUK

Bruksanvisning



ADVARSEL: Følg alltid sikkerhetsanvisningene og gjeldende regler.



ADVARSEL: For å redusere risikoen for personskade, slå av verktøyet og kople det fra strømkilden før du fjerner / installerer tilleggsutstyr eller tilbehør og før du foretar eventuelle justeringer eller endringer i oppsett eller ved reparasjon.

Sørg for at avtrekker-bryteren er i AV posisjonen. Utilsiktet oppstart kan føre til personskader.



ADVARSEL: Verktøy-bits kan være varme og hansker bør brukes ved bytting og fjerning for å unngå personskade.



ADVARSEL:

- Vær oppmerksom på lokasjonen av rør og ledninger.
- Bruk bare lett trykk på verktøyet (ca. 20 kg). Bruk av makt gjør ikke boringen raskere, men minsker verktøyets ytelse og kan forkorte verktøyets levetid.
- Hold alltid verktøyet godt i begge hender og stå godt. Bruk verktøyet kun når sidehåndtaket er riktig montert.

MERK: Driftstemperatur er -7 ° til +40 °C (19 ° til 104 °F). Bruk av verktøyet utenfor dette temperaturområdet forkorter verktøyets levetid.

Korrekt plassering av hendene (fi g. 6)



ADVARSEL: For å redusere faren for alvorlig personskade skal man **ALLTID** ha hendene i korrekt posisjon, som vist.



ADVARSEL: For å redusere faren for alvorlig personskade, skal man **ALLTID** holde godt fast, for å være forberedt på en plutselig reaksjon.

Riktig stilling for hendene er å ha en hånd på sidehåndtaket (c) og den andre på hovedhåndtaket (d).

Slå på og av (fi g. 1)

025721, 025722, 025723, 025761, 025762, 025763

For å bruke verktøyet, klem avtrekksbryteren (a). For å stoppe verktøyet, slipp bryteren.

025721, 025722, 025723, 025762, 025763

Låse-skyveren (b) lar deg låse avtrekkeren (a) slik at den kun er i meisle-modus. Dersom låseknappen aktiveres under boring, slår verktøyet seg automatisk av.

For å bruke verktøyet, klem avtrekksbryteren (a). For å stoppe verktøyet, slipp bryteren. For kontinuerlig drift, trykk og hold ned bryteren (a), skyv låseknappen (b) oppover og slipp deretter bryteren.

For å stoppe et verktøy satt til kontinuerlig drift, trykk bryteren kort inn og slipp den. Verktøyet skal alltid skrues av når arbeidet er ferdig og før du kopler fra strømtilførselen.

025671

For å bruke verktøyet, trykk på / av vippebryteren (a) på nederste delen av avtrekkeren. For å stoppe verktøyet, trykk på / av vippebryteren på øverste delen av avtrekkeren.

Hammerboring

For å bruke verktøyet, trykk på / av-bryteren (a). For å stoppe verktøyet, slipp bryteren.

Boring med et solid bor (fi g. 1)

025721, 025722, 025723, 025761, 025762, 025763

1. Sett inn passende drillbit.
2. Settodusvalg-bryteren (f) til hammerboring posisjonen.
3. Stille inn elektronisk hastighet- og slagkontrollhjul (g).
4. Monter og juster sidehåndtaket (c).
5. Sette et merke der hullet skal bores.
6. Plasser boret på merket og slå på verktøyet.
7. Verktøyet skal alltid skrues av når arbeidet er ferdig og før du kopler fra strømtilførselen.

Boring med et kjernebor (fi g. 1)

1. Sett inn passende kjernebor.
2. Monter senterboret på kjerneboret.
3. Settodusvalg-bryteren (f) til hammerboring posisjonen.
4. Drei det elektronisk hastighets- og slagkontrollhullet (g) til et medium eller høy hastighet.
5. Monter og juster sidehåndtaket (c).
6. Plasser boret på merket og slå på verktøyet. Bor til kjerneboret er omtrent 1 cm inne i betongen.
7. Stopp verktøyet og ta av senterboret. Plasser kjerneboret tilbake i hullet og fortsatt å bore.
8. Ved boring i en struktur som er tykkere enn dybden av kjerneboret, bryt av den runde betongsylinderen (kjernen) i boret med jevne mellomrom.

For å unngå å bryte av betong rundt hullet, bor først et hull med diameter som for senterboret gjennom hele strukturen. Bor så halveis gjennom fra hver side.

9. Verktøyet skal alltid skrues av når arbeidet er ferdig, og før du kopler fra strømmen.

Meisling og hakking (fi g. 1)

1. Sett inn passende meisel og dreid den for hånd for å låse den i en av 24 posisjoner.
2. Settodusvalgbyteren (f) til "kun hamring" posisjonen.
3. Stille inn elektronisk hastighet og slagkontrollhjul (g).
4. Monter og juster sidehåndtaket (c).
5. Slå på verktøyet og begynn arbeidet.
6. Verktøyet skal alltid skrues av når arbeidet er ferdig, og før du kopler fra strømmen.

VEDLIKEHOLD

Ditt D E WALT WALT elektroverktøy er designet for å brukes over lang tid med minimum vedlikehold. Kontinuerlig tilfredsstillende drift avhenger av tilfredsstillende stell av verktøyet og regelmessig renhold.



ADVARSEL: For å redusere risikoen for personskade, slå av verktøyet og kople det fra strømkilden før du fjerner / installerer tilleggsutstyr eller tilbehør og før du foretar eventuelle justeringer eller endringer i oppsett eller ved reparasjon.

Sørg for at avtrekker-bryteren er i AV posisjonen. Utsiktet oppstart kan føre til personskader.

Verktøyet kan ikke repareres av brukeren. Ta med verktøyet til en autorisert D E WALT forhandler etter ca. 150 timer med bruk. Dersom det oppstår problemer før dette, ta kontakt med et autorisert D E WALT verksted.

Børster (fi g. 3)

Karbonbørstene kan ikke repareres av brukeren. Ta med verktøyet til et autorisert D E WALT verksted. Den gule LED-lampen (s) for børsteslitasje lyser når kullbørstene er nesten utslitte. Etter ytterligere 8 timer med bruk, eller etter at børstene er totalt utslitte, slås motoren automatisk av. Verktøyvedlikehold må utføres så snart servicelampen (r) lyser.



Smøring

Ditt elektriske verktøy trenger ikke ekstra smøring.



Rengjøring



ADVARSEL: Blås skitt og støv ut av hovedkabinettet med tørr luft når skitt samles inne i og rundt luftåpningene. Bruk godkjent øyebeskyttelse og godkjent støvmaske når du utfører denne prosedyren.



ADVARSEL: Aldri bruk løsemidler eller sterke kjemikalier for å rengjøre ikke-metalliske deler av verktøyet. Disse kjemikaliene kan svekke materialene som brukes i disse delene. Bruk en klut som bare er fuktet med vann og mild såpe. Aldri la noen væske trenge inn i verktøyet; aldri dypp noen del av verktøyet i en væske.

Tilleggsutstyr



ADVARSEL: Bruk av annet tilleggsutstyr enn det som tilbys av D E WALT kan være farlig, ettersom dette ikke er testet sammen med dette verktøyet. For å redusere faren for skader, bør kun tilleggsutstyr som er anbefalt av D E WALT brukes sammen med dette produktet.

Ta kontakt med din forhandler for ytterligere informasjon om egnet ekstrautstyr. Ulike typer SDS Plus «-bor og meisler leveres som tilleggsutstyr.

Beskyttelse av miljøet



Separat innsamling. Dette produktet må ikke kastes sammen med vanlig husholdningsavfall.

Dersom du en dag skulle finne ut at ditt D E WALT produkt må erstattes, eller dersom det ikke lenger trengs av deg, skal det ikke kastes sammen med husholdningsavfallet. Gjør dette produktet tilgjengelig for separat innsamling.



Separat innsamling av brukte produkter og innpakning gjør at materialene kan resirkuleres og brukes om igjen. Gjenbruk av resirkulert materiale hjelper til med å hindre miljøforurensing og reduserer etterspørselen etter råmateriale.

NORSK

Lokale forskrifter kan ha separat innsamling av elektriske produkter fra husholdningen ved kommunale søppelfyllinger eller hos forhandleren der du kjøper et nytt produkt. D E WALT har en ordning for å samle inn og resirkulere D E WALT produkter når de har nådd slutten på livsløpet. For å benytte deg av denne tjenesten, vennligst returner produktet til en autorisert reparatør som vil samle dem inn på vegne av oss.

Du kan finne nærmeste autoriserte reparatør ved å ta kontakt med dit lokale D E WALT-kontor på den adressen som du finner i denne brukerhåndboken. Alternativt er en liste over autoriserte D E WALT-reparatører og alle detaljer om service etter salg og kontakter tilgjengelig på Internett på: **www.2helpU.com**.

GARANTI

D E WALT er overbevist om kvaliteten på produktene sine og tilbyr en enestående garanti for profesjonelle brukere av produktet. Denne garantierklæringen kommer i tillegg til, og har på ingen måte negativ innvirkning på, dine kontraktsmessige rettigheter som profesjonell bruker eller på dine lovfestede rettigheter som privat, ikke-profesjonell bruker. Garantien er gyldig innen områdene tilhørende medlemslandene i den Europeiske Union (EU) og det Europeiske Frihandelsområdet (EFTA).

• 30-DAGERS RISIKOFRI TILFREDSHETSGARANTI •

Dersom du ikke er helt tilfreds med ytelsen til ditt D E WALT-verktøy, kan du ganske enkelt returnere det innen 30 dager, komplett med alle de originale komponentene slik du kjøpte det, til innkjøpsstedet for å få full refusjon. Produktet må ha blitt utsatt for rimelig slitasje og kvittering må fremvises.

• ET ÅRS GRATIS SERVICEKONTRAKT •

Dersom du har behov for vedlikehold eller service på ditt D E WALT-verktøy i de første 12 månedene etter kjøpet, får du 1 service gratis. Den vil gjennomføres gratis hos en autorisert D E WALT reparatør. Kvittering må fremvises. Inkluderer arbeid. Ekskluderer tilbehør og reservedeler såfremt disse ikke svikket under garantien.

• ET ÅRS FULL GARANTI •

Dersom ditt D E WALT-produkt blir defekt på grunn av material- eller produksjonsfeil innen 12 måneder fra kjøpsdato, garanterer D E WALT å bytte ut alle defekte deler vederlagsfritt eller - etter vårt skjønn - å erstatte enheten vederlagsfritt, forutsatt at:

- Produktet ikke har blitt feilaktig anvendt;
- Produktet har blitt utsatt for rimelig slitasje;
- Reparasjoner ikke er blitt forsøkt av uautoriserte personer;
- Kvittering fremvises;
- Produktet returneres komplett med alle originale komponenter.

Dersom du har et krav, kontakt forhandleren eller finn nærmeste autoriserte D E WALT reparatør i D E WALT katalogen, eller kontakt ditt D E WALT kontor på adressen som angitt i denne bruksanvisningen. En liste av autoriserte D E WALT reparatører og informasjon om vår etter-salg service finner du på internett under: www.2helpU.com.

COMBINAÇÃO DE MARTELOS SDS MAX® E BURILADORES D25721, D25722, D25723, D25761, D25762, D25763, D25871

Parabéns!

Optou por uma ferramenta da D E WALT. Longos anos de experiência, um desenvolvimento meticoloso dos seus produtos e um grande espírito de inovação são apenas alguns dos argumentos que fazem da D E WALT um dos parceiros de maior confiança dos utilizadores de ferramentas eléctricas profissionais.

Dados técnicos

		D25721	D25722	D25723	D25761	D25762	D25763	D25871
Voltagem	V _{cc}	230	230	230	230	230	230	230
Tipo		1	1	1	1	1	1	1
Alimentação	W	+1350	1400	1400	1500	1500	1500	1400
Energia de impacte (EPTA 05/2009)	J	1,5-11	1,5-11	1,5-11	3-15,5	3-15,5	3-15,5	1,5-11
Capacidade total de perfuração em betão:								
brocas sólidas	mm	12-48	12-48	12-48	18-52	18-52	18-52	-
brocas de núcleo	mm	40-115	40-125	40-125	40-150	40-150	40-150	-
Capacidade óptima de perfuração em betão:								
brocas sólidas	mm	25-40	25-45	25-45	28-48	28-48	28-48	-
Posições do cinzel		24	24	24	24	24	24	24
Estojo de ferramentas		SDS Max® SDS Max® SDS Max® SDS Max® SDS Max® SDS Max® SDS Max®						
Peso	kg	8,7	9,1	9,1	9,9	9,9	9,9	8,0
L _{pa} (Pressão sonora)	dB (A)	96	95	95	96	96	96	93
K _{pa} (Variabilidade da								
pressão sonora)	dB (A)	3	3	3	3	3	3	3
L _{wa} (potência sonora)	dB (A)	107	106	106	107	107	107	104
K _{wa} (variabilidade da								
potência sonora)	dB (A)	3	4	4	4	4	4	4
Valores totais de vibração (soma vectorial triaxial) determinados em conformidade com a norma EN 60745: Valor de emissão das								
vibrações a _h								
Perfuração em betão								
a _h , HD =	m / s ²	8,9	7,5	7,5	9,3	8,0	8,0	-
Incerteza K =	m / s ²	1,5	1,5	1,5	1,5	1,5	1,5	-
Valor de emissão das vibrações a _h								
Burilagem								
a _h , Cheq =	m / s ²	8,1	6,9	6,9	8,2	7,2	7,2	10,9
Incerteza K =	m / s ²	1,5	1,5	1,5	1,5	1,5	1,5	1,5

O nível de emissão de vibrações indicado nesta ficha de informações foi medido em conformidade com um teste padrão estabelecido pela norma EN 60745 e poderá ser utilizado para comparar

ferramentas. Por conseguinte, este nível poderá ser utilizado para uma avaliação preliminar da exposição às vibrações.



ATENÇÃO: o nível de emissão de vibrações declarado diz respeito às principais aplicações da ferramenta. No entanto, se a ferramenta for utilizada para outras aplicações ou com outros acessórios, ou tiver uma manutenção insuficiente, o nível de emissão de vibrações poderá ser diferente. Isto poderá aumentar significativamente o nível de exposição às vibrações ao longo do período total de trabalho. Além disso, a estimativa do nível de exposição às vibrações também deverá ter em conta o número de vezes que a ferramenta é desligada ou está em funcionamento, mas sem executar tarefas. Isto poderá reduzir significativamente o nível de exposição às vibrações ao longo do período total de trabalho.

Identifique medidas de segurança adicionais para proteger o utilizador contra os efeitos das vibrações, tais como: efectuar uma manutenção correcta da ferramenta e dos acessórios, manter as mãos quentes e organizar padrões de trabalho.

Fusíveis

Europa	ferramentas de 230 V	10 amperes, tomadas
--------	----------------------	---------------------

Definições: directrizes de segurança

As definições abaixo descrevem o nível de gravidade de cada aviso. Leia o manual e preste atenção a estes símbolos.



PERIGO: indica uma situação de perigo eminente que, se não for evitada, irá resultar em **morte ou ferimentos graves**.



ATENÇÃO: indica uma situação potencialmente perigosa que, se não for evitada, **poderá** resultar em **morte ou ferimentos graves**. **CUIDADO:** indica uma situação potencialmente perigosa que, se não for evitada, **poderá** resultar em



ferimentos ligeiros ou moderados. **AVISO:** indica uma prática (**não relacionada com ferimentos**) que, se não for evitada, **poderá** resultar em



danos materiais. Indica risco de choque eléctrico.



Indica risco de incêndio.

Declaração de conformidade da CE

DIRECTIVA "MÁQUINAS"



COMBINAÇÃO DE MARTELOS SDS MAX. E BURILA-DORES

D25721, D25722, D25723, D25761, D25762, D25763, D25871

AD E WALT declara que os produtos descritos em **Dados técnicos** se encontram em conformidade com as seguintes normas e directivas: 2006/42 / CE, EN 60745-1, EN 60745-2-6.

D25871

2000/14 / CE Martelo demolidor eléctrico (manual) m <= 15 kg, Annex VIII; TÜV Rheinland Product Safety GmbH (0197), D-51105 Colônia, Alemanha, Número de identificação do organismo creditado: 0197

Nível de potência acústica de acordo com a directiva 2000/14 / EC (Artigo 12, Anexo III, Nº 10; m <= 15 kg) L_{WA} Nível de potência

acústica medida)	dB	101
L _{WA} (Nível de potência acústica garantida)	dB	105

Além disso, estes produtos também se encontram em conformidade com a Directiva 2014/30 / UE e 2011/65 / UE. Para obter mais informações, contacte a D E WALT através da morada indicada em seguida ou consulte o verso do manual. O abaixo assinado é responsável pela compilação do ficheiro técnico e faz esta declaração em nome da D E WALT.

Horst Grossmann Vice-presidente da Divisão de Engenharia D E WALT, Richard-Klinger-Straße 11, D-65510, Idstein, Alemanha

14.05.2014



ATENÇÃO: para reduzir o risco de ferimentos, leia o manual de instruções.

Avisos de segurança gerais relativos a ferramentas eléctricas



ATENÇÃO! Leia todos os avisos de segurança e todas as instruções.

O não seguimento dos avisos e das instruções poderá resultar em choque eléctrico, incêndio e / ou ferimentos graves.

GUARDE TODOS OS AVISOS E INSTRUÇÕES PARA CONSULTA POSTERIOR

Em todos os avisos que se seguem, o termo "ferramenta eléctrica" refere-se à sua ferramenta alimentada pela rede eléctrica (com fios) ou por uma bateria (sem fios).

1) SEGURANÇA DA ÁREA DE TRABALHO

- a) **Mantenha a área de trabalho limpa e bem iluminada.** As áreas desorganizadas ou escuras são propensas a acidentes.
- b) **Não utilize as ferramentas eléctricas em ambientes explosivos, como, por exemplo, na presença de líquidos, gases ou poeiras inflamáveis.** As ferramentas eléctricas criam faíscas que poderão inflamar estas poeiras ou vapores.
- c) **Mantenha as crianças e outras pessoas afastadas quando utilizar uma ferramenta eléctrica.** As distrações podem levar à perda do controlo da ferramenta.

2) SEGURANÇA ELÉCTRICA

- a) **As fichas das ferramentas eléctricas têm de ser compatíveis com a tomada de electricidade. Nunca modifique a ficha de forma alguma. Não utilize fichas adaptadoras com ferramentas eléctricas ligadas à terra.** As fichas não modificadas e as tomadas compatíveis reduzem o risco de choque eléctrico.
- b) **Evite o contacto corporal com superfícies e equipamentos ligados à terra, como, por exemplo, tubagens, radiadores, fogões e frigoríficos.** Se o seu corpo estiver "ligado" à terra, o risco de choque eléctrico é maior.
- c) **Não exponha as ferramentas eléctricas à chuva ou a condições de humidade.** A entrada de água numa ferramenta eléctrica aumenta o risco de choque eléctrico.
- d) **Não aplique força excessiva sobre o cabo. Nunca o utilize para transportar, puxar ou desligar a ferramenta eléctrica. Mantenha o cabo afastado de fontes de calor, substâncias oleosas, extremidades aguçadas ou peças móveis.** Os cabos

danificados ou emaranhados aumentam o risco de choque eléctrico.

- e) **Ao utilizar uma ferramenta eléctrica no exterior, use uma extensão adequada para utilização ao ar livre.** A utilização de um cabo adequado para uso ao ar livre reduz o risco de choque eléctrico.
- f) **Se não for possível evitar trabalhar com uma ferramenta eléctrica num local húmido, utilize uma fonte de alimentação protegida por um dispositivo de corrente residual (DCR).** A utilização de um DCR reduz o risco de choque eléctrico.

3) SEGURANÇA PESSOAL

- a) **Mantenha-se alerta, preste atenção ao que está a fazer e faça uso de bom senso ao utilizar uma ferramenta eléctrica. Não utilize uma ferramenta eléctrica quando estiver cansado ou sob o efeito de drogas, álcool ou medicamentos.** Um momento de distração durante a utilização de ferramentas eléctricas poderá resultar em ferimentos graves.
- b) **Use equipamento de protecção pessoal. Use sempre uma protecção ocular.** O equipamento de protecção, como, por exemplo, uma máscara contra o pó, sapatos de segurança antiderrapantes, um capacete de segurança ou uma protecção auditiva, usado nas condições apropriadas, reduz o risco de ferimentos.
- c) **Evite accionamentos acidentais. Certifique-se de que o interruptor da ferramenta está na posição de desligado antes de a ligar à tomada de electricidade e / ou inserir a bateria, ou antes de pegar ou transportar a ferramenta.** Se mantiver o dedo sobre o interruptor ao transportar ferramentas eléctricas ou se as ligar à fonte de alimentação com o interruptor ligado, poderá originar acidentes.
- d) **Retire qualquer chave de ajuste ou chave de porcas antes de ligar a ferramenta eléctrica.** Uma chave de porcas ou chave de ajuste deixada numa peça móvel da ferramenta poderá resultar em ferimentos.
- e) **Não se estique demasiado ao trabalhar com a ferramenta. Mantenha sempre os pés bem apoiados e um equilíbrio apropriado.** Desta forma, será mais fácil controlar a ferramenta eléctrica em situações inesperadas.
- f) **Use vestuário apropriado. Não use roupa larga nem jóias. Mantenha o cabelo ea roupa (incluindo luvas) afastados das peças móveis.** As roupas largas, as jóias

ou o cabelo comprido podem ficar presos nestas peças.

- g) **Se forem fornecidos acessórios para a ligação de equipamentos de extracção e recolha de partículas, certifique-se de que estes são ligados e utilizados correctamente.** A utilização de dispositivos de extracção de partículas pode reduzir os riscos relacionados com as mesmas.

4) UTILIZAÇÃO E MANUTENÇÃO DE FERRAMENTAS ELÉCTRICAS

- a) **Não utilize a ferramenta eléctrica de forma forçada. Utilize a ferramenta eléctrica correcta para o seu trabalho.** A ferramenta eléctrica adequada irá efectuar o trabalho de um modo mais eficiente e seguro se for utilizada de acordo com a capacidade para a qual foi concebida.
- b) **Não utilize a ferramenta eléctrica se o respectivo interruptor não a ligar e desligar.** Qualquer ferramenta eléctrica que não possa ser controlada através do interruptor de alimentação é perigosa e tem de ser reparada.
- c) **Retire a ficha da tomada de electricidade e / ou a bateria da ferramenta eléctrica antes de efectuar quaisquer ajustes, substituir acessórios ou guardar a ferramenta.** Estas medidas de segurança preventivas reduzem o risco de ligar a ferramenta eléctrica acidentalmente.
- d) **Guarde as ferramentas eléctricas que não estiverem a ser utilizadas fora do alcance de crianças e não permita que sejam utilizadas por pessoas não familiarizadas com as mesmas ou com estas instruções.**
As ferramentas eléctricas são perigosas nas mãos de pessoas que não possuem as qualificações necessárias para as manusear.
- e) **Faça a devida manutenção das ferramentas eléctricas. Verifique se as peças móveis da ferramenta eléctrica estão alinhadas e não emperram, bem como se existem peças partidas ou danificadas ou quaisquer outras condições que possam afectar o funcionamento da mesma. Se a ferramenta eléctrica estiver danificada, esta não deve ser utilizada até que seja reparada.** Muitos acidentes têm como principal causa ferramentas eléctricas com uma manutenção insuficiente.
- f) **Mantenha as ferramentas de corte sempre afiadas e limpas.** As ferramentas de corte sujeitas a uma manutenção adequada, com arestas de corte afiadas,

emperram com menos frequência e controlam-se com maior facilidade.

- g) **Utilize a ferramenta eléctrica, os acessórios, as brocas, etc., de acordo com estas instruções, tendo em conta as condições de trabalho ea tarefa a ser efectuada.** A utilização da ferramenta eléctrica para fins diferentes dos previstos poderá resultar em situações perigosas.

5) ASSISTÊNCIA

- a) **A sua ferramenta eléctrica só deve ser reparada por um técnico qualificado e só devem ser utilizadas peças sobresselentes originais.** Desta forma, é garantida a segurança da ferramenta eléctrica.

Regras de segurança adicionais para martelos de perfuração

- **Use uma protecção auditiva.** A exposição ao ruído pode causar perda auditiva.
- **Utilize a (s) pega (s) auxiliar (es), se fornecida (s) com a ferramenta.** A perda de controlo pode causar lesões pessoais.
- **Segure a ferramenta eléctrica apenas pelas superfícies isoladas específicas para o efeito ao efectuar uma operação em que o acessório de corte possa entrar em contacto com fios ocultos ou com o próprio cabo da ferramenta.** O acessório de corte que entre em contacto com um fio com tensão eléctrica poderão fazer com que as peças de metal expostas da ferramenta conduzam electricidade e electrocutem o utilizador.

Riscos residuais

Os seguintes riscos são inerentes à utilização de martelos de perfuração e burilagem:

- Ferimentos causados pelo contacto com peças rotativas ou quentes da ferramenta Apesar da aplicação dos regulamentos de segurança relevantes e da implementação de dispositivos de segurança, alguns riscos residuais não podem ser evitados.

Estes riscos são os seguintes:

- Danos auditivos.
- Risco de entalar os dedos quando mudar o acessório.
- Riscos para a saúde causados pela inalação de poeiras produzidas por trabalhos em betão e / ou alvenaria.

Símbolos na ferramenta

A ferramenta apresenta os seguintes símbolos:



Leia o manual de instruções antes de utilizar este equipamento.



Use uma protecção auditiva.



Use uma protecção ocular.



A regulação de embraiagem de 40 Nm é concebida para a maioria das aplicações de perfuração.



A regulação de embraiagem de 80 Nm é concebida para a maioria das aplicações de binário mais elevado. LED indicador de assistência vermelho.

Para obter uma descrição mais pormenorizada, consulte **LED do indicador de assistência**.



LED indicador de assistência amarelo. Para obter uma descrição mais pormenorizada, consulte **LED do indicador de assistência**.

POSIÇÃO DO CÓDIGO DE DATA (FIG. 1)

O Código de data (w), o qual também inclui o ano de fabrico, está impresso na superfície do equipamento.

Exemplo:

2014 XX XX Ano

de fabrico

Conteúdo da embalagem

A embalagem contém: 1 Martelo

de perfuração

(D25721, D25722, D25723, D25761, D25762, D25763) ou

1 Martelo de burilagem (D25871) 1 Punho lateral

1 Caixa de transporte (apenas modelos K) 1 Cinzel com ponta (apenas para D25871) 1 Manual de instruções

1 Esquema ampliado dos componentes

- *Verifique se a ferramenta, as peças ou os acessórios foram danificados durante o transporte.*

- *Leve o tempo necessário para ler atentamente e compreender todas as instruções neste manual antes de utilizar o equipamento.*

Descrição (fl. g. 1A, 1B, 2A, 2B)



ATENÇÃO: *nunca modifique a ferramenta eléctrica nem qualquer um dos seus componentes. Tal poderia resultar em danos ou ferimentos.*

- Interruptor de activação (D25721, D25722, D25723, D25761, D25762, D25763) Interruptor basculante de ligar / desligar (D25871)
- Cursor de bloqueio (D25721, D25722, D25723, D25762, D25763)
- Punho lateral
- Pega principal
- Controlo de vibrações activo
- Interruptor de selecção do modo
- Botão de controlo electrónico de velocidade e impacte
- Volante de fixação
- Fixação do punho lateral
- Anel de aço
- Bucha
- Estojo de ferramentas
- Pino
- Cinta
- Manga de bloqueio
- Botão do punho lateral

UTILIZAÇÃO ADEQUADA D25721, D25722, D25723, D25761, D25762, D25763

O martelo de perfuração foi concebido para aplicações de perfuração rotativa e burilagem profissionais.

D25871

O martelo de burilagem foi concebido para aplicações de cinzelamento, burilagem e demolição profissionais.

NÃO utilize a ferramenta em ambientes húmidos ou na presença de gases ou líquidos inflamáveis. Estes martelos são ferramentas eléctricas profissionais.

NÃO permita que crianças entrem em contacto com a ferramenta. É necessária supervisão quando estas ferramentas forem manuseadas por utilizadores inexperientes.

- Este produto não deve ser utilizado por pessoas (incluindo crianças) que sofram de capacidades físicas, sensoriais ou mentais reduzidas, falta de experiência e / ou conhecimentos, a menos que estejam acompanhados de uma pessoa que se responsabilize pela sua segurança. As crianças nunca devem ficar sozinhas com este produto.

A definição reduzida (40 Nm) permite utilizar a ferramenta a um nível de binário reduzido, aumentando assim o controlo para várias aplicações de perfuração sólidas. A definição elevada (80 Nm) é utilizada para aplicações mais exigentes, tais como perfuração caroteada ea utilização de brocas de diamante grandes e sólidas. Consulte **Regular a embraiagem mecânica de duas fases** para obter mais informações.

Funcionalidade de arranque suave

D25722, D25723, D25761, D25762, D25763

A função de arranque suave permite um aumento lento da velocidade da ferramenta, de modo a evitar que a broca de perfuração se afaste da posição do furo pretendida quando inicia o trabalho. A função de arranque suave reduz também a reacção de binário imediata que é transmitida à engrenagem e ao operador no caso de começar a utilizar o martelo com a broca de perfuração no furo.

Controlo electrónico de velocidade e impacto

(fi g. 1, 3)

O controlo electrónico de velocidade e impacto (g) oferece as seguintes vantagens:

- utilização de um menor número de acessórios, sem o risco de ruptura;
- mínimo de fugas durante os trabalhos de cinzelamento ou perfuração em materiais suaves ou frágeis;
- óptimo controlo da ferramenta para um cinzelamento preciso.

Embraiagem limitadora de torção



ATENÇÃO: o utilizador deve sempre segurar a ferramenta com firmeza quando a estiver a utilizar.

A embraiagem limitadora de torção reduz a reacção do binário máximo transmitida ao utilizador no caso de uma broca de perfuração ficar encravada. Além disso, esta funcionalidade também impede que as engrenagens eo motor eléctrico fiquem a trabalhar em esforço.

AVISO: desligue sempre a ferramenta antes de alterar as definições de controlo de binário porque podem ocorrer danos na ferramenta.

CONTROLO DE BINÁRIO COMPLETO (CTC) (FIG. 3) D25722/ D25762

O controlo de binário completo (CTC) fornece ao utilizador uma embraiagem mecânica de duas fases com opções de binário ajustáveis. O ajuste do binário permite um maior controlo das várias aplicações.

UTC (MELHOR CONTROLO DE BINÁRIO) D25723/ D25763

Além da embraiagem mecânica de duas fases, o UTC (Melhor controlo do binário) permite um maior conforto e segurança graças à tecnologia anti-rotativa integrada, que permite detectar se o utilizador perde o controlo do martelo. Quando é detectado um encravamento, o binário ea velocidade são reduzidos de imediato. Esta função impede a rotação automática da ferramenta, diminuindo a ocorrência de ferimentos nos pulsos.

LED indicadores de serviço (fi g. 3)

O LED amarelo de desgaste das escovas (s) acende-se quando as escovas de carbono estão praticamente gastas, para indicar que a ferramenta necessita de assistência após as próximas 8 horas de utilização.

D25721, D25722, D25723, D25761, D25762, D25763

O LED indicado de serviço vermelho (r) acende-se se o botão de bloqueio (b) for utilizado para um modo que não seja o modo de burlamento. Nos modelos equipados com UTC (Melhor controlo do binário), o indicador LED vermelho (r) acende-se se o dispositivo anti-rotativo for activado. O indicador vermelho começa a piscar se ocorrer uma falha na ferramenta ou se as escovas estiverem totalmente gastas (consulte **Escovas** em **Manutenção**).

D25671

O indicador de serviço vermelho LED (r) começa a piscar se houver uma avaria na ferramenta ou se as escovas ficarem totalmente gastas (consulte

Escovas em **Manutenção**).

Redução da vibração total do punho principal (fi g. 1)

Os amortecedores no punho principal (d) absorvem as vibrações transmitidas ao utilizador. Isto permite um maior conforto durante a operação.

Segurança eléctrica

O motor eléctrico foi concebido apenas para uma voltagem específica. Verifique sempre se a tensão da tomada de electricidade corresponde à voltagem

PORTUGUÊS

indicada na placa com os requisitos de alimentação da ferramenta.



A sua ferramenta da D E WALT possui isolamento duplo, em conformidade com a norma EN 60745. Por conseguinte, não é necessária qualquer ligação à terra. Se o cabo de alimentação estiver danificado, este tem de ser substituído por um cabo especialmente preparado, disponível através dos centros de assistência da D E WALT.

Utilizar uma extensão

Se for necessário utilizar uma extensão, use uma extensão aprovada com 3 núcleos, adequada para a potência de alimentação desta ferramenta (consulte os dados técnicos). O diâmetro mínimo do fio condutor é 1,5 mm e o comprimento máximo da extensão é 30 m.

Ao utilizar uma bobina de cabo, desenrole sempre o cabo na íntegra.

MONTAGEM E AJUSTES



ATENÇÃO: para reduzir o risco de lesão, desligue a unidade e retire a ficha da fonte de alimentação antes de instalar ou remover acessórios, antes de fazer ajustes ou alterar configurações ou fizer reparações.

Certifique-se de que o interruptor de activação está na posição de desligar. Um arranque acidental pode causar lesões.



ATENÇÃO: as brocas da ferramenta podem estar quentes, devendo usar luvas quando as mudar ou retirar para evitar ferimentos graves.

Montagem e ajuste do punho lateral (fig. 2A, 2B)

O punho lateral (c) pode ser montado em qualquer um dos lados da máquina para se adequar tanto a utilizadores dextros como canhotos.



ATENÇÃO: utilize sempre a ferramenta com o punho lateral devidamente montado.

D25721, D25722, D25723, D25761, D25762, D25763 MONTAGEM

NA POSIÇÃO FRONTAL (FIG. 2A)

1. Encaixe o anel de aço (j) sobre a cinta (n) por trás do estojo de ferramentas (l). Pressione ambas as extremidades, monte a bucha (k) e insira o pino (m).

2. Coloque o grampo do punho lateral (i) e aparafuse o volante de fixação (h). Não o aperte.



ATENÇÃO: depois de montado, o grampo do punho lateral nunca deve ser removido.

3. Aparafuse o punho lateral (c) na bucha (k) e depois no volante de fixação. Aperte com firmeza.
4. Rode o conjunto de montagem do punho lateral para a posição pretendida. Para trabalhos de perfuração na horizontal com um broca de perfuração profunda, recomendamos a colocação do punho lateral a um ângulo de aprox. 20 ° para um óptimo controlo.
5. Bloqueie o conjunto de montagem do punho lateral, apertando o volante de fixação (h).

D25671 (FIG. 2B)

1. Desaperte o botão do punho lateral (p).
2. Faça deslizar o conjunto do punho lateral dentro da máquina, até chegar ao anel de aço (j) na área de montagem (y). A posição correcta do punho lateral é entre a parte superior e central do tubo.
3. Regule o punho lateral (c) para o ângulo pretendido.
4. Deslize e rode o punho lateral para a posição pretendida.
5. Bloqueie o punho lateral na respectiva posição, apertando o botão (p).

Inserção e remoção de acessórios SDS Max (fig. 1, 4A, 4B)

Esta máquina utiliza brocas e cinzéis SDS Max® (Consulte a imagem na figura 4B para obter uma ideia sobre o que é uma haste de broca SDS Max®).

1. Limpe a haste da broca.
2. Puxe a manga de bloqueio (o) para trás e insira a haste da broca.
3. Rode a broca ligeiramente até a manga ficar encaixada.
4. Puxe a broca para verificar se está devidamente bloqueada. A função de martelagem requer um movimento axial da broca a vários centímetros, quando está fixada no porta-ferramentas.
5. Para remover a broca, puxe a manga / cinta de bloqueio do porta-ferramentas (o) para trás e puxe a broca para fora do porta-ferramentas (l).

Seleccionar o modo de funcionamento (fl g. 1)

Perfuração com martelo: D25721, D25722, D25723, D25761, D25762, D25763

para operações de perfuração de betão, tijolo, pedra e alvenaria.

 **Apenas perfuração:**
para aplicações de cinzelamento e demolição. Neste modo, a ferramenta também pode ser utilizada como alavanca para desbloquear uma broca de perfuração encravada.

1. Para seleccionar o modo de funcionamento, rode o interruptor de selecção do modo (f) até ficar regulado para o símbolo do modo pretendido.

Pode ser necessário rodar o porta-ferramentas (l) ligeiramente para que o interruptor de selecção de modo (f) passe para a posição .

2. Verifique se o interruptor de selecção de modo (f) está fixado na respectiva posição.

Especi fl car a posição do cinzel (fl g. 5)

O cinzel pode ser colocado e fixado em 24 posições diferentes.

1. Rode o interruptor de selecção de modo (f) até ficar regulado para a posição .
2. Rode o cinzel para a posição pretendida.
3. Coloque o interruptor de selecção de modo (f) para a posição "apenas martelagem."
4. Rode o cinzel até ficar bloqueado na posição pretendida.

Regular o botão de controlo electrónico de velocidade e impacto (fl g. 1, 3)

Rode o botão (g) para o nível pretendido. Rode o botão para cima para obter uma maior velocidade e para baixo para uma menor velocidade. A configuração mais adequada poderá ser facilmente determinada com alguma experiência de utilização da ferramenta. Por exemplo:

- quando fizer trabalhos de cinzelamento ou perfuração em materiais macios ou frágeis ou for necessário um mínimo de fuga, regule o botão para uma configuração baixa;
- quando partir ou perfurar materiais duros, regule o botão para uma configuração elevada.

Regular a embraiagem mecânica de duas fases (fl g. 3)

D25722, D25723, D25762, D25763

AVISO: desligue sempre a ferramenta antes de alterar as definições de controlo de binário porque podem ocorrer danos na ferramenta.

Coloque a alavanca de controlo de binário (t) para a regulação de 40 Nm ou 80 Nm, conforme necessário para a aplicação.

- A regulação de embraiagem de 40 Nm é concebida para a maioria das aplicações de perfuração e para uma fácil fixação quando a broca de perfuração entra em contacto com rebargas ou outras substâncias estranhas.
- A regulação de binário 80 Nm (v) é concebida para aplicações de binário mais elevadas, tais como coroas ea perfuração em buracos profundos é concebida para a fixação num valor de binário mais elevado.

NOTA: se não conseguir seleccionar a posição de 80 Nm, coloque a unidade em funcionamento sobre carga e tente novamente. Sempre que a ferramenta é ligada, é apresentada por predefinição a regulação da embraiagem 1 na regulação da embraiagem 40 Nm (u), a regulação mais sensível.

FUNCIONAMENTO Instruções

de utilização



ATENÇÃO: cumpra sempre as instruções de segurança e os regulamentos aplicáveis.



ATENÇÃO: para reduzir o risco de lesão, desligue a unidade e retire a ficha da fonte de alimentação antes de instalar ou remover acessórios, antes de fazer ajustes ou alterar con fi gurações ou fi zer reparações.

Certi fi que-se de que o interruptor de activação está na posição de desligar. Um arranque accidental pode causar lesões.



ATENÇÃO: as brocas da ferramenta podem estar quentes, devendo usar luvas quando as mudar ou retirar para evitar ferimentos graves.



ATENÇÃO:

- Tenha em atenção a presença de tubagens ou fios eléctricos.

PORTUGUÊS

- *Aplique apenas uma pressão ligeira sobre a ferramenta (aprox. 20 kg). A aplicação de força excessiva não acelera o processo de perfuração, mas diminui o desempenho da ferramenta e pode ser reduzir a respectiva duração.*
- *Segure sempre a ferramenta de maneira firme com ambas as mãos e garanta uma fixação segura. Utilize sempre a ferramenta com o punho lateral devidamente montado.*

NOTA: a temperatura de funcionamento é de -7 ° a + 40 °C (19 ° a 104 °F). A utilização da ferramenta fora deste intervalo de temperaturas diminui o tempo de vida útil da ferramenta.

Posição correcta das mãos (fi g. 6)



ATENÇÃO: para reduzir o risco de ferimentos graves, utilize **SEMPRE** a ferramenta com as suas mãos na posição correcta, tal como exemplificado na figura.



ATENÇÃO: para reduzir o risco de ferimentos graves, segure **SEMPRE** a ferramenta com segurança, antecipando uma reacção súbita por parte da mesma.

A posição correcta das mãos requer a colocação de uma mão no punho lateral (c) e a outra no punho principal (d).

Ligar e desligar a ferramenta (fi g. 1)

D25721, D25722, D25723, D25761, D25762, D25763

Para ligar a ferramenta, prima o interruptor de activação (a).

Para parar a ferramenta, liberte o interruptor de activação.

D25721, D25722, D25723, D25762, D25763

O cursor de bloqueio (b) permite ao interruptor de activação (a) ficar bloqueado apenas no modo de cinzelamento. Se o cursor de bloqueio estiver activado no modo de perfuração, a ferramenta desliga-se automaticamente.

Para ligar a ferramenta, prima o interruptor de activação (a).

Para parar a ferramenta, liberte o interruptor. Para um funcionamento contínuo, prima e mantenha premido o interruptor (a), deslize o botão de bloqueio (b) para cima e liberte o interruptor.

Para parar a ferramenta em funcionamento contínuo, prima o interruptor ligeiramente e depois liberte-o. Desligue sempre a ferramenta quando terminar o trabalho e antes de desligar o aparelho da corrente.

D25671

Para ligar a ferramenta, prima o interruptor basculante de ligar / desligar (a) na parte inferior do interruptor de activação. Para parar a ferramenta, prima o interruptor basculante de ligar / desligar na parte superior do interruptor de activação.

Perfuração com martelo

Para ligar a ferramenta, prima o interruptor de ligar / desligar (a).

Para parar a ferramenta, liberte o interruptor.

Perfurar com uma broca sólida (fi g. 1)

D25721, D25722, D25723, D25761, D25762, D25763

1. Insira a broca adequada.
2. Coloque o interruptor de selecção de modo (f) para a posição de martelagem.
3. Regule o botão de controlo electrónico de velocidade e impacto (g).
4. Encaixe e ajuste o punho lateral (c).
5. Assinale o ponto onde pretende fazer o furo.
6. Coloque a broca sobre o ponto e ligue a ferramenta.
7. Desligue sempre a ferramenta quando terminar o trabalho e antes de desligar o aparelho da corrente.

Perfurar com uma broca de núcleo (fi g. 1)

1. Insira a broca de núcleo adequada.
2. Monte a broca central na broca de núcleo.
3. Coloque o interruptor de selecção de modo (f) para a posição de martelagem.
4. Rode o botão de controlo electrónico de velocidade e impacto (g) para uma regulação média ou elevada.
5. Encaixe e ajuste o punho lateral (c).
6. Coloque a broca central sobre o ponto e ligue a ferramenta. Faça o furo até a broca penetrar no betão a uma distância de cerca de 1 cm.

7. Pare a ferramenta e retire a broca central. Coloque a broca de núcleo no furo e continue a perfurar.
8. Quando perfurar em superfícies com uma espessura superior à da broca de núcleo, afaste o cilindro redondo de betão ou núcleo dentro da broca a intervalos regulares. Para evitar uma dispersão não desejada em torno do furo, faça primeiro um furo com o diâmetro da broca central ao longo de toda a estrutura. Em seguida, faça um furo até metade em cada lado.
9. Desligue sempre a ferramenta quando terminar o trabalho e antes de o desligar da corrente.

Burlagem e cinzelagem (fi g. 1)

1. Insira o cinzel adequado e rode-o à mão, de modo a bloqueá-lo numa das 24 posições.
2. Coloque o interruptor de selecção de modo (f) para a posição apenas de martelagem.
3. Regule o botão de controlo electrónico de velocidade e impacto (g).
4. Encaixe e ajuste o punho lateral (c).
5. Ligue a ferramenta e inicie o trabalho.
6. Desligue sempre a ferramenta quando terminar o trabalho e antes de o desligar da corrente.

MANUTENÇÃO

A ferramenta eléctrica D E WALT foi concebido para funcionar durante um longo período de tempo com um mínimo de manutenção. Uma utilização continuamente satisfatória depende de uma manutenção apropriada da ferramenta e de uma limpeza regular.



ATENÇÃO: para reduzir o risco de lesão, desligue a unidade e retire a ficha da fonte de alimentação antes de instalar ou remover acessórios, antes de fazer ajustes ou alterar com fi gurações ou fi zer reparações.

Certi fi que-se de que o interruptor de activação está na posição de desligar. Um arranque acidental pode causar lesões.

Esta máquina não é passível de ser reparada ou substituída pelo utilizador. Leve a ferramenta para um agente de reparação autorizado da D E WALT após cerca de 150 horas de utilização. Se ocorrer algum problema antes deste período de utilização, contacte um agente de reparação autorizado da D E WALT.

Escovas (fi g. 3)

As escovas de carbono não são passíveis de serem reparadas ou substituídas pelo utilizador. Leve a ferramenta para um agente de reparação autorizado da D E WALT.

O LED indicador amarelo de desgaste da escova (s) acende-se quando as escovas de carbono estão praticamente gastas. Após 8 horas de utilização ou depois das escovas estarem totalmente gastas, o motor desliga-se automaticamente. A manutenção da ferramenta deve ser realizada assim que o indicador de assistência (r) se acender.



Lubri fi cação

A sua ferramenta eléctrica não necessita de lubrificação adicional.



Limpeza



ATENÇÃO: retire os detritos e as partículas da caixa da unidade com ar comprimido seco sempre que houver uma acumulação de detritos dentro das aberturas de ventilação e à volta das mesmas. Use uma protecção ocular e uma máscara contra o pó aprovadas ao efectuar este procedimento.



ATENÇÃO: nunca utilize dissolventes ou outros químicos abrasivos para limpar as peças não metálicas da ferramenta. Estes químicos poderão enfraquecer os materiais utilizados nestas peças. Utilize um pano humedecido apenas com água e sabão suave. Nunca deixe entrar qualquer líquido para dentro da ferramenta. Da mesma forma, nunca mergulhe qualquer peça da ferramenta num líquido.

Acessórios opcionais



ATENÇÃO: uma vez que apenas foram testados com este produto os acessórios disponibilizados pela D E WALT, a utilização de outros acessórios com esta ferramenta poderá ser perigosa. Para reduzir o risco

PORTUGUÊS

de ferimentos, apenas deverão ser utilizados acessórios recomendados pela D E WALT com este produto.

Consulte o seu revendedor para obter mais informações sobre os acessórios apropriados. Encontram-se disponíveis vários tipos de brocas e cinzeis SDS Plus em opção.

Proteger o meio ambiente



Recolha de lixo selectiva - este produto não deve ser eliminado juntamente com o lixo doméstico normal.

Se, um dia, o seu produto da D E WALT tiver de ser substituído ou já não tiver utilidade, não se desfaça do mesmo juntamente com o lixo doméstico. Disponibilize este produto para recolha selectiva.



A recolha selectiva de embalagens e produtos usados permite que os materiais sejam reciclados e utilizados novamente. A reutilização de materiais reciclados ajuda a prevenir a poluição ambiental e reduz a procura de matérias-primas.

Os regulamentos locais podem especificar a recolha selectiva de produtos eléctricos na sua residência, em centros municipais de resíduos ou através do revendedor que lhe fornecer um novo produto. A D E WALT disponibiliza um serviço de recolha e reciclagem dos respectivos produtos quando estes tiverem atingido o fim da sua vida útil. Para tirar partido deste serviço, entregue o seu produto em qualquer agente de reparação autorizado, o qual procederá à respectiva recolha em nome da D E WALT.

Poderá verificar a localização do agente de reparação autorizado mais perto de si contactando o representante local da D E WALT através da morada indicada neste manual. Em alternativa, poderá encontrar na internet (em www.2helpU.com)

uma lista dos agentes de reparação autorizados da D E WALT, bem como os dados de contacto completos do nosso serviço pós-venda.

GARANTIA

AD E WALT confia na qualidade dos seus produtos e, como tal, oferece uma garantia excepcional aos utilizadores profissionais deste equipamento. Esta declaração de garantia complementa os seus direitos contratuais enquanto utilizador profissional ou os seus direitos legais enquanto utilizador privado não profissional, não os prejudicando, seja de que forma for. A garantia é válida nos Estados-membros da União Europeia e nos países-membros da Zona Europeia de Comércio Livre.

• GARANTIA DE SATISFAÇÃO DE 30 DIAS •

Se não estiver completamente satisfeito com o desempenho da sua ferramenta da D E WALT, basta devolvê-la ao revendedor no prazo de 30 dias, juntamente com a respectiva embalagem e todos os componentes originais, para obter um reembolso total ou trocá-la por outra ferramenta. O produto apenas poderá ter sido sujeito a um desgaste normal, sendo necessário apresentar uma prova de compra.

• CONTRATO DE UMANO DE ASSISTÊNCIA GRATUITA •

Se necessitar de manutenção ou assistência para a sua ferramenta D E WALT, num período de 12 meses após a respectiva data de compra, terá direito a um visita de assistência gratuita. Esta visita será efectuada gratuitamente num agente de reparação autorizado da D E WALT. Será necessário apresentar uma prova de compra. Inclui mão-de-obra. O serviço inclui a mão-de-obra, mas exclui quaisquer acessórios e peças sobresselentes, a não ser que estes se tenham avariado ao abrigo da garantia.

• GARANTIA TOTAL DE UMANO •

Se o seu produto da D E WALT apresentar um funcionamento anómalo resultante de materiais ou mão-de-obra defeituosos num período de 12 meses após a respectiva data de compra, a D E WALT garante a substituição gratuita de todas as peças defeituosas ou, de acordo com o nosso critério, a substituição gratuita da unidade, desde que:

- O produto não tenha sido utilizado incorrectamente ou de forma abusiva;
- O produto apenas tenha sido sujeito a um desgaste normal;

- Não tenham sido realizadas reparações por pessoas não autorizadas;
- Seja apresentada uma prova de compra;
- O produto seja devolvido juntamente com a respectiva embalagem e todos os componentes originais. Se quiser apresentar uma reclamação, contacte o seu revendedor ou verifique a localização do seu agente de reparação D E WALT mais próximo, indicado no catálogo D E WALT ou contacte um escritório da D E WALT na morada indicada neste manual. Poderá encontrar na Internet uma lista dos agentes de reparação autorizados da D E WALT, bem como os dados de contacto completos do nosso serviço pós-venda no site: www.Zheqi.com.

SUOMI

SDS MAX®- KOMBIPORA- JA PIIKKAUSVASARAT D25721, D25722, D25723, D25761, D25762, D25763, D25871

Onnittelut!

Olet valinnut D E WALT-työkalun. Monien vuosien kokemus, huolellinen tuotekehitys ja innovaatiot tekevät D E WALT-työkaluista luotettavia kumppaneita ammattilaisille.

Tekniset tiedot

		D25721	D25722	D25723	D25761	D25762	D25763	D25871
Jännite	V _{DC}	230	230	230	230	230	230	230
Tyyppi		1	1	1	1	1	1	1
Ottoteho	W	+1350	1400	1400	1500	1500	1500	1400
Iskuenergia (EPTA 05/2009)	J	1,5-11	1,5-11	1,5-11	3-15,5	3-15,5	3-15,5	1,5-11
Porauksen kapasiteetti betonissa:								
	kovametallikierret	mm	12-48	12-48	12-48	18-52	18-52	18-52
	porakruunut	mm	40-115	40-125	40-125	40-150	40-150	40-150
Optimaalinen porauksen kapasiteetti betonissa:								
	kovametallikierret	mm	25-40	25-45	25-45	28-48	28-48	28-48
Taltan asennot		24	24	24	24	24	24	24
Laitteen pidike		SDS Max®	SDS Max®	SDS Max®	SDS Max®	SDS Max®	SDS Max®	SDS Max®
Paino	kg	8,7	9,1	9,1	9,9	9,9	9,9	8,0
L _{PK} (äänipaine)	dB (A)	96	95	95	96	96	96	93
K _{PK} (äänipaineen vaihtelu)								
	dB (A)	3	3	3	3	3	3	3
L _{vak} (ääniteho)	dB (A)	107	106	106	107	107	107	104
K _{vak} (äänitehon vaihtelu)								
	dB (A)	3	4	4	4	4	4	4
Tärinän kokonaisarvot (kolmiakselivektorisumma) EN 60745-standardin mukaisesti: Tärinä a _h								
Poraus betoniin								
	a _h , HD =	m/s ²	8,9	7,5	7,5	9,3	8,0	8,0
	Epävarmuus K =	m/s ²	1,5	1,5	1,5	1,5	1,5	1,5
Tärinä a _h								
Piiikkaus								
	a _h , Cheq =	m/s ²	8,1	6,9	6,9	8,2	7,2	7,2
	Epävarmuus K =	m/s ²	1,5	1,5	1,5	1,5	1,5	1,5

Tässä käyttöohjeessa ilmoitettu tärinäarvo on mitattu EN 60745-standardin mukaisesti. Sitä voidaan käyttää verrattaessa työkaluja keskenään. Sitä voidaan käyttää arvioitaessa altistumista.



VAROITUS: Ilmoitettu tärinä esiintyy käytettäessä työkalua sen varsinaiseen käyttötarkoitukseen. Jos työkalua

käytetään erilaiseen tarkoitukseen, jos siihen on kiinnitetty erilaisia lisävarusteita tai jos sitä on hoidettu huonosti, tärinä voi lisääntyä. Tämä voi vaikuttaa merkittävästi altistumiseen työkalua käytettäessä.

Tärinä vähentyy, kun työkalusta katkaistaan virta tai se toimii tyhjäkäynnillä. Tämä voi vähentää tärinää merkittävästi työkalua käytettäessä. Työkalun käyttäjän altistumista tärinälle voidaan vähentää merkittävästi pitämällä työkalu ja sen varusteet kunnossa, pitämällä kädet lämpiminä ja kiinnittämällä huomiota työn jaksottamiseen.

Sulakkeet

Eurooppa	230 voltin työkalut	10 ampeerin sulake
----------	---------------------	--------------------

Määritelmät Turvallisuusohjeet

Alla näkyvät selitykset liittyvät turvallisuuteen. Lue käyttöohje ja kiinnitä huomiota näihin symboleihin.



VAARA: Ilmaisee, että on olemassa **hengen- tai vakavan henkilövahingon vaara**.



VAROITUS: Ilmoittaa, että on olemassa **hengen- tai vakavan vaaran mahdollisuus**.



HUOMIO: Tarkoittaa mahdollista vaaratilannetta. Ellei tilannetta korjata, saattaa aiheutua **lievä tai keskinkertainen loukkaantuminen**.

HUOMAUTUS: Viittaa menettelyyn, joka ei välttämättä aiheuta henkilövahinkoa mutta voi aiheuttaa omaisuusvahingon.



Sähköiskun vaara!



Tulipalon vaara.

EU-yhdenmukaisuusilmoitus

KONEDIREKTIVI



SDS MAX - KOMBIPORA- JA PIIKKAUSSASARAT D25721, D25722, D25723, D25761, D25762, D25763, D25871

D E WALT vakuuttaa, että nämä tuotteet täyttävät seuraavat määräykset:
2006/42 / EU, EN 60745-1, EN 60745-2-6.

D25871

2000/14 / EU Sähköinen betonin murtovasara (kädessä pidettävä) m </ = 15 kg, Annex VIII; TÜV

Rheinland Product Safety GmbH (0197), D-51105 Köln, Saksa, tarkistuslaitoksen tunnus: 0197 Äänitehon taso 2000/14 / EC: n mukaan (artikkeli 12, liite III, nro 10; m </ = 15 kg) L_{WA} (mitattua äänitehon taso)

dB 101

L_{WA} (taattu äänitehon taso)

dB 105

Nämä tuotteet täyttävät myös direktiivin 2014/30 / EU ja 2011/65 / EU vaatimukset. Saat lisätietoja ottamalla yhteyden D E WALTiin. Osoitteet näkyvät käyttöohjeen takasivulla. Allekirjoittaja vastaa teknisistä tiedoista ja antaa tämän vakuutuksen D E WALTin puolesta.

Horst Grossmann Vice President Engineering D E
WALT, Richard-Klinger-Strasse 11, D-65510,
Idstein, Germany

14.05.2014



VAROITUS: Loukkaantumisriskin vähentämiseksi lue tämä käyttöohje.

Sähkötyökalun yleiset**turvallisuusvaroitukset**

VAROITUS! Lue **kaikki turvallisuusvaroitukset ja ohjeet** Jos varoituksia ja ohjeita ei noudateta, on olemassa sähköiskun, tulipalon ja / tai vakavan henkilövahingon vaara.

**SÄILYTÄ KAIKKI VAROITUKSET JA OHJEET
MYÖHEMPÄÄ KÄYTTÖÄ VARTEN**

Näissä varoituksissa käytettävä sähkötyökalu- ilmaus viittaa verkkovirtaan yhdistettävään tai akkukäyttöiseen työkaluun.

1) TYÖSKENTELYALUEEN TURVALLISUUS

- Pidä työskentelyalue siistinä ja kirkkaasti valaistuna.** Onnettomuuksia sattuu herkemmin epäsiistissä tai huonosti valaistussa ympäristössä.
- Älä käytä sähkötyökaluja, jos on olemassa räjähdysvaara esimerkiksi syttyvien nesteiden, kaasujen tai pölyn vuoksi.** Sähkötyökalujen aiheuttamat kipinät voivat sytyttää pölyn tai kaasut.
- Pidä lapset ja sivulliset kaukana käyttäessäsi sähkötyökalua.**

SUOMI

Keskittymiskyvyn herpaantuminen voi aiheuttaa hallinnan menettämisen.

2) SÄHKÖTURVALLISUUS

- a) **Pistokkeen ja pistorasian on vastattava toisiaan. Älä koskaan tee pistokkeeseen mitään muutoksia. Älä yhdistä maadoitettua sähkötyökalua jatkojohtoon.**
Sähköiskun vaara vähenee, jos pistokkeisiin ei tehdä muutoksia ja ne yhdistetään vain niille tarkoitettuihin pistorasioihin.
- b) **Älä kosketa maadoituksessa käytettäviin pintoihin, kuten putkiin, lämpöpattereihin ja jäähdytyslaitteisiin.** Voit saada sähköiskun, jos kehosi on maadoitettu.
- c) **Älä altista sähkötyökaluja sateelle tai kosteudelle.** Sähkötyökaluun menevä vesi lisää sähköiskun vaaraa.
- d) **Älä vaurioita sähköjohtoa. Älä kannata työkaluja sähköjohdosta tai vedä pistoketta pistorasiasta sähköjohdon avulla. Pidä sähköjohto kaukana kuumuudesta, öljystä, terävistä reunoista tai liikkuvista osista.** Vaurioituneet tai sokeutuneet johdot lisäävät sähköiskun vaaraa.
- e) **Jos käytät sähkötyökalua ulkona, käytä vain ulkokäyttöön tarkoitettua jatkojohtoa.**
Ulkokäyttöön tarkoitettua sähköjohtoa käyttäminen vähentää sähköiskun vaaraa.
- f) **Jos sähkötyökalua on käytettävä kosteassa paikassa, käytä vikavirtasuojaa.**
Tämä vähentää sähköiskun vaaraa.

3) HENKILÖSUOJAUS

- a) **Käyttäessäsi sähkötyökalua pysy valppaana, keskity työhön ja käytä tervettä järkeä. Älä käytä tätä työkalua ollessasi väsynyt tai alkoholin, huumeiden tai lääkkeiden vaikutuksen alaisena.**
Keskittymisen herpaantuminen hetkeksikin sähkötyökalua käytettäessä voi aiheuttaa vakavan henkilövahingon.
- b) **Käytä henkilösuojausvarusteita. Käytä aina suojalaseja.** Hengityssuojaimen, liukumattomien turvajalkineiden, kypärän ja kuulosuojaimen käyttäminen vähentää henkilövahinkojen vaaraa.
- c) **Estä tahaton käynnistäminen. Varmista, että virtakytkin on OFF-asennossa, ennen kuin kytket sähkötyökalun pistorasiaan, yhdistät siihen akun, nostat työkalun käteesi tai kannat sitä.** Sähkötyökalun kantaminen sormi virtakytkimellä lisää onnettomuusvaaraa.
- d) **Poista kaikki säätöavaimet tai vääntimet ennen sähkötyökalun käynnistämistä.** Sähkötyökalun pyörivään osaan jäänyt

säätöavain tai väännin voi aiheuttaa henkilövahingon.

- e) **Älä kurkottele. Seiso aina vakaasti tasapainossa.** Näin voit hallita sähkötyökalua paremmin odottamattomissa tilanteissa.
- f) **Pukeudu oikein. Älä käytä löysää vaatteita tai koruja. Pidä hiukset, vaatteet ja kädet loitolla liikkuvista osista.** Löysät vaatteet, korut tai pitkät hiukset voivat tarttua liikkuviin osiin.
- g) **Jos käytettävissä on laitteita pölyn ottamiseksi talteen, käytä niitä.** Pölyn ottaminen talteen voi vähentää pölyn aiheuttamia vaaroja.

4) SÄHKÖTYÖKALUISTA HUOLEHTIMINEN

- a) **Älä kohdista sähkötyökaluun liikaa voimaa. Valitse käyttötarkoituksen kannalta oikea sähkötyökalu.** Sähkötyökalu toimii paremmin ja turvallisemmin, kun sitä käytetään sille suunniteltuun käyttötarkoitukseen.
- b) **Älä käytä työkalua, jos virtakytkin ei toimi.**
Jos sähkötyökalua ei voi hallita kytkimen avulla, se on vaarallinen ja se on korjattava.
- c) **Katkaise sähkötyökalusta virta ja irrota sen pistoke pistorasiasta tai irrota akku siitä ennen säätämistä, varusteiden vaihtamista tai sähkötyökalun asettamista säilytykseen.** Näin voit vähentää vahingossa käynnistymisen aiheuttaman henkilövahingon vaaraa.
- d) **Varastoi sähkötyökaluja lasten ulottumattomissa. Älä anna sähkötyökaluihin totuttamattomien tai näihin ohjeisiin perehtymättömien henkilöiden käyttää sähkötyökaluja.** Sähkötyökalut ovat vaarallisia kouluttamattomien käyttäjien käsissä.
- e) **Pidä sähkötyökalut kunnossa. Tarkista liikkuvat osat, niiden kiinnitys, osien eheys ja muut toimintaan vaikuttavat tekijät. Jos havaitset vaurioita, korjauta sähkötyökalu ennen niiden käyttämistä.** Huonosti kunnossapidetyt sähkötyökalut aiheuttavat onnettomuuksia.
- f) **Pidä leikkaavat pinnat terävinä ja puhtaina.** Kunnossa pidettyjen leikkaavien teräviä reunoja sisältävien työkalut todennäköisyys jumiutua vähenee, ja niitä on helpompi hallita.
- g) **Käytä sähkötyökalua ja sen tarvikkeita, kuten poranteriä, näiden ohjeiden mukaisesti. Ota työskentelyolosuhteet ja tehtävä työ huomioon.** Jos sähkötyökalua käytetään näiden ohjeiden vastaisesti, voi syntyä vaaratilanne.

5) HUOLTO**a) Korjauta työkalu valtuutetulla asentajalla.**

Varaosina on käytettävä vain alkuperäisiä vastaavia osia. Tämä varmistaa sähkötyökalun turvallisuuden.

Poravasareiden lisäturvaseäntöjä

- **Käytä kuulosuojia.** Melulle altistuminen voi aiheuttaa kuulon menetyksen.
- **Käytä lisäkahvoja, jos ne on toimitettu työkalun mukana.** Hallinnan menetys voi aiheuttaa henkilövahingon.
- **Jos terä voi osua piilotettuihin sähköjohtoihin tai sen omaan sähköjohtoon, tartu työkalun eristettyihin tarttumapintoihin.** Terän osuminen jännitteiseen johtoon tekee sen paljaista metalliosista jännitteisiä, joten käyttäjä voi saada sähköiskun.

Vaarat

Seuraavat riskit liittyvät pora- ja piikkavasareiden käyttöön:

- Työkalun pyörievien tai kuumien osien koskettamisesta aiheutuvat vammat Turvamääräysten noudattamisesta ja turvalaitteiden käyttämisestä huolimatta tiettyjä vaaroja ei voida välttää. Näitä ovat seuraavat:
- Kuulon heikkeneminen.
- Sormien puristuksen riski lisävarusteita vaihdettaessa.
- Betoni- ja / tai kivioiden työskentelyn kanssa syntyneen pölyn hengittämisestä aiheutuvat terveysvaarat.

Työkalun merkinnät

Seuraavat kuvakkeet näkyvät työkalussa:



Lue käyttöohjeet ennen käyttämistä.



Käytä kuulosuojaimia.



Käytä suojalaseja.



40 Nm

Kytkimen asetus 40 Nm on suunniteltu useimmille poraussovelluksille.



80 Nm

Kytkimen asetus 80 Nm on suunniteltu suuremman väännön sovelluksille.



Huollon punainen LED-merkkivalo. Katso yksityiskohtaiset tiedot kohdasta **Huollon LED-merkkivalot**.



Huollon keltainen LED-merkkivalo. Katso yksityiskohtaiset tiedot kohdasta **Huollon LED-merkkivalot**.

PÄIVÄMÄÄRÄKOODIN SIAINTI (KUVA FIG. 1)

Päivämääräkoodi (w) on merkitty koteloon. Se sisältää myös valmistusvuoden. Esimerkki:

2014 XX XX

Valmistusvuosi

Pakkauksen sisältö

Pakkauksen sisältö: 1

poravasara

(D25721, D25722, D25723, D25761, D25762, D25763) tai 1 piikkavasara (D25871) 1 sivukahva 1 laukku (vain K-mallit) 1 kaiverrin (vain D25871) 1 Käyttöohje 1 Poikkileikkauspiirros

- **Tarkista, onko työkalussa, osissa tai tarvikkeissa kuljetusvaurioita.**
- **Lue tämä käyttöohje huolellisesti ennen laitteen käyttämistä.**

Kuvaus (kuvat 1A, 1B, 2A, 2B)

VAROITUS: Älä tee työkaluun tai sen osiin mitään muutoksia. Tällöin voi aiheutua omaisuus- tai henkilövahinkoja.

- Liipaisukytkin (D25721, D25722, D25723, D25761, D25762, D25763) Virtakytkin, keinukytkinmalli (D25871)
- Lukituksen liukukytkin (D25721, D25722, D25723, D25762, D25763)
- Sivukahva
- Pääkahva
- Aktiivinen tärinän hallinta
- Toimintatilan valintakytkin
- Elektroninen nopeuden ja iskun säätö
- Kiinnitysrengas

SUOMI

- i. Sivukahvan kiinnitin
- j. Teräsrengas
- k. Holkki
- l. Laitteen pidike
- m. Tappi
- n. Kaulus
- o. Lukitusholkki
- p. Sivukahvan nuppi

KÄYTTÖTARKOITUS

D25721, D25722, D25723, D25761, D25762, D25763

Poravasara on suunniteltu ammattimaiseen iskuporaukseen ja piikkaukseen.

D25761

Piikkaukseen ja kaiverrukseen suunniteltu ammattimaiseen piikkaukseen, kaiverrukseen ja hajotustöihin.

ÄLÄ käytä kosteissa olosuhteissa tai jos laitteen lähellä on syttyviä nesteitä tai kaasuja. Nämä vasarat ovat ammattimaisia sähkötyökaluja.

ÄLÄ anna lasten koskea työkaluun. Kokemattomat henkilöt saavat käyttää tätä laitetta vain valvotusti.

- Tämä tuote ei ole tarkoitettu henkilöiden (mukaan lukien lapset) käytettäväksi, joiden fyysiset, sensoriset tai henkiset kyvyt tai kokemus ja / tai tietämys tai taidot ovat rajalliset. Heidän turvallisuudestaan tulee huolehtia heistä vastuussa oleva henkilö. Lapsia ei koskaan saa jättää yksin tämän tuotteen kanssa.

Pehmeä käynnistys

D25722, D25723, D25761, D25762, D25763

Pehmeässä käynnistyksessä työkalu kiihtyy hitaasti, jolloin poranterä ei lipsu valitusta porauskohdasta, kun laite käynnistetään.

Pehmeä käynnistys vähentää myös vaihteistoon ja käyttäjään kohdistuvaa vääntömomenttireaktiota silloin, kun kone käynnistetään poranterän ollessa jo valmiissa reiässä.

Elektroninen nopeuden- ja iskunsäädin (kuvat 1, 3)

Elektronisella nopeuden ja iskun säädöllä (g) on seuraavia etuja:

- pienempien varusteiden käyttö ilman rikkoutumisrisiä;
- mahdollisimman vähäinen murtuminen käsiteltäessä pehmeitä tai hauraita materiaaleja;
- optimaalinen työkalun hallinta tarkkaa piikkausta varten.

Vääntömomentin rajoitin



VAROITUS: Käyttäjän on aina säilytettävä hyvä ote työkalusta käytön aikana.

Vääntömomentin rajoitin vähentää suurinta vääntömomenttia, jos poranterä jää jumiin. Tämä ominaisuus estää myös vaihteiston ja sähkömoottorin jumiumumisen.

HUOMAUTUS: Ota työkalu aina pois päältä ennen kuin muutat väännön säädön asetuksia tai työkalu voi vahingoittua.

COMPLETE TORQUE CONTROL (CTC) (KUVA 3) D25722 / D25762

Väännön säätö (Complete torque control, CTC) tarjoaa käyttäjälle kaksivaiheisen mekaanisen kytkimen, jossa on säädettävät väännön säätövalinnat. Väännön säännön avulla hallintaa voidaan parantaa eri käyttötarkoituksissa. Alhaisen asetuksen (40 Nm) avulla työkalu voi toimia alhaisella vääntötasolla, jolloin hallinta on parempi monissa umpiaineen porauksissa. Korkea asetus (80 Nm) on käytettävissä vaativimpiin käyttötarkoituksiin, kuten sydänporaamiseen, ja suuren halkaisijan massiiviporanterää käyttäessä. Katso lisätietoa kohdasta **Kaksivaiheisen mekaanisen kytkimen asettaminen**.

ULTIMATE TORQUE CONTROL (UTC) D25723 / D25763

Kaksivaiheisen mekaanisen kytkimen lisäksi Ultimate Torque Control (UTC) tarjoaa paremman käyttömukavuuden ja turvallisuuden kierron estävällä tekniikalla, joka havaitsee vasaran hallinnan menetyksen. Kun kiinni leikkautuminen havaitaan, vääntö ja nopeus laskee välittömästi. Tämä toiminto estää työkalun kiertämisen itsestään ja se vähentää rannevammojen esiintyvyyttä.

Huollon LED-merkkivalot (kuva 3)

Keltainen harjojen kulumisen LED-merkkivalo (s) syttyy, kun hiiliharjat ovat miltei kuluneet, ja osoittaa, että työkalu tarvitsee huoltoa seuraavan 8 käyttötunnin aikana.

D25721, D25722, D25723, D25761, D25762, D25763

Punainen huollon LED-merkkivalo (r) syttyy, jos lukituspainiketta (b) käytetään muussa tilassa kuin piikkaustilassa. Malleissa, joissa on Ultimate Torque Control (UTC), punainen LED-merkkivalo (r) syttyy, jos kierron estolaite aktivoituu. Punainen merkkivalo alkaa vilkkumaan, jos työkalussa on virhe tai jos harjat ovat kuluneet kokonaan (katso kohta **Harjat**

osiossa **Huolto**).

D25871

Punainen huollon LED-merkkivalo (r) syttyy, jos työkalussa on vika tai harjat ovat täysin kuluneet (katso **Harjat** kohdassa **Huolto**).

Täysin tärinävaimennettu pääkahva (kuva 1)

Pääkahvan (d) iskunvaimentimet vaimentavat käyttäjään siirtyvää tärinää. Tämä parantaa käyttäjän mukavuutta käytön aikana.

Sähköturvallisuus

Sähkömoottori toimii vain yhdellä jännitteellä. Tarkista aina, että verkkovirran jännite vastaa tyyppikilpeen merkittyä jännitettä.



Tämä D E WALT-työkalu on kaksoiseristetty EN 60745 -säädösten mukaisesti, joten maadoitusjohdinta ei tarvita. Jos johto vaurioituu, se on korvattava uudella johdolla, jonka voi hankkia D E WALTin huolto-organisaation kautta.

Jatkojohtoon käyttäminen

Jos on käytettävä jatkojohtoa, käytä tälle työkalulle soveltuvaa 3-kaapelista jatkojohtoa. Lisätietoja on teknisissä tiedoissa.

Johdinten pienin koko on 1,5 mm ja suurin pituus 30 m.

Jos käytät johtokelaa, kelaa johto aina kokonaan auki.

KOKOAMINEN JA SÄÄTÄMINEN

VAROITUS: Jotta vähennät loukkaantumisen riskiä, ota yksikkö pois päältä ja irrota kone virtalähteestä ennen varusteiden asennusta ja poistamista, ennen asetusten säätöä. Varmista, että liipaisinkytkin on OFF-asennossa. Tahaton käynnistyminen aiheuttaa vahingon.



VAROITUS: Työkalun terät voivat olla kuumia ja teriä vaihdettaessa tulee käyttää käsineitä, jotta vältetään henkilövahinko.

Sivukahvan kokoaminen ja asennus (kuvat 2A, 2B)

Sivukahva (C) voidaan asentaa koneen kummallekin puolelle oikean- ja vasemmankätisten käyttäjien mukaan.



VAROITUS: Käytä työkalua aina sivukahva asianmukaisesti asennettuna.

D25721, D25722, D25723, D25761, D25762, D25763**ASENTAMINEN ETUASEMAAN (KUVA 2A)**

1. Napsauta teräsrenkas (j) kauluksen (n) ympäri pidikkeen (l) taakse. Purista molemmat päät yhteen, asenna holkki (k) ja lukitustappi (m) paikoilleen.
2. Laita sivukahvan pidike (i) paikoilleen ja kierrä se kiinnitysrenkaaseen (h). Älä kiristä.



VAROITUS: Kun sivukahvan pidike on asennettu, sitä ei tulisi koskaan poistaa.

3. Ruuvaa sivukahva (c) holkkiin (k) ja sitten kiinnitysrenkaaseen. Kiristä huolellisesti.
4. Kierrä sivukahva-asennuskokoonpano haluttuun asentoon. Kun poraat vaakasuoraan raskaalla poranterällä, suosittelemme asettamaan sivukahvan 20 °: een kulmaan, mikä on optimaalisin säätö.
5. Lukitse sivukahva-asennuskokoonpano paikoilleen kiristämällä kiinnitysrenkas (h).

D25871 (KUVA 2B)

1. Ruuvaa sivukahvan nuppi (p) irti.
2. Liu'uta sivukahvakokoonpano koneeseen teräsrenkaaseen (j) asennusalueella (y). Sivukahvan oikea asento on putken pään ja keskikohdan välissä.
3. Säädä kahva (c) haluttuun kulmaan.
4. Liu'uta ja kierrä sivukahva haluttuun asentoon.
5. Lukitse sivukahva paikoilleen kiristämällä kiinnitysrenkas (p).

SDS Max ®-varusteiden asennus ja poisto (kuvat 1, 4A, 4B)

Tässä koneessa käytetään SDS Max ®-poranteriä ja taltoja (katso kuvan 4B SDS Max ®-teränvarren poikkileikkaukkuva).

1. Puhdista teränvarsi.
2. Vedä lukitusholkkiä (o) taakse ja laita teränvarsi paikalleen.
3. Käännä terää hieman, kunnes holkki napsahtaa paikalleen.
4. Tarkista, että terä on asianmukaisesti lukittu vetämällä terää. Iskutoimintaa varten terän on kyettävä liikkumaan pitkittäin useita senttimetrejä teränpitimeen lukittuna.

5. Poista terä vetämällä pidikkeen lukitusholkkia / rengasta (o) taaksepäin ja vedä terä irti pidikkeestä (l).

Toimintatilan valitseminen (kuva 1)

1)



Iskuporaus:

D25721, D25722, D25723, D25761, D25762, D25763

betonin, tiilen, kiven ja muurattujen rakenteiden poraamiseen.



Iskutoiminto vain:

piikkausta ja hajotustöitä varten. Tässä toimintatilassa työkalua voidaan käyttää myös vipuna, jonka avulla irrotetaan juuttunut poranterä.

1. Valitse toimintatila kiertämällä toimintatilan valintakytkintä (f), kunnes se osoittaa valitun toimintatilan symbolia.

Sinun ehkä täytyy kiertää työkalun pidikettä (l) hieman, jotta toimintatilan valintakytkin (f) ohittaa

asennon.

2. Tarkista, että toimintatilan valintakytkin (f) on lukittu paikalleen.

Taltan asennon säätö (kuva 5)

Taltoa voidaan säätää ja lukita 24 eri asentoon.

1. Kierrä toimintatilan valintakytkintä (f), kunnes se osoittaa asentoa kohti.
2. Kierrä taltta haluttuun asentoon.
3. Aseta toimintatilan valintakytkin (f) Vain isku asentoon.
4. Kierrä talttaa, kunnes se lukittuu paikalleen.

Elektroninen nopeuden ja iskun säädön valitsin (kuvat 1, 3)

Käännä valitsin (g) halutulle tasolle. Voit lisätä nopeutta kääntämällä säädintä ylöspäin ja hidastaa nopeutta kääntämällä sitä alaspäin. Oikea asetus löytyy kokeilemalla. Esimerkiksi:

- kun piikkaat tai poraat pehmeitä, hauraita materiaaleja tai kun murtumisen tulee olla mahdollisimman vähäistä, valitse alhainen asetus;
- kun hajotat tai poraat kovempia materiaaleja, aseta valitsin korkealle asetukselle.

Kaksivaiheisen mekaanisen kytkimen asettaminen (kuva 3)

D25722, D25723, D25762, D25763

HUOMAUTUS: Ota työkalu aina pois päältä ennen kuin muutat väännön säädön asetuksia tai työkalu voi vahingoittua.

Siirrä väännön säätövipu (t) asetukseen 40 Nm tai 80 Nm sovelluksen mukaan.

- Kytkimen asetus 40 Nm (u) on suunniteltu useimmille poraussovelluksille ja se on suunniteltu kytkeytymään pois päältä, kun poranterä osuu rauditustankoon tai muihin vieraisiin esineisiin.
- Kytkimen asetus 80 Nm (v) on suunniteltu suuremman väännön sovelluksille, kuten porakruunuille ja syvien reikien poraamiseen, ja se on suunniteltu kytkeytymään pois päältä, korkeammalla väännöllä.

HUOMAA: Jos asentoa 80 Nm ei voida valita, käytä laitetta kuormituksen alaisena ja yritä uudelleen. Joka kerta, kun työkalu liitetään verkkovirtaan, se valitsee oletusasetuksena automaattisesti kytkinasetuksen 1 kytkinasetuksella 40 Nm (u), mikä on herkin asetus.

KÄYTTÄMINEN

Käyttöohjeet



VAROITUS: Noudata aina turvaohjeita ja määräyksiä.



VAROITUS: Jotta vähennät loukkaantumisen riskiä, ota yksikkö pois päältä ja irrota kone virtalähteestä ennen varusteiden asennusta ja poistamista, ennen asetusten säätöä. Varmista, että liipaisinkytkin on OFF-asennossa. Tahaton käynnistyminen aiheuttaa vahingon.



VAROITUS: Työkalun terät voivat olla kuumia ja terä vaihdettaessa tulee käyttää käsineitä, jotta vältetään henkilövahinko.



VAROITUS:

- Ota huomioon putkien ja johtojen sijainti.
- Kuormita konetta järkevästi (noin 20 kg). Liiallinen voiman käyttö ei nopeuta poraamista mutta voi

heikentää työkalun suorituskykyä ja lyhentää työkalun elinikää.

- Käytä työkalua aina molemmilla käsillä oman turvallisuutesi vuoksi. Käytä työkalua aina sivukahva asianmukaisesti asennettuna.

HUOMAA: Käyttölämpötila on (-7 ° + 40 °C). Työkalun käyttäminen näiden lämpötilojen ulkopuolelle lyhentää työkalun käyttöikää.

Käsien oikea asento (kuva 6)



VAROITUS: Jotta vähennät vakavan henkilövahingon riskiä, pidä käsiäsi AINA oikeassa asennossa kuten kuvissa näytetään.



VAROITUS: Jotta vähennät vakavan henkilövahingon riskiä, pidä työkalusta AINA tiukasti kiinni odottamattomien reaktioiden varalta.

Käsien oikea asento tarkoittaa toisen käden pitämistä sivukahvassa (c) ja toisen käden pitämistä pääkahvalla (d).

Käynnistäminen ja sammuttaminen (kuva 1)

D25721, D25722, D25723, D25761, D25762, D25763

Käynnistä työkalu painamalla liipaisukytkintä (a). Pysäytä työkalu vapauttamalla virtakatkaisin.

D25721, D25722, D25723, D25762, D25763

Lukituspainikkeen (b) avulla liipaisinkytkin (a) voi olla lukittu päälle vain piikkaustoimintatilassa. Jos lukituspainike aktivoidaan poraustoimintatilassa, turvatoimintona työkalu kytkeytyy pois päältä automaattisesti.

Käynnistä työkalu painamalla liipaisukytkintä (a). Pysäytä työkalu vapauttamalla virtakatkaisin. Jatkuvaa toimintaa varten paina ja pidä kytkin (a) painettuna, liu'uta lukituspainiketta (b) ylöspäin ja vapauta kytkin.

Kun haluat pysäyttää työkalun jatkuvassa toiminnassa, paina kytkintä lyhyesti ja vapauta se. Sammuta työkalu aina, kun työ on valmis ja ennen kuin otat pistokkeen pois pistorasiasta.

D25871

Käynnistä työkalu painamalla virtakatkaintä (a) liipaisinkytkimen alaosassa. Pysäytä työkalu painamalla virtakatkaintä liipaisinkytkimen yläosassa.

Iskuporaus

Kytke työkalu päälle painamalla virtakatkaintä (a). Pysäytä työkalu vapauttamalla virtakatkaisin.

Kovametallidemeterällä poraaminen (kuva 1)

D25721, D25722, D25723, D25761, D25762, D25763

1. Aseta sopiva poran terä.
2. Aseta toimintatilan valintakytkin (f) Iskuporaus- asentoon.
3. Aseta elektroninen nopeus ja iskun säädön valitsin (g).
4. Asenna ja säädä sivukahva (c).
5. Merkitse kohta, johon reikä porataan.
6. Aseta poran terä paikalle ja kytke työkalu päälle.
7. Sammuta työkalu aina, kun työ on valmis ja ennen kuin otat pistokkeen pois pistorasiasta.

Porakruunulla poraaminen (kuva 1)

1. Asenna sopiva porakruunu.
2. Asenna keskiöpóra porakruunuun.
3. Aseta toimintatilan valintakytkin (f) Iskuporaus- asentoon.
4. Käännä elektroninen nopeuden ja iskun säädön valitsin (g) keskitasoon tai korkean nopeuden asetukselle.
5. Asenna ja säädä sivukahva (c).
6. Aseta keskiöpóra paikalle ja kytke työkalu päälle. Poraa kunnes porakruunu tunkeutuu sementtiin noin 1 cm:n syvyydeltä.
7. Sammuta työkalu ja irrota keskiöpóra. Laita porakruunu takaisin reikään ja jatka poraamista.
8. Kun poraat sellaista rakennetta, joka on kruunun porausvyöhyttävä paksumpi, irrota porauksessa syntyvä sementtisynteri säännöllisin väliajoin. Jotta sementti porausreiän ympärillä ei murtuisi, poraa ensin halkaisijaltaan keskiöporan suuruinen reikä koko rakenteen läpi. Poraa sitten porakruunulla reikä kummallekin puolelle noin puoleen väliin.
9. Sammuta työkalu aina, kun työ on valmis ja ennen kuin otat pistokkeen pois pistorasiasta.

Taltaus ja piikkaus (kuva 1)

1. Asenna sopiva talta ja kierrä sitä kädellä, kunnes se lukkiutuu yhteen 24 asennosta.

SUOMI

2. Aseta toimintatilan valintakytkin (f) Vain isku - asentoon.
3. Aseta elektroninen nopeus ja iskun säädön valitsin (g).
4. Asenna ja säädä sivukahva (c).
5. Käynnistä työkalu ja aloita työskentely.
6. Sammuta työkalu aina, kun työ on valmis ja ennen kuin otat pistokkeen pois pistorasiasta.

KUNNOSSAPITO

D E WALT-sähkötyökalu on suunniteltu käytettäväksi pitkään ja edellyttämään vain vähän kunnossapitoa. Oikea käsittely ja säännöllinen puhdistus varmistavat laitteen ongelmattoman toiminnan.



VAROITUS: Jotta vähennät loukkaantumisen riskiä, ota yksikkö pois päältä ja irrota kone virtalähteestä ennen varusteiden asennusta ja poistamista, ennen asetusten säätöä. Varmista, että liipaisinkytkin on OFF-asennossa. Tahaton käynnistyminen aiheuttaa vahingon.

Käyttäjä ei voi huoltaa tätä konetta. Vie kone valtuutettuun D E WALT-korjaamoon noin 150 käyttötunnin jälkeen. Jos ongelmia esiintyy ennen sitä, ota yhteys valtuutettuun D E WALT-korjaamoon.

Harjat (kuva 3)

Käyttäjä ei voi vaihtaa hiiliharjoja. Vie kone valtuutettuun D E WALT-korjaamoon. Keltainen harjojen kulumisen LED-merkkivalo (s) syttyy, kun hiiliharjat ovat miltei kuluneet. Noin 8 seuraavan tunnin käytön jälkeen, harjat ovat kokonaan kuluneet ja moottori sammuu automaattisesti.

Työkalun huolto tulee suorittaa heti, kun huollon merkkivalo (r) syttyy.



Voiteleminen

Tätä sähkötyökalua ei tarvitse voidella.



Puhdistaminen



VAROITUS: Puhalla liika ja pöly kotelosta kuivalla ilmalla, kun sitä kertyy ilmanvaihtoaukkoihin tai niiden ympärille.

Käytä tällöin hyväksytyjä silmäsuojuksia ja hengityssuojainta.



VAROITUS: Älä koskaan puhdistu muita kuin metallipintoja liuottimien tai muiden voimakkaiden kemikaalien avulla. Nämä kemikaalit voivat heikentää näissä osissa käytettyjä materiaaleja. Käytä vain vedellä ja miedolla pesuaineella kostutettua kangasta. Älä päästä mitään nestettä laitteen sisään. Älä upota mitään laitteen osaa nesteeseen.

Lisävarusteet



VAROITUS: Muita kuin D E WALT -lisävarusteita ei ole testattu tämän työkalun kanssa, joten niiden käyttäminen voi olla vaarallista. Käytä tämän laitteen kanssa vain D E WALTin suosittelemia varusteita vahingoittumisvaaran vähentämiseksi.

Erilaisia SDS Plus -poranteriä ja -talloja on saatavana lisävarusteina. Saat lisätietoja jälleenmyyjältäsi.

Ympäristön suojeleminen



Toimita tämä laite kierrätykseen. Tätä tuotetta ei saa hävittää kotitalousjätteen mukana.



Jos D E WALT-tuote on tullut elinkaarensa päähän tai jos et enää tarvitse sitä, älä hävitä sitä kotitalousjätteenä. Toimita se kierrätykseen.



Kierrätykseen toimitetut käytetyt tuotteet ja pakkaus voidaan käyttää uudelleen. Tämä suojelee ympäristöä ja vähentää raaka-aineiden tarvetta. Paikallisissa määräyksissä voidaan edellyttää, että sähkölaitteet on toimitettava kierrätysasemalle tai jälleenmyyjälle, jolta ostit uuden tuotteen. D E WALT kierrättää D E WALT-tuotteet, kun ne ovat tulleet elinkaarensa päähän. Voit käyttää tätä palvelua palauttamalla tuotteen valtuutettuun huoltokorjaamoon. Se toimitetaan sieltä meille. Saat lähimmän valtuutetun D E WALT-huoltokorjaamon tiedot ottamalla yhteyden lähimpään D E WALT-toimipisteeseen. Yhteystiedot ovat tässä käyttöohjeessa. Luettelo valtuutetuista D E WALT-huoltokorjaamoista ja myynnin jälkeisestä palvelusta on Internet-sivustossa www.2helpU.com.

TAKUU

D E WALT luottaa tuotteidensa laatuun ja antaa erinomaisen takuun tämän tuotteen ammattikäyttäjille. Tämä takuu laajentaa käyttäjän oikeuksia heikentämättä ammattikäyttäjän sopimusperusteisia oikeuksia eikä yksityisen muun kuin ammattikäyttäjän lainsäädäntöön perustuvia oikeuksia. Tämä takuu on voimassa kaikissa EU- ja ETA-maissa.

**• 30 PÄIVÄN TYYTYVÄISYYS TAKUU
ILMAN RESKEJÄ •**

Jos et ole täysin tyytyväinen D E WALT-työkalun toimintaan, palauta se ostopaikkaan 30 päivän kuluessa kaikkine osineen. Saat rahat takaisin. Tuote saa olla kulunut vain kohtalaisesti, ja ostotodistus on esitettävä.

• VUODEN HUOLTOSOPIMUS MAKSUTTA •

Jos D E WALT-työkalusi tarvitsee huoltoa 12 kuukauden kuluessa ostosta, olet oikeutettu yhteen maksuttomaan huoltoon. Huollon suorittaa maksutta valtuutettu D E WALT-korjaamo. Ostotodistus on esitettävä. Takuu kattaa myös työn. Takuu ei kata tarvikkeita eikä varaosia, ellei niissä ole vikaa.

• YHDEN VUODEN TÄYSI TAKUU •

Jos D E WALT-tuotteeseesi tulee vika 12 kuukauden aikana ostopäivästä materiaali tai valmistusvirheen vuoksi, D E WALT vaihtaa kaikki vialliset osat maksutta tai harkintansa mukaan vaihtaa laitteen maksutta edellyttäen, että:

- laitetta ei ole väärinkäytetty,
- laite on kulunut vain normaalisti,
- valtuuttamattomat henkilöt eivät ole yrittäneet korjata laitetta,
- ostotodistus esitetään;
- laite palautetaan kaikkine alkuperäisine osineen.

Voit pyytää takuuhuoltoa ottamalla yhteyden laitteen jälleenmyyjään tai lähimpään valtuutettuun D E WALT huoltokorjaamoon. Saat yhteystiedot D E WALT -kuvastosta tai ottamalla yhteyden tässä käyttöohjeessa näkyvään D E WALTin toimipaikkaan. Luettelo valtuutetuista D E WALT-huoltokorjaamoista ja myynnin jälkeisestä palvelusta on Internet-sivustossa:

www.2helpU.com

SDS MAX® KOMBINATION OCH MEJSELHAMMARE D25721, D25722, D25723, D25761, D25762, D25763, D25871

Gratulerarl

Du har valt ett D E WALT-verktyg. År av erfarenhet, grundlig produktutveckling och innovation gör D E WALT till en av de pålitligaste partnererna för fackmannamässiga elverktygs-användare.

Tekniska data

		D25721	D25722	D25723	D25761	D25762	D25763	D25871
Spänning	V _{ac}	230	230	230	230	230	230	230
Typ		1	1	1	1	1	1	1
Ineffekt	W	+1350	1400	1400	1500	1500	1500	1400
Slagenergi (EPTA 05/2009)J		1,5-11	1,5-11	1,5-11	3-15,5	3-15,5	3-15,5	1,5-11
Kapacitet i betong:								
massiva verktyg	mm	12-48	12-48	12-48	18-52	18-52	18-52	-
kärnverktyg	mm	40-115	40-125	40-125	40-150	40-150	40-150	-
Optimalt borrhjup i betong:								
massiva verktyg	mm	25-40	25-45	25-45	28-48	28-48	28-48	-
Spettlägen		24	24	24	24	24	24	24
Verkttyghållare		SDS Max® SDS Max® SDS Max® SDS Max® SDS Max® SDS Max® SDS Max®						
Vikt	kg	8,7	9,1	9,1	9,9	9,9	9,9	8,0
L _{eq} (Ljudtryck)	dB (A)	96	95	95	96	96	96	93
K _{eq} (Ljudtryck, osäkerhet)	dB (A)	3	3	3	3	3	3	3
L _{eq} (Judystryka)	dB (A)	107	106	106	107	107	107	104
K _{eq} (Judystryka, osäkerhet)	dB (A)	3	4	4	4	4	4	4
Vibration totalvärde (triavektor-summa) fastställt i enlighet med EN 60745: Vibration,								
emissionsvärde ah								
Borring i betong								
a _h , HD =	m / s ²	8,9	7,5	7,5	9,3	8,0	8,0	-
Osäkerhet K = m / s ²		1,5	1,5	1,5	1,5	1,5	1,5	-
Vibrationsemissionsvärde ah								
Mejsling								
a _h , Cheq =	m / s ²	8,1	6,9	6,9	8,2	7,2	7,2	10,9
Osäkerhet K = m / s ²		1,5	1,5	1,5	1,5	1,5	1,5	1,5

Den emissionsnivå för vibration som anges i detta informationsblad har uppmätts i enlighet med en standardiserad test som anges i EN 60745, och den kan användas för att jämföra ett verktyg med ett annat. Den kan användas för att få fram en preliminär uppskattning av exponering.



WARNING: Den angivna emissionsnivån för vibration gäller vid verktygets huvudsakliga användning. Om verktyget emellertid används för andra tillämpningar, med andra tillbehör, eller om det är dåligt underhållet kan vibrationen avvika. Detta kan avsevärt öka exponeringsnivån under hela dess arbetstid.

En uppskattning av exponeringsnivån för vibrationer bör dessutom ta med i beräkningen de gånger verktyget är avstängt, eller när det är igång utan att utföra sitt arbete. Detta kan avsevärt minska exponeringsnivån under hela dess arbetstid.

Identifiera ytterligare säkerhetsåtgärder för att skydda handhavaren mot verkningarna av vibration, såsom att: underhålla verktyget och tillbehören, hålla händerna varma, organisera arbetsgången.

Säkringar

Europa	230 Volt verktyg	10 Ampere, starkström
--------	------------------	-----------------------

Definitioner: Säkerhetsikoner

Nedanstående definitioner beskriver allvarighetsnivån för varje signalord. Var god läs handboken och uppmärksamma dessa symboler.



FARA: Indikerar en omedelbart riskfylld situation som, om den inte undviks,

kommer att resultera i dödsfall eller allvarlig personskada. VARNING: Indikerar en potentiellt riskfylld situation som, om den inte undviks, **skulle kunna** resultera i



dödsfall eller allvarlig personskada. SE UPP! Indikerar en potentiellt riskfylld situation som, om den inte undviks, **kan**



resultera i **mindre eller medelmåttig personskada. OBSERVERA:** Anger en praxis som **inte är relaterad till personskada** som, om den inte undviks, **skulle kunna** resultera i **egendomsskada.**



Anger risk för elektrisk stöt.



Anger risk för eldsvåda.

EC-Följsamhetsdeklaration

MASKINDIREKTIV



SDS MAX - KOMBINATION OCH MEJSELHAMMARE D25721, D25722, D25723, D25761, D25762, D25763, D25771

D E WALT deklarerar att dessa produkter, beskrivna under **Tekniska data** uppfyller: 2006/42 / EC, EN 60745-1, EN 60745-2-6.

D25671

2000/14 / EC Elektrisk betonghammare (handhållen) m </ = 15kg, Annex VIII; TÜV Rheinland Product Safety GmbH (0197), D-51105 Köln, Tyskland, anmält organ ID nr.: 0197 Nivå på ljudeffekt enligt 2000 / 14 / EC (Artikel 12, bilaga III, nr. 10; m </ = 15 kg) L_{WA} uppmätt (akustisk effektnivå)

dB 101

L_{WA} garanterad akustisk effektnivå) dB 105

Dessa produkter uppfyller dessutom direktiv 2014/30 / EU och 2011/65 / EU. För mer information, var god kontakta D E WALT på följande adress, eller se handbokens baksida. Undertecknad är ansvarig för sammanställning av den tekniska filen och gör denna förklaring å D E WALTs vägnar.

Horst Grossmann Vicepresident, Konstruktion
D E WALT, Richard-Klinger-Straße 11, D-65510,
Idstein, Tyskland

14.05.2014



VARNING: För att minska risken för personskada, läs instruktionshandboken.

Säkerhetsvarningar, Allmänt

Elverktyg



VARNING! Läs alla säkerhetsvarningar och alla instruktioner. Underlåtenhet att följa varningarna och instruktionerna kan resultera i elektrisk stöt, eldsvåda och / eller allvarlig personskada.

SPARA ALLA VARNINGAR OCH INSTRUKTIONER FÖR FRAMTIDA REFERENS

Termen "elverktyg" i varningarna syftar på ditt starkströmsdrivna (sladdanslutna) elverktyg eller batteridrivna (sladdlösa) elverktyg.

1) SÄKERHET PÅ ARBETSOMRÅDET

- Håll arbetsområdet rent och ordentligt upplyst. Belamrade eller mörka områden inbjuder till olyckor.
- Använd inte elektriska verktyg i explosiva atmosfärer, såsom i närvaron av lättantändliga vätskor, gaser eller damm.

SVENSKA

Elektriska verktyg ge upphov till gnistor som kan antända dammet eller ångorna.

- c) **Håll barn och åskådare borta meda du arbetar med ett elverktyg.** Distraktioner kan göra att du förlorar kontrollen.

2) ELEKTRISK SÄKERHET

- a) **Kontakterna till elverktyget måste matcha uttaget. Modifiera aldrig kontakten på något sätt. Använd inte några adapterpluggar med jordanslutna (jordade) elektriska verktyg.** Omodifierade kontakter och matchande uttag minskar risken för elektrisk stöt.

- b) **Undvik kroppskontakt med jordanslutna eller jordade ytor såsom rör, värmelement, spisar och kylskåp.** Det finns en ökad risk för elektrisk chock om din kropp är jordansluten eller jordad.

- c) **Utsätt inte elektriska verktyg för regn eller våta förhållanden.** Vatten som kommer in i ett elverktyg ökar risken för elektrisk stöt.

- d) **Missbruka inte sladden. Använd aldrig sladden till att bära, dra eller koppla bort elverktyget från strömmen. Håll sladden borta från värme, olja, skarpa kanter eller rörliga delar.** Skadade eller tilltrasslade sladdar ökar risken för elektrisk stöt.

- e) **När du arbetar med ett elverktyg utomhus, använd en förlängningssladd som passar för utomhusanvändning.**

Användning av en sladd som passar för utomhusanvändning minskar risken för elektrisk stöt.

- f) **Om arbete med ett elverktyg i en fuktig lokal är oundvikligt, använd ett uttag som är skyddat med jordfelsbrytare (RCD).**

Användning av en RCD minskar risken för elektrisk stöt.

3) PERSONLIG SÄKERHET

- a) **Var vaksam, ha koll på vad du gör och använd sunt förnuft när du arbetar med ett elverktyg. Använd inte ett elverktyg när du är trött eller påverkad av droger, alkohol eller medicinering.** Ett ögonblicks uppmärksamhet när du arbetar med elektriska verktyg kan resultera i allvarlig personskada.

- b) **Använd personlig skyddsutrustning. Bär alltid ögonskydd.** Skyddsutrustning såsom dammfilterskydd, halksäkra säkerhetsskor, skyddshjälm eller hörselskydd som används för lämpliga förhållanden minskar personskador.

- c) **Förebygg oavsiktlig igångsättning. Se till att strömbrytaren är i frånläge innan du ansluter till strömkällan och / eller batteripaketet, plockar upp eller bär**

verktyget. Att bära elektriska verktyg med ditt finger på strömbrytaren eller att strömsätta elektriska verktyg som har strömbrytaren på är att invitera olyckor.

- d) **Avlägsna eventuell justeringsnyckel eller skiftnyckel innan du sätter på elverktyget.** En skiftnyckel eller en nyckel som sitter kvar på en roterande del av elverktyget kan resultera i personskada.

- e) **Böj dig inte för långt. Bibehåll alltid ordentligt fotfäste och balans.** Detta möjliggör bättre kontroll av elverktyget i oväntade situationer.

- f) **Klä dig ändamålsenligt. Bär inte lösa kläder eller smycken. Håll hår, beklädnad och handskar borta från delar i rörelse.** Lösa kläder, smycken eller långt hår kan fastna i delar i rörelse.

- g) **Om det finns anordningar för anslutning av apparater för dammutrensning och insamling, se till att dessa är anslutna och används på ett korrekt sätt.** Användning av dammuppsamling kan minska damm- relaterade faror.

4) ANVÄNDNING OCH SKÖTSEL AV ELVERKTYG

- a) **Tvinga inte elverktyget. Använd det korrekta elverktyget för din tillämpning.** Det korrekta elverktyget gör arbetet bättre och säkrare vid den hastighet för vilket det konstruerades.

- b) **Använd inte elverktyget om strömbrytaren inte sätter på och stänger av det.** Ett elverktyg som inte kan kontrolleras med strömbrytaren är farligt och måste repareras.

- c) **Ta ur kontakten från strömkällan och / eller batteripaketet från elverktyget innan du gör några justeringar, byter tillbehör eller lägger elverktygen i förvaring.** Sådana förebyggande säkerhetsåtgärder minskar risken att oavsiktligt starta elverktyget.

- d) **Förvara elektriska verktyg som inte används utom räckhåll för barn, och låt inte personer som är obekanta med elverktyget eller med dessa instruktioner använda elverktyget.** Elektriska verktyg är farliga i händerna på utbildade användare.

- e) **Underhåll elektriska verktyg. Kontrollera för feljustering eller om rörliga delar har fastnat, bristning hos delar och andra eventuella förhållanden som kan komma att påverka elverktygets funktion. Om det är skadat, se till att elverktyget blir reparerat före användning.** Många olyckor orsakas av dåligt underhållna elektriska verktyg.

f) Håll kapningsverktyg vassa och rena.

Ordentligt underhållna kapningsverktyg med vassa sågkanter är mindre sannolika att fastna och är lättare att kontrollera.

g) Använd elverktyget, tillbehören och verktygssatserna, etc. i enlighet med dessa instruktioner, och ta hänsyn till arbetsförhållandena och det arbete som ska utföras. Användningen av elverktyget för andra verksamheter än de som det är avsett för skulle kunna resultera i en farlig situation.**5) SERVICE****a) Se till att ditt elverktyg får service av en kvalificerad reparatör, som endast använder identiska ersättningsdelar.**

Detta säkerställer att elverktygets säkerhet bibehålles.

Ytterligare säkerhetsinstruktioner för Borrhämmare

- **Använd hörselskydd.** Att utsättas för buller, kan ge hörselskada.
- **Använd hjälphandtag om de medföljer verktyget.** Tappad kontroll kan orsaka personsador.
- **Håll elverktyget i de isolerade greppytorna när arbete utförs där sågtillbehöret kan komma i kontakt med dolda elledningar eller dess egen sladd.** Kaptillbehör som kommer i kontakt med en strömförande ledning kan göra att exponerade metalldelar hos elverktyget blir strömförande och kan ge användaren en elektrisk stöt.

Dolda risker

Följande risker risker följer med användning av borr och slaghammare:

- Skador orsakade av att roterade eller heta delar vidrörs hos verktyget Trots applicering av de relevanta säkerhetsbestämmelserna och implementeringen av säkerhetsapparater kan vissa dolda risker inte undvikas. Dessa är:
- Hörselnedsättning.
- Risk att fingrar kläms vid byte av tillbehör.
- Hälsosofara på grund av inandning av damm som härrör från arbete med betong och/ eller murverk.

Märkning på verktyg

Följande bildikoner visas på verktyget:



Läs instruktionshandbok före användning.



Bär öronskydd.



Bär ögonskydd.



Växelinställningen 40 Nm är avsedd för de flesta borrarbeten



Växelinställningen 80 Nm är skapad för högre vridmoment.



Röd serviceindikator lysdiod. För detaljerad beskrivning se under **Serviceindikator lysdiod.**



Gul serviceindikator lysdiod. För detaljerad beskrivning se under **Serviceindikator lysdiod.**

DATUMKODPLACERING (FIG. 1)

Datumkoden (w), vilken också inkluderar tillverkningsår, finns tryckt i kåpan. Exempel:

2014 XX XX

Tillverkningsår

Förpackningsinnehåll

Förpackningen innehåller: 1

- Borrhämmare (D25721, D25722, D25723, D25761, D25762, D25763) eller 1 Slaghammare (D25871) 1 Sidohandtag 1 Låda (endast K-modeller 1 Spetsig mejsel (D25871) 1 Instruktionshandbok 1 Sprängskiss

- **Kontrollera med avseende på skada på verktyget, på delar eller tillbehör som kan tänkas ha uppstått under transporten.**

- **Ta dig tid att grundligt läsa och förstå denna handbok före användning.**

Beskrivning (fi g. 1A, 1B, 2A, 2B)

VARNING: Modifiera aldrig elverktyget eller någon del av det. Skada eller personskada skulle kunna uppstå.

- a. Strömbrytare (D25721, D25722, D25723, D25761, D25762, D25763) På / av vippbrytare (D25871)
- b. Låsskjutreglage (D25721, D25722, D25723, D25762, D25763)
- c. Sidohandtag
- d. Huvudhandtag
- e. Aktiv vibrationskontroll
- f. Lägesväljare
- g. Elektroniskt hastighets- och slagreglage
- h. Låsning
- i. Låsning sidohandtag
- j. Stålring
- k. Borste
- l. Verktygshållare
- m. Stift
- n. Krage
- o. Klämhylsa
- p. Sidohandtagsknopp

AVSEDDANVÄNDNING**D25721, D25722, D25723, D25761, D25762, D25763**

Din borrhämmare har konstruerats för professionella slagborrning och mejslingsarbeten.

D25871

Din borrhämmare har konstruerats för professionell mejslings-, bilnings- och demoleringsarbeten.

ANVÄND INTE under våta förhållanden eller i närheten av lättantändliga vätskor eller gaser. Dessa hammare är professionella motordrivna verktyg.

LÅT INTE barn komma i kontakt med verktyget. Övervakning krävs när oerfarna handhavare använder detta verktyg.

- Denna produkt är inte avsedd att användas av personer (inklusive barn) med reducerad fysisk, sensorisk eller mental förmåga eller med begränsad erfarenhet eller kunskap såvida inte de är under uppsikt av en person som är ansvarig för deras säkerhet. Barn skall aldrig lämnas ensamma med denna produkt.

Mjukstartsfunktion**D25722, D25723, D25761, D25762, D25763**

Mjukstartfunktionen möjliggör att verktyget kan accelereras långsamt samt förhindrar att borrarverktyget vandrar iväg från den avsedda platsen när du startar.

Mjukstartfunktionen reducerar även motstöten för kuggdrevet och användaren om du börjar att borra med verktyget i ett befintligt hål.

Elektronisk hastighets- och slagreglage (fi g. 1, 3)

Den elektroniska hastighets- och slagkontrollen (g) ger följande fördelar:

- man kan använda verktyg i mindre dimensioner utan att riskera att de brister;
- man får mindre med kringflygande material när man arbetar med mjuka eller spröda material;
- optimal kontroll över verktyget och precision i arbetet.

Momentbegränsande koppling

VARNING: Användaren måste alltid ha ett fast grepp om verktyget under arbetet.

Den momentbegränsande kopplingen minskar den maximala momentreaktionen som överförs till användaren när ett borrar momentet fastnar. Denna funktion förhindrar även att kuggdrevet och elmotorn fastnar.

OBSERVERA: Stäng alltid av verktyget innan inställningen av momentkontrollen ändras, i annat fall kan verktyget skadas.

FULLSTÄNDIG MOMENTKONTROLL (CTC) (FIG. 3) D25722/ D25762

Fullständig momentkontroll (CTC) ger användaren en mekanisk tvåstegskoppling med inställbara momentalternativ. Inställning av momentet ger en ökad kontroll vid olika användningsområden. Den låga inställningen (40 Nm) låter verktyget arbeta med en reducerad momentnivå för att öka kontrollen vid många kraftiga borrarbeten. Den höga inställningen (80 Nm) är tillgänglig för med krävande användning såsom kärnborrning och vid användning av fasta borrarbits med stor diameter. Se **Inställning av den mekaniska tvåstegskopplingen** för ytterligare information.

ULTIMAT MOMENTKONTROLL (UTC) D25723/ D25763

Förutom den mekaniska tvåstegskopplingen erbjuder ultimata momentkontroll (UTC) ökad

användarkomfort och säkerhet genom en inbyggd antirotationsteknologi som kan upptäcka om användaren förlorar kontrollen över hammaren. När en blockering upptäcks minskar momentet och hastigheten omedelbart. Denna funktion förhindrar självrotation hos verktyget och minskar förekomsten av handledsskador.

Serviceindikator lysdiod (fi g. 3)

Den gula borstindikatorns lysdiod (s) tänds när kolborstarna nästan är utslitna för att ange att verktyget behöver service inom de närmaste 8 arbetstimma.

D25721, D25722, D25723, D25761, D25762, D25763

Den röda serviceindikatorlysdioden (r) lyser om låsknappen (b) används i något annat läge än mejslingsläge. På modeller som är utrustade med Ultimät momentkontroll (UTC) lyser den röda lysdiodindikator (r) om antirotationsenheten är aktiverad. Den röda indikator börjar att blinka om det är något fel på verktyget eller om borstarna är helt utslitna (se **Borstar** under **Underhåll**).

D25871

Den röda serviceindikatorns lysdiod (d) tänds när det är fel på verktyget eller borstarna är helt utslitna (se

Borstar under **Underhåll**).

Helt vibrationsdämpande

huvudhandtag (fi g. 1)

Dämparna i sidohandtaget (D) absorberar vibrationer som överförs till användaren. Detta förbättrar användarkomforten vid arbete.

Elektrisk Säkerhet

Den elektriska motorn har konstruerats för endast en spänning. Kontrollera alltid att strömförsörjningen motsvarar spänningen på klassificeringsplattan.



Ditt D E WALT-verktyg är dubbel-isolerad i enlighet med EN 60745; därför behövs ingen jordningstråd.

Om starkströmssladden är skadad måste den bytas ut mot en speciellt preparerad sladd som finns att få genom D E WALTs serviceorganisation.

Användning av Förlängningssladd

Om en förlängningssladd behövs, använd en godkänd 3-kämig förlängningssladd, som är lämplig för detta verktygs strömbehov (se tekniska data). Minsta ledningsstorlek är 1,5 mm = maximala längden är 30 m.

Vid användning av en sladdvinda, dra alltid ut sladden helt och hållet.

MONTERING OCH JUSTERING



VARNING: För att minska risken för skador skall alltid maskinen stängas av och kopplas bort från strömkällan innan installation och borttagning av tillbehör, innan inställning eller byte av inställning eller vid reparation. Se till att avtryckaren är i läget OFF. En oavsiktlig start kan orsaka skador.



VARNING: Verktygssatsena kan vara heta så handskar bör användas när byte sker eller de tas bort för att undvika personskador.

Hopsättning och montering av sidohandtaget (fi g. 2A, 2B)

Sidohandtaget (c) kan monteras på valfri sida av maskinen för att passa både höger- och vänsterhänta användare.



VARNING: Använd alltid verktyget med sidohandtaget ordentligt monterat.

D25721, D25722, D25723, D25761, D25762, D25763 MONTERING I

FRÄMRE POSITION (FIG. 2A)

- Kläm stålringen (j) över kragen (n) bakom verktygshållaren (l). Kläm ihop de båda ändarna, montera bussningen (k) och sätt in stiftet (m).
 - Placera sidohandtagets klämma (i) och skruva på låsningen (h). Dra inte åt.
-
- VARNING:** När sidohandtagets låsning monterats, ska den aldrig avlägsnas.
- Skruva sidohandtaget (c) i bussningen (k) och sedan i låsningen. Dra åt.
 - Vrid sidohandtaget med monteringsdelen till önskad position. För att borra horisontellt med ett grovt verktyg ska sidohandtaget stå i en vinkel på ca. 20 ° för bästa kontroll över verktyget.
 - Sätt fast sidohandtagets klämanordning i läge genom att dra åt låsningen (h).

D25871 (FIG. 2B)

- Skruva lossa sidohandtagets knapp (p).
- Skjut sidohandtagetsmontaget på maskinen och placera stålringen (j) på monteringsområdet (y). Korrekt placering av sidohandtaget är mellan huvudet och mitten av röret.
- Ställ in sidohandtaget (c) till önskad vinkel.

4. Glid och vrid sidohandtaget till önskad position.
5. Lås sidohandtaget på plats genom att dra åt knoppen (p).

Sätta i och ta ut SDS-max ® tillbehör (fi g. 1, 4A, 4B)

Maskinen använder SDS-max ® borrar- och mejselverktyg (se den inlagda bilden i fig. 4B för en genomskärning av ett SDS-max ® verktygsskaft).

1. Rengör verktygsskaftet.
2. Dra tillbaka lås klämhylsan (o) och för in verktygsskaftet.
3. Vrid skaftet något tills hylsan snäpper på plats.
4. Dra i verktyget för att se om det är ordentligt spärrat. Hammarfunktionen kräver att verktyget kan svänga flera centimeter i längdriktningen medan det sitter i verktygshållaren.
5. För att avlägsna verktyget, dra tillbaka spärrhylsan / kragen (o) och dra ut verktyget ur hållaren (l).

Val av driftläge (fi g. 1)



Borhammarfunktion:

D25721, D25722, D25723, D25761, D25762, D25763

för borrarbeten i betong, tegel, sten och murverk.



Endast hammarfunktion:

för skär- och för skär- och bilningsarbeten. I detta läge kan borhammaren även användas som en hävstång för att lossa ett borr som fastnat.

1. Välj funktionsläge genom att vrida lägesväljaren (f) tills den pekar på symbolen för önskat funktionsläge.

Det kan vara nödvändigt att vrida verktygshållaren (l) något, så att lägesväljaren (f) kan passera

 positionen.

2. Kontrollera att lägesväljaren (f) har knäppt fast i rätt läge.

Ställa in spettets läge (fi g. 5)

Spettet kan ställas in och låsas i 24 olika lägen enligt graderingen.

1. Vrid lägesväljaren (f) tills den pekar mot positionen. 
2. Vrid spettet till önskat läge.
3. Ställ lägesväljaren (f) i läge för "endast hammarfunktion."
4. Vrid spettet tills det låses i positionen.

Inställning av det elektroniska hastighets- och slagreglaget (fi g. 1, 3)

Vrid reglerknappen (g) till önskad nivå. Vrid reglaget uppåt för en högre hastighet och nedåt för en lägre hastighet. Önskad inställning är en erfarenhetsfråga,

t.ex.

- när man arbetar med eller borrar i mjuka eller spröda material och vill ha minimalt utspill, ställer man in reglaget på en låg inställning;
- när man arbetar med hårdare material, ställer man in reglaget på en hög inställning.

Inställning av den mekaniska tvåstegskopplingen (fi g. 3)

D25722, D25723, D25762, D25763

OBSERVERA: Stäng alltid av verktyget innan inställningen av momentkontrollen ändras, i annat fall kan verktyget skadas.

Flytta vridmomentspaken (t) till inställningen 40 Nm eller 80 Nm såsom behövs för arbetet.

- Växelsinställning 40 Nm (u) är konstruerad för de flesta borrarbeten och är konstruerad att enkelt kopplas ur när borrarbisen blockeras eller stöter på andra främmande föremål.
- Växelsinställning 80 Nm (v) är konstruerad för högre vridmoment såsom kärnverktyg och djuphålsbörning och är konstruerad att växla ur vid ett högre vridmoments tröskelvärde.

OBSERVERA: Om det inte är möjligt att välja positionen 80 Nm kör enheten under belastning och försök igen.

Varje gång som verktyget kopplas in kommer den automatiskt att koppla in inställning 1 i växelsinställningen 40 Nm (u), den mest känsliga inställningen.

DRIFT

Bruksanvisning



WARNING: Följ alltid säkerhetsinstruktionerna och tillämpbara bestämmelser.



WARNING: För att minska risken för skador skall alltid maskinen stängas av och kopplas bort från strömkällan innan tillbehör monteras eller tas bort, innan inställning eller byte avinställningen eller vid reparationer. Se till att avtryckaren är i läget OFF. En oavsiktlig start kan orsaka skador.



VARNING: Verktygssatserna kan vara heta så handskar bör användas när byte sker eller de tas bort för att undvika personskador.

**VARNING:**

- Håll dig alltid orienterad om var rörledningar och elledningar finns.
- Utöva endast lätt tryck på maskinen (ca. 20 kg). Större tryck gör inte att det går fortare att borra, men reducerar verktygets prestanda och kan förkorta verktygets livslängd.
- Håll alltid fast verktyget med båda händerna och använd en säker arbetsställning. Använd alltid verktyget med sidohandtaget ordentligt monterat.

OBSERVERA: Drifttemperatur är -7 ° till +40 °C (19 ° till 104 °F). Användning av verktyget utanför dessa temperaturområden kommer att minska livslängden hos verktyget.

Korrekt Handplacering (fi g. 6)

VARNING: För att minska risken för allvarlig personskada, använd **ALLTID** korrekt handställning, så som visas.



VARNING: För att minska risken för allvarlig personskada, håll **ALLTID** verktyget säkert, för att förekomma en plötslig reaktion.

Korrekt handposition kräver ena handen på sidohandtaget (c) och den andra handen på huvudhandtaget (d).

Att sätta på och stänga av (fi g. 1)

025721, 025722, 025723, 025761, 025762, 025763

För att slå på verktyget, tryck på strömbrytaren (a). För att stoppa verktyget, släpp brytaren.

025721, 025722, 025723, 025762, 025763

Med spärknappen (b) kan strömbrytaren (a) endast låsas i skärläget. Om spärknappen aktiveras i borrarläget stängs verktyget av automatiskt som en säkerhetsfunktion.

För att slå på verktyget, tryck på strömbrytaren (a). För att stoppa verktyget, släpp omkopplaren. För kontinuerlig drift, tryck in och håll fast strömbrytaren (a), skjut spärknappen (b) uppåt och släpp strömbrytaren.

För att stanna maskinen vid kontinuerlig gång, tryck på strömbrytaren och släpp den genast igen. Stäng

alltid av verktyget när arbetet är klart och innan sladden dras ur.

025671

För att slå på verktyget tryck på vipprömbrytaren (a) i nedre delen av avtryckaren. För att stoppa verktyget tryck på vipprömbrytaren (a) i övre delen av avtryckaren.

Borrhammarfunktion

För att slå på verktyget tryck på strömbrytaren (a). För att stoppa verktyget, släpp omkopplaren.

Borning med massivt verktyg (fi g. 1)

025721, 025722, 025723, 025761, 025762, 025763

1. Sätt in lämplig borrbits.
2. Ställ lägesväljaren (f) i läge för borrhammarfunktion.
3. Ställ in det elektroniska hastighets- och slagreglaget (g).
4. Montera och ställ in sidohandtaget (c).
5. Markera platsen där hålet ska borrar.
6. Sätt an borret och starta verktyget.
7. Stäng alltid av verktyget när arbetet är klart och innan sladden dras ur.

Borning med kärnborr (fi g. 1)

1. Montera ett lämpligt kärnborr.
2. Sätt in centerborret i kärnborret.
3. Ställ lägesväljaren (f) i läge för borrhammarfunktion.
4. Vrid det elektroniska hastighets- och slagreglaget (g) till medel eller hög hastighet.
5. Montera och ställ in sidohandtaget (c).
6. Sätt an centerborret och starta verktyget. Borra tills kärnborret tränger in ca. 1 cm i betongen.
7. Sluta borra och avlägsna centerborret. Sätt tillbaka kärnborret i hålet och borra vidare.
8. När du borrar genom material som är tjockare än kärnborrets djup måste den runda betongcylindern eller kärnan inuti borret brytas av med jämna mellanrum. För att undvika att det bryts undan betong runt hålet bör du först borra ett hål helt igenom materialet med samma diameter som centerborret. Borra sedan kärnhålet halvvägs på ömse sidor.

9. Stäng alltid av verktyget när arbetet är klart och innan sladden dras ur.

Mejsling och skärning (fi g. 1)

1. Montera en lämplig mejsel och vrid den för hand tills den spärras i en av de 24 positionerna.
2. Ställ lägesväljaren (f) i läge för "endast hammarfunktion."
3. Ställ in det elektroniska hastighets- och slagreglaget (g).
4. Montera och ställ in sidohandtaget (c).
5. Starta verktyget och påbörja arbetet.
6. Stäng alltid av verktyget när arbetet är klart och innan sladden dras ur.

UNDERHÅLL

DITT DE WALT elverktyg har konstruerat för att fungera under lång tid med minimalt underhåll. Kontinuerlig tillfredsställande drift beror på ordentlig verktygsvård och regelbunden rengöring.



VARNING: För att minska risken för skador skall alltid maskinen stängas av och kopplas bort från strömkällan innan tillbehör monteras eller tas bort, innan inställning eller byte avinställningen eller vid reparationer. Se till att avtryckaren är i läget OFF. En oavsiktlig start kan orsaka skador.

Denna maskin är inte servicebar av användaren. Lämna verktyget hos en auktoriserad DE WALT reparatör efter ungefär 150 timmars användning. Om problem uppstår före denna tidpunkt kontakta en auktoriserad DE WALT reparatör.

Borstar (fi g. 3)

Kolborstarna kan inte bytas av användaren. Lämna in verktyget hos en auktoriserad DE WALT serviceverkstad.

Den gula lysdioden för borstindikatorn (s) tänds när kolborstarna nästan är utslitna. Efter ytterligare 8 timmars arbete är borstarna helt utslitna kommer motorn att stängas av automatiskt. Verktyget behöver underhåll så snart serviceindikatorn (r) tänds.



Smörjning

Ditt elverktyg behöver ingen ytterligare smörjning.



Rengöring



VARNING: Blås bort smuts och damm från huvudkåpan med torr luft varje gång du ser smuts samlas i och runt lufthålen. Bär godkända ögonskydd och godkänt dammfilterskydd när du utför denna procedur.



VARNING: Använd aldrig lösningsmedel eller andra skarpa kemikalier för att rengöra de icke-metalliska delarna på verktyget. Dessa kemikalier kan försvaga de material som används i dessa delar. Använd en trasa som bara är fuktad med vatten och mild tvål. Låt aldrig någon vätska komma in i verktyget; sänk aldrig ner någon del av verktyget i en vätska.

Valfria tillbehör



VARNING: Eftersom andra tillbehör än de som erbjuds av DE WALT inte har testats med denna produkt, kan användningen av sådana tillbehör med detta verktyg vara riskabelt. För att minska risken för personskada bör endast tillbehör som rekommenderas av DE WALT användas med denna produkt.

Diverse typer av SDS Plus «borrspetsar och mejslar finns tillgå som tillbehör.

Rådfråga din återförsäljare för vidare information angående lämpliga tillbehör.

Att skydda miljön



Separat insamling. Denna produkt får inte kasseras tillsammans med vanligt hushållsavfall.

Skulle du en dag upptäcka att din produkt från DE WALT behöver ersättas eller att du inte längre har någon användning för den, kassera den inte tillsammans med hushållsavfallet. Gör denna produkt tillgänglig för separat insamling.



Separat insamling av använda produkter och förpackningar möjliggör att ämnena kan återvinnas och användas igen. Återanvändning av återvunna ämnen bidrar till att förhindra miljöföroreningar och minskar behovet av råmaterial.

Lokala bestämmelser kan ge anvisningar för separat insamling av elektriska produkter från hushållen, på kommunala avfallsanläggningar eller via återförsäljaren när du köper en ny vara. D E WALT tillhandahåller en inrättning för insamling och återvinning av D E WALTs produkter när dessa har nått slutet på sin livslängd. För att utnyttja denna tjänst, återsänd din vara till något behörigt reparationsombud, som kommer att tillvarata den å dina vägnar.

Du kan kontrollera var ditt närmaste behöriga reparationsombud finns, genom att kontakta det lokala kontoret för D E WALT på den adress som anges i denna handbok. Alternativt finns en förteckning över behöriga reparationsombud för D E WALT och komplett information om vår service efter försäljning, med kontaktadresser, på Internet på: www.2helpU.com.

GARANTI

D E WALT har förtroende för kvaliteten på sina produkter, och erbjuder en enastående garanti för professionella användare av produkten. Denna garanti-deklaration kommer som tillägg till och inskränker inte dina kontraktsmässiga rättigheter i egenskap av professionell användare, eller dina lagstadgade rättigheter i egenskap av enskild icke-professionell användare. Garantin är giltig i de territorier som tillhör medlemsstaterna i Europeiska unionen och det europeiska frihandelsområdet.

**• 30 DAGARS RISKFRI
TILFREDSTÄLLELSE GARANTI •**

Om du inte är helt nöjd med funktionaliteten hos ditt verktyg från DEWALT kan du helt enkelt återlämna det inom 30 dagar, i komplett skick, med alla ursprungliga delar så som det köptes, till inköpsstället, för full återbetalning eller byte. Produkten måste ha blivit utsatt för rimligt slitage och nötning, och bevis på inköpet måste visas upp.

• KONTRAKT PÅ ETT ÅRS FRI SERVICE •

Om du behöver underhåll eller service för ditt D E WALT verktyg inom 12 månader från inköp har du rätt till en service utan kostnad. Den kommer att utföras utan kostnad hos ett auktoriserat D E WALT reparationsombud. Bevis på köpet måste visas upp. Detta inkluderar arbete. Det innefattar inte tillbehör och reservdelar, såvida dessa inte faller inom ramen för garantin.

• ETT ÅRS FULLSTÄNDIG GARANTI •

Om din produkt från D E WALT produkt faller på grund av bristfälligt material eller tillverkning inom 12 månader efter inköpsdatum, garanterar D E WALT att vi kostnadsfritt byter ut alla felaktiga delar eller - efter vårt gottfinnande - kostnadsfritt byter ut enheten, förutsatt att:

- Produkten inte har använts felaktigt;
- Produkten bara har utsatts för rimligt slitage och nötning;
- Reparationer inte har försökt göras av obehöriga personer;
- Bevis på köpet visas upp;
- Produkten återlämnas i fullständigt skick, med alla sina ursprungliga beståndsdelar.

Om du vill göra ett yrkande, kontakta din återförsäljare eller leta efter din närmaste auktoriserade D E WALT reparationsombud i D E WALT katalogen eller kontakta ditt D E WALT kontor på den adress som anges i denna manual. En förteckning över behöriga reparationsombud för D E WALT och komplett information om vår service efter försäljning finns tillgängligt på Internet på:

www.2helpU.com

SDS MAX® KOMBINE KIRICILAR D25721, D25722, D25723, D25761, D25762, D25763, D25871

Tebrikler!

Bir D E WALT aleti seçtiniz. Uzun süreli deneyim, sürekli ürün geliştirme ve yenilik D E WALT markasının profesyonel elektrikli alet kullanıcıları için en güvenilir ortaklardan birisi haline gelmesini sağlamaktadır.

Teknik veriler

		D25721	D25722	D25723	D25761	D25762	D25763	D25871
Voltaj	V _{DC}	230	230	230	230	230	230	230
Tip		1	1	1	1	1	1	1
Giriş gücü	W	+1350	1400	1400	1500	1500	1500	1400
Darbe enerjisi (EPTA 05/2009)	J	1,5-11	1,5-11	1,5-11	3-15,5	3-15,5	3-15,5	1,5-11
Betonda toplam delme aralığı:								
düz uçlar	mm 12-48		12-48	12-48	18-52	18-52	18-52	-
karot uçlar	mm 40-115		40-125	40-125	40-150	40-150	40-150	-
Betondaki en iyi delme aralığı:								
düz uçlar	mm 25-40		25-45	25-45	28-48	28-48	28-48	-
Keski pozisyonları		24	24	24	24	24	24	24
Alet tutucu		SDS Max® SDS Max® SDS Max® SDS Max® SDS Max® SDS Max® SDS Max®						
Ağırlık	kg	8,7	9,1	9,1	9,9	9,9	9,9	8,0
L _{PA} (ses basıncı)	dB (A)	96	95	95	96	96	96	93
K _{PA} (ses basıncı belirsizliği)	dB (A)	3	3	3	3	3	3	3
L _{WA} (ses gücü)	dB (A)	107	106	106	107	107	107	104
K _{WA} (ses gücü belirsizliği)	dB (A)	3	4	4	4	4	4	4
EN 60745'a göre tespit edilen toplam titreşim değerleri (uç yönün vektör toplamı): Titreşim emisyon değeri								
a _h								
Beton delme								
a _{h,HD} =	m/s ²	8,9	7,5	7,5	9,3	8,0	8,0	-
Kesinsizlik K =	m/s ²	1,5	1,5	1,5	1,5	1,5	1,5	-
Titreşim emisyon değeri a _h								
Keski								
a _{h,Cheq} =	m/s ²	8,1	6,9	6,9	8,2	7,2	7,2	10,9
Kesinsizlik K =	m/s ²	1,5	1,5	1,5	1,5	1,5	1,5	1,5

TÜRKÇE

Bu bilgi sayfasında verilen titreşim emisyon düzeyi, EN 60745'te sağlanan standart teste uygun olarak ölçülmüştür ve aletleri birbiriyle karşılaştırmak için kullanılabilir. Ön maruziyet değerlendirmesi için kullanılabilir.



UYARI: *Beyan edilen titreşim emisyon düzeyi, aletin ana uygulamalarını yansıtır. Ancak alet farklı aksesuarlarla farklı uygulamalar için kullanılırsa veya bakımı kötü yapılırsa, titreşim emisyonu değişebilir. Bu, toplam çalışma süresindeki maruziyet düzeyini önemli ölçüde artırabilir. Tahmini titreşim maruziyeti, aletin kapalı kaldığı veya çalışmasına karşın iş görmediği zamanları da dikkate almalıdır. Bu, toplam çalışma süresindeki maruziyet düzeyini önemli ölçüde azaltabilir. Kullanıcıyı titreşim etkilerinden korumak için belirtilen ek güvenlik önlemlerini alın: Aletin ve aksesuarların bakımını yapın, elleri sıcak tutun, çalışma modellerini düzenleyin.*

Sigortalar

Avrupa 230 V aletler 10 Amper, ana şebeke

Tanımlar: Güvenlik Talimatları

Aşağıdaki tanımlar her işaret sözcüğü ciddiyet derecesini gösterir. Lütfen kılavuzu okuyunuz ve bu simgelere dikkat ediniz.



TEHLİKE: *Engellenmemesi halinde ölüm veya ciddi yaralanma ile sonuçlanabilecek çok yakın bir tehlikeli durumu gösterir.*



UYARI: *Engellenmemesi halinde ölüm veya ciddi yaralanma ile sonuçlanabilecek potansiyel bir tehlikeli durumu gösterir.*



DİKKAT: *Engellenmemesi halinde önemsiz veya orta dereceli yaralanma ile sonuçlanabilecek potansiyel bir tehlikeli durumu gösterir.*

İKAZ: *Engellenmemesi halinde maddi hasara neden olabilecek, yaralanma ile ilişkisi olmayan durumları gösterir. Elektrik çarpması riskini belirtir.*



riskini belirtir.



Yangın riskini belirtir.

AT Uygunluk Beyanları

MAKİNE DİREKTİFİ



SDS MAX • KOMBİNE KIRICILAR D25721, D25722, D25723, D25761, D25762, D25763, D25871

D E WALT, **Teknik veriler** bölümünde açıklanan bu ürünlerin 2006/42 / EC, EN 60745-1, EN 60745-2-6. normlarına uygun olarak tasarlandığını beyan eder.

D25871

200/14 / EC Elektrikli beton kırıcı (elle kullanılan) m </ = 15 kg, Ek VIII; TÜV Rheinland Product Safety GmbH (0197), D-51105 Köln, Germany, Onaylanmış Gövde Tanıtım No.: 0197 200/14 / EC (Bölüm 12, Ek III, No. 10; m </ = 15 kg) Uyarınca akustik güç seviyesi L_{WA}(ölçülen ses güç seviyesi)

dB 101

L_{WA}(garanti edilen ses güç seviyesi)

dB 105

Bu ürünler ayrıca 2014/30 / EU ve 2011/65 / EU Direktifi ile uyumludur. Daha fazla bilgi için, lütfen aşağıdaki adresten D E WALT ile irtibata geçin veya kılavuzun arkasına bakın. Bu belge altında imzası bulunan yetkili, teknik dosyanın derlenmesinden sorumludur ve bu beyanı D E WALT adına vermiştir.

Horst Grossmann Başkan Yardımcısı,
Mühendislik D E WALT, Richard-Klinger-Straße
11, D-65510, Idstein, Almanya

14.05.2014



UYARI: *Yaralanma riskini azaltmak için, kullanım kılavuzunu okuyun.*

Elektrikli El Aletleri İçin Genel Güvenlik Talimatları



UYARI! Bütün güvenlik uyarılarını ve talimatlarını mutlaka okuyun.

Bu talimatların herhangi birisine uyulmaması elektrik çarpması, yangın ve / veya ciddi yaralanma riskine neden olabilir.

BÜTÜN UYARI VE GÜVENLİK TALİMATLARINI İLERİDE BAKMAK ÜZERE MUHAFAZA EDİN

Aşağıda yer alan uyarılardaki "elektrikli alet" terimi şebeke elektriğiyle (kablolu) veya akü / pille (şarjlı) çalışan elektrikli aletinizi ifade etmektedir.

1) ÇALIŞMA ALANININ GÜVENLİĞİ

- Çalışma alanını temiz ve aydınlık tutun.**
Karışık ve karanlık alanlar kazaya davetiye çıkarır.
- Elektrikli aletleri, yanıcı sıvılar, gazlar ve tozların bulunduğu yerler gibi yanıcı ortamlarda çalıştırmayın.** Elektrikli aletler, toz veya dumanları ateşleyebilecek kıvılcımlar çıkarır.
- Bir elektrikli aleti çalıştırırken çocuklardan ve etraftaki kişilerden uzak tutun.** Dikkatinizi dağıtıcı şeyler kontrolü kaybetmenize neden olabilir.

2) ELEKTRİK GÜVENLİĞİ

- Elektrikli aletlerin fişleri prizlere uygun olmalıdır.** Fiş üzerinde kesinlikle hiçbir değişiklik yapmayın. Topraklı elektrikli aletlerde hiçbir adaptör fişi kullanmayın.
Değiştirilmemiş fişler ve uygun prizler elektrik çarpması riskini azaltacaktır.
- Borular, radyatörler, ocaklar ve buzdolapları gibi topraklanmamış yüzeylerle vücut temasından kaçının.**
Vücudunuzun topraklanması halinde yüksek bir elektrik çarpması riski vardır.
- Elektrikli aletleri yağmura maruz bırakmayın veya ıslatmayın.** Elektrikli alete su girmesi elektrik çarpması riskini arttıracaktır.
- Elektrik kablosunu uygun olmayan amaçlarla kullanmayın.** Elektrikli aleti kesinlikle kablosundan tutarak taşımayın, çekmeyin veya prizden çıkartmayın. Kabloyu sıcaktan, yağdan, keskin kenarlardan veya hareketli parçalardan uzak tutun. Hasarlı veya dolaşmış kablolar elektrik çarpması riskini artırır.

- Elektrikli bir aleti açık havada çalıştırıyorsanız, açık havada kullanıma uygun bir uzatma kablosu kullanın.**
Açık havada kullanıma uygun bir kablunun kullanılması elektrik çarpması riskini azaltır.
- Eğer bir elektrikli aletin nemli bir bölgede çalıştırılması zorunluysa, bir artık akım aygıtı (RCD) korumalı bir kaynak kullanın.** Bir RCD kullanılması elektrik şoku riskini azaltır.

3) KİŞİSEL GÜVENLİK

- Elektrikli bir aleti kullanırken her zaman dikkatli olun, yaptığınız işe yoğunlaşın ve sağduyulu davranın.** Elektrikli bir aleti yorgunken veya ilaç ya da alkolün etkisi altındayken kullanmayın. Elektrikli aletleri kullanırken bir anlık dikkatsizlik ciddi kişisel yaralanmayla sonuçlanabilir.
- Kişisel koruyucu ekipmanları mutlaka kullanın.** Daima koruyucu gözlük takın.
Koşullara uygun toz maskesi, kaymayan güvenlik ayakkabıları, baret veya kulaklık gibi koruyucu donanımların kullanılması kişisel yaralanmaları azaltacaktır.
- İstem dışı çalıştırılmasını önleyin.**
Cihazı güç kaynağına ve / veya aküye bağlamadan, yerden kaldırmadan veya taşımadan önce düğmenin kapalı konumunda olduğundan emin olun. Aleti, parmağınız düğme üzerinde bulunacak şekilde taşımak veya açık konumdaki elektrikli aletleri elektrik şebekesine bağlamak kazaya davetiye çıkarır.
- Elektrikli aleti açmadan önce tüm ayarlama anahtarlarını çıkartın.** Elektrikli aletin hareketli bir parçasına takılı kalmış bir anahtar kişisel yaralanmaya neden olabilir.
- Ulaşmakta zorlandığınız yerlerde kullanmayın.** Daima sağlam ve dengeli basın. Bu, beklenmedik durumlarda elektrikli aletin daha iyi kontrol edilmesine olanak tanır.
- Uygun şekilde giyinin.** Bol elbiseler giymeyin ve takı takmayın. Saçınızı, elbiselerinizi ve eldivenlerinizi hareketli parçalardan uzak tutun. Bol elbiseler ve takılar veya uzun saç hareketli parçalara takılabilir.
- Eğer kullandığınız üründe toz emme ve toplama özellikleri olan ataşmanlar varsa bunların bağlı olduğundan ve doğru şekilde kullanıldığında emin olun.**
Bu ataşmanların kullanılması toza ilgili tehlikeleri azaltabilir.

TÜRKÇE

4) ELEKTRİKLİ ALETLERİN KULLANIMI VE BAKIMI

- a) **Elektrikli aleti zorlamayın. Uygulamanız için doğru elektrikli aleti kullanın.**
Doğru elektrikli alet, belirlendiği kapasite ayarında kullanıldığında daha iyi ve güvenli çalışacaktır.
- b) **Düğme açmıyor ve kapatmıyorsa elektrikli aleti kullanmayın.** Düğmeyle kontrol edilemeyen tüm elektrikli aletler tehlikelidir ve tamir edilmesi gerekmektedir.
- c) **Herhangi bir ayarlama, aksesuar değişimi veya elektrikli aletlerin saklanması öncesinde fişi güç kaynağından çekin ve / veya aküyü aletten ayırın.** Bu tür önleyici güvenlik tedbirleri elektrikli aletin istem dışı olarak çalıştırılması riskini azaltacaktır.
- d) **Elektrikli aleti, çocukların ulaşamayacağı yerlerde saklayın ve elektrikli aleti tanımayan veya bu talimatları bilmeyen kişilerin elektrikli aleti kullanımına izin vermeyin.** Elektrikli aletler, eğitimsiz kullanıcıların elinde tehlikelidir.
- e) **Elektrikli aletleri iyi durumda muhafaza edin.** Hareketli parçalardaki hizalama hatalarını ve tutuklulukları, parçalardaki kırılmalar ve elektrikli aletin çalışmasını etkileyebilecek tüm diğer koşulları kontrol edin. Hasarlı ise, elektrikli aleti kullanmadan önce tamir ettirin. Kazaların çoğu, elektrikli aletlerin bakımının yeterli şekilde yapılmamasından kaynaklanır.
- f) **Kesim aletlerini keskin ve temiz tutun.** Bakımı uygun şekilde yapılmış keskin kesim uçlu kesim aletlerinin sıkışma ihtimali daha düşüktür ve kontrol edilmesi daha kolaydır.
- g) **Elektrikli aleti, aksesuarlarını ve aletin diğer parçalarını kullanırken bu talimatlara mutlaka uyun ve çalışma ortamının koşullarını ve yapılacak işin ne olduğunu göz önünde bulundurun.**
Elektrikli aletin öngörülen işlemler dışındaki işlemler için kullanılması tehlikeli durumlara neden olabilir.

5) SERVİS

- a) **Elektrikli aletinizi, sadece orijinal yedek parçaların kullanıldığı yetkili D E WALT servisine tamir ettirin.** Bu, elektrikli aletin güvenliğinin muhafaza edilmesini sağlayacaktır.

Kırcı Deliciler İçin Ek Güvenlik Talimatları

- **Kulak koruması kullanın.** Gürültüye maruz kalınması, işitme kaybına yol açabilir.
- **Aletle birlikte verilen yardımcı tutamakları kullanın.** Kontrol kaybı yaralanmaya neden olabilir.
- **Kesici aletin, gömülü elektrik kablolarına veya kendi kablosuna temas etmesine yol açabilecek durumlarda elektrikli aleti izole edilmiş sapsarından tutun.** Kesim aksesuar elektrik akımı bulunan kablolarla temas ettiğinde, akım elektrikli aletin iletken metal parçaları üzerinden kullanıcıya iletılarak elektrik çarpmasına yol açabilir.

Diğer Riskler

Aşağıdaki riskler kırcı delicileri ve kırcıları kullanmanın doğasında vardır:

- Aletin dönen veya sıcak parçalarına dokunma sonucu yaralanma İlgili güvenlik düzenlemelerinin uygulanması ve güvenlik cihazlarının kullanılmasına rağmen, bazı risklerden kaçınmak mümkün değildir. Bunlar:
- İşitme kaybı.
- Aksesuarları değiştirirken parmakların sıkışması riski.
- Beton ve / veya duvar üzerinde çalışırken oluşan tozları solumaktan kaynaklanan sağlık tehlikeleri.

Alet Üzerindeki Etiketler

Alet üzerinde aşağıdaki semboller gösterilir:



Kullanmadan önce kullanım kılavuzunu okuyun.



Kulak koruması kullanın.



Göz koruması kullanın.



40 Nm

40 Nm Kavrama Ayarı pek çok delme uygulaması için tasarlanmıştır.



80 Nm

80 Nm Kavrama Ayarı yüksek torklu delme uygulamaları için tasarlanmıştır.



Kırmızı bakım gösterge LED'i. Daha detaylı tanım için bkz. **Bakım Gösterge LED'leri**.



Sarı bakım gösterge LED'i. Daha detaylı tanım için bkz. **Bakım Gösterge LED'leri**.

TARİH KODU KONUMU (ŞEKL [FIGURE] 1)

İmalat yılını da içeren Tarih Kodu (w) gövdeye basılıdır.

Önek:

2014 XXXX

İmalat Yılı

Ambalaj İçeriği

Ambalaj içeriğinde şunlar bulunmaktadır: 1 Kırıcı

delici

(D25721, D25722, D25723, D25761, D25762, D25763)

veya 1 Kırıcı (D25871) 1 Yan kol

1 Alet kutusu (sadece K-modeli) 1 Sivri uçlu keski (yalnızca D25871) 1 Kullanım kılavuzu

1 Parça şeması

- *Alet, parçalar ve aksesuarlarda nakliye sırasında hasar oluşup oluşmadığını kontrol edin.*
- *Çalıştırmadan önce bu kılavuzu iyice okuyup anlamak için zaman ayırın.*

Tanımlama

(Şek. 1A, 1B, 2A, 2B)



UYARI: Hiçbir zaman elektrikli aleti veya herhangi bir parçasını değiştirmeyin. Hasarla veya yaralanmayla sonuçlanabilir.

- Tetik düğmesi (D25721, D25722, D25723, D25761, D25762, D25763) On / off (Açma / kapama) sarsma düğmesi (D25871)
- Lock-on (Kilit-açık) sürgüsü (D25721, D25722, D25723, D25762, D25763)
- Yan kol

- Ana tutamak
- Aktif titreşim kontrolü
- Mod seçme düğmesi
- Elektronik hız ve darbe kontrol kadranı
- Sıkma tekerleği
- Yan tutamak kelepçesi
- Çelik bilezik
- Burç
- Alet tutucu
- Pim
- Ayar bileziği
- Kilitleme manşonu
- Yan tutamak düğmesi

KULLANIM ALANI D25721, D25722, D25723, D25761, D25762, D25763

Kırıcı delici profesyonel kırma delme ve kırma uygulamaları için tasarlanmıştır.

D25871

Kırıcınız, profesyonel kırma, kesme ve yıkım uygulamaları için tasarlanmıştır. Islak koşullarda veya yanıcı sıvı ya da gazların mevcut olduğu ortamlarda **KULLANMAYIN**.

Bu kırıcı deliciler profesyonel elektrikli aletlerdir. Çocukların aleti ellemesine **İZİN VERMEYİN**. Bu alet deneyimsiz kullanıcılar tarafından kullanılırken nezaret edilmelidir.

- Bu ürün, güvenliklerinden sorumlu kişinin gözetiminde olmadıklarında, fiziksel (çocuklar dahil), algısal veya zihinsel kapasite kaybı yaşamış deneyimsiz, bilgisiz ve yeteneksiz kişiler tarafından kullanılmamalıdır. Çocuklar asla bu ürünle yalnız bırakılmamalıdır.

Yumuşak İlk Hareket Özelliği

D25722, D25723, D25761, D25762, D25763

Yumuşak başlama özelliği, başlarken aletin istenen delik pozisyonundan dışarı kaymasını önlemek için yavaşça hızlanmayı sağlar. Yumuşak başlama özelliği aynı zamanda kırıcı delici mevcut bir delikteki matkap ucuyla başlatılmışsa dişliye ve operatöre iletilen ani tork tepkimelerini de azaltır.

TÜRKÇE

Elektronik Hız ve Darbe Kontrolü (şekil 1, 3)

Elektronik hız ve darbe kontrolü (g) aşağıdaki avantajları sağlar:

- kırılma riski olmadan daha küçük aksesuarların kullanımı;
- yumuşak veya hassas materyalleri oyarken veya delerken birdenbire başlamanın minimize edilmesi;

- kusursuz oyma için en uygun alet kontrolü.

Tork Sınırlama Kavraması



UYARI: Kullanıcı aleti kullanırken her zaman sıkıca tutmalıdır.

Tork sınırlama kavraması, matkap ucunun sıkışması durumunda operatöre iletilen maksimum tork tepkimesini düşürür. Bu özellik ayrıca dişliler ve elektrik motorunun sıkışmasını da engeller.

İKAZ: Tork kontrol ayarlarını değiştirmeden önce aleti daima kapatın aksi halde alet zarar görebilir.

KOMPLE TORK KONTROLÜ (CTC) (ŞEK. 3) D25722 / D25762

Komple tork kontrolü (CTC) kullanıcıya ayarlanabilir tork seçenekleriyle birlikte iki aşamalı mekanik kavrama sunmaktadır. Torku ayarlamak çeşitli uygulamalarda daha iyi kontrol sağlamaktadır.

Düşük ayar (40Nm) aletin düşük tork seviyesinde çalışmasına ve birçok sert delme uygulamasında daha iyi kontrol sağlamaktadır. Yüksek ayar (80Nm) karotlu delme ve geniş çaplı sert uçların kullanımı gibi daha zorlu uygulamalar içindir. Daha fazla bilgi için **İki Aşamalı Mekanik Kavramanın Ayarlanması** kısmına bakın.

KESİN TORK KONTROLÜ (UTC) D25723 / D25763

İki aşamalı mekanik kavramaya ek olarak, Kesin Tork Kontrolü (UTC), kullanıcının kontrolü kaybettiğini algılama özelliğine sahip olan kurulu anti dönme teknolojisi yoluyla daha iyi bir kullanıcı konforu ve güvenliği sunar. Bir takılma fark edildiğinde, tork ve hız hemen azalır. Bu özellik kendi kendine dönmeyi önleyerek bilek yaralanmalarını azaltır.

Bakım Gösterge LED'leri (şekil 3)

Karbon fırçalar aletin gelecek 8 saat içinde servise ihtiyacı olduğunu gösterecek şekilde aşınmaya yakınken sarı fırça aşınma gösterge LED'i (s) yanar.

D25721, D25722, D25723, D25761, D25762, D25763

Kırma modu dışındaki herhangi bir modda lock-on (kilit-açık) (b) düğmesi kullanıldığında kırmızı bakım gösterge LED'i (r) yanar. Kesin Tork Kontrolü (UTC) bulunan modellerde, dönme önleme etkinleştirildiğinde kırmızı LED gösterge (r) yanar. Alette bir sorun varsa veya fırçalar tamamen eskidiyse (**Fırça Bakımı** bölümüne bakın) kırmızı gösterge yanıp söner.

D25871

Alette bir arıza varsa veya fırça tamamen aşdıysa kırmızı servis gösterge LED'i (r) yanar. (Bkz.

Bakım bölümü altında **Fırçalar**).

Tamamen Titreşimi Sönümlenmiş Ana Tutamak (şekil 1)

Ana tutamak içindeki sönümleyiciler (d) kullanıcıya aktarılan titreşimi emer. Bu çalışma sırasında kullanıcının rahat etmesini sağlar.

Elektrik emniyeti

Elektrik motoru sadece tek bir voltaj için tasarlanmıştır. Her zaman güç kaynağının, etiket plakasındaki voltaja aynı olup olmadığını kontrol edin.



D E WALT aletiniz EN 60745 standardına uygun olarak çift yalıtımlıdır; bu nedenle, topraklama kablosuna gerek yoktur. Güç kablosu hasarıysa, D E WALT yetkili servisinden temin edilebilen özel olarak hazırlanmış bir kabloyla değiştirilmelidir.

Uzatma kablosu kullanılması

Uzatma kablosu kullanılması gerekiyorsa bu aletin giriş gücüne (teknik verilere bakın) uygun onaylı bir 3 damarlı uzatma kablosu kullanın. Minimum iletken ebadı 1,5 mm 2 maksimum uzunluk 30 m'dir.

Bir kablo makarası kullanırken, her zaman kabloyu tamamen makaradan çıkarın.

MONTAJ VE AYARLAR

UYARI: Ayarlama yaparken veya kurulumları değiştiren veya onarım yaparken aksesuarları takın ve çıkarmadan önce yaralanma riskini azaltmak için birimi kapatın ve makineyi elektrik prizinden çıkarın. Tetikleme düğmesinin OFF (KAPALI) konumunda olduğundan emin olun. Kazara çalışma yaralanmaya neden olabilir.



UYARI: Alet uçları sıcak olabileceği için değiştirip çıkarırken yaralanmayı önlemek için eldiven giyilmelidir.

Yan Tutamağın Montajı ve Takılması (Şekil 2A, 2B)

Yan tutamak (c) hem sağ hem de sol elini kullanan kişiler için makinenin iki tarafına da takılabilir.



UYARI: Aleti her zaman yan tutamak düzgün şekilde takılmış olarak çalıştırın.

D25721, D25722, D25723, D25761, D25762, D25763

ÖN KONUMA TAKILMASI (ŞEKİL 2A)

1. Alet tutucunun (l) arkasındaki ayar bileziği (n) üzerindeki çelik halkayı (j) yerine oturtun. Her iki ucu birlikte sıkın, burcu (k) takın ve pimi (m) yerleştirin.

2. Yan tutma kelepçesini (i) yerleştirin ve sıkma tekerleği (h) üzerine vidalayın. Sıkmayın.



UYARI: Monte edildiğinde, tutma kelepçesi asla çıkarılmamalıdır.

3. Yan tutamağı (c) önce burç (k) içine sonra da sıkma tekerleği içine vidalayın. İyi sıkın.

4. Yan kol montaj aksamını istenilen konuma döndürün. Ağır bir matkap ucuyla yatay olarak delmek için, en iyi kontrol amacıyla yan tutamağın yaklaşık 20 ° açıyla yerleştirilmesi tavsiye edilir.

5. Sıkma tekerleğini (h) sıkarak yan kol montaj aksamını yerine kilitleyin.

D25871 (ŞEKİL 2B)

1. Yan tutamak düğmesini (p) sökün.
2. Yan tutamak grubunu çelik bileziği (j) montaj alanında (y) sabitleyecek şekilde makine üzerine kaydırın. Yan tutamak doğru konumu boru ortası ve baş kısım arasındadır.

3. Yan tutamağı (c) istenen açıda ayarlayın.

4. Yan tutamağı istenen konuma kaydırın ve döndürün.

5. Düğmeyi (p) sıkarak yan tutamağı yerine sabitleyin.

SDS Max® Aksesuarlarının Takılması ve Sökülmesi (Şekil 1, 4A, 4B)

Bu makine SDS Max® matkap uçları ve keskiiler kullanır (SDS Max® uç şaftının enine kesiti için bkz. Şekil 4B detay resmi).

1. Uç şaftını temizleyin.
2. Kilitleme manşonunu (o) geri çekin ve uç şaftını takın.
3. Manşon yerine oturana kadar şaftı hafifçe çevirin.

4. Düzgün bir şekilde kilitleyip kilitlemediğini kontrol etmek için ucu çekin. Kıрма delme işlevi, ucun alet tutucuya kilitletiğinde birkaç santimetre eksensel olarak hareket edebilmesini gerektirir.

5. Ucu çıkarmak için alet tutucu kilitleme manşonunu / bileziğini (o) geri çekin ve ucu alet tutucudan çekip çıkarın (l).

Çalışma Modunun Seçimi (Şekil 1)

Kırma delme: D25721, D25722, D25723, D25761, D25762, D25763

beton, tuğla, taş ve duvar delme uygulamaları için.



Yalnızca kırma:

kesme ve yıkım uygulamaları için. Bu modda alet aynı zamanda sıkışmış matkap ucunu serbest bırakmak için bir kol olarak kullanılabilir.

1. Çalışma modunu seçmek için, mod seçme svicini (f) gerekli modun sembolünü işaret edene kadar döndürün. Mod seçme düğmesinin (f) konumunu geçmesini sağlamak için alet tutucuyu (l) hafifçe çevirmek gerekebilir.
2. Mod seçme düğmesinin (f) yerine kilitletiğinden emin olun.

Keski Konumunun İndekslenmesi (şekil 5)

Keski 24 farklı konumda indekslenip kilitlenebilir.

1. Mod seçim düğmesini (f)  konumunu gösterene kadar döndürün.
2. Keskiyi istenen konuma döndürün.
3. Mod seçme düğmesini (f) "yalnızca kırma" konumuna ayarlayın.
4. Keskiyi yerine oturana dek bükün.

Elektronik Hız ve Darbe Kontrol Kadranının Ayarlanması (şekil 1, 3)

Kadranı (g) istene düzeye döndürün. Kadranı daha yüksek hızlar için yukarı, daha düşük hızlar için aşağı çevirin. İstenilen ayar deneyimle elde edilir. Örnek:

- hassas, yumuşak materyalleri keserken veya delerken veya minimum parçalanma gerektiğinde kadranı düşük ayara ayarlayın;
- daha sert materyalleri keserken veya delerken kadranı yüksek ayara ayarlayın.

İki Aşamalı Mekanik Kavramanın Ayarlanması (şek. 3)

D25722, D25723, D25762, D25763

İKAZ: Tork kontrol ayarlarını değiştirmeden önce aleti daima kapatın aksi halde alet zarar görebilir.

Tork kontrol kolunu (t) uygulamanın gerektirdiği şekilde 40 Nm veya 80 Nm'ye ayarlayın.

- 40 Nm (u) kavrama ayarı delme uygulamalarının çoğu için ve bir engel veya diğer yabancı maddelerle karşılaşıldığında kolayca çıkacak şekilde tasarlanmıştır.
- 80 Nm (v) kavrama ayarı karot uçları ve derin delik delme gibi yüksek tork uygulamaları ve daha yüksek tork eşiğinde çıkabilmesi için tasarlanmıştır.

NOT: 80 Nm pozisyonunun seçilmesi mümkün değilse, aleti yük altında çalıştırıp tekrar deneyin. Alet her fişe takıldığında, otomatik olarak en hassas ayar olan kavrama ayarı 1 40 Nm (u), konumunda geçer.

ÇALIŞMA Kullanma

Talimatlar



UYARI: Güvenlik talimatlarına ve geçerli düzenlemelere her zaman uyun.



UYARI: Ayarlama yaparken veya kurulumları değiştirirken veya onarım yaparken aksesuarları takip ve çıkarmadan önce, yaralanma riskini azaltmak için birimi kapatın ve makineyi elektrik prizinden çıkarın. Tetikleme svicinin OFF (KAPALI) konumunda olduğundan emin olun. Kazara çalışma yaralanmaya neden olabilir.



UYARI: Alet uçları sıcak olabileceği için değiştirip çıkarırken yaralanmayı önlemek için eldiven giyilmelidir.



UYARI:

- Boru ve kablo şebekelerinin konularının farkında olun.
- Alete sadece hafif bir basınç uygulayın (yaklaşık 20kg). Aşırı güç delmeyi hızlandırmaz fakat aletin performansını düşürür ve ömrünü kısaltabilir.
- Aleti her zaman iki elle ve sıkı bir şekilde tutun ve doğru duruş pozisyonundan emin olun. Aleti er zaman yan tutmak düzgün şekilde takılmış olarak çalıştırın.

NOT: Çalışma sıcaklığı: -7 ° ~ +40 °C (19 ° ~ 104 °F). Aletin çalışma sıcaklık değerleri dışında kullanılması alet ömrünü kısaltır.

Doğru El Pozisyonu (şekil 6)



UYARI: Ciddi yaralanma riskini azaltmak için, **HER ZAMAN** gösterildiği gibi doğru el pozisyonunu kullanın.



UYARI: Ciddi yaralanma riskini azaltmak için, **HER ZAMAN** ani tepkime olabileceği düşüncesiyle güvenli bir şekilde tutun.

Doğru el pozisyonu bir el yan tutamak (c), diğer el ana tutamak (d) üzerinde olacak şekildedir.

Açma Kapama (şekil 1)

D25721, D25722, D25723, D25761, D25762, D25763

Aleti açmak için, tetik düğmesine basın (a).

Aleti durdurmak için tetik düğmesini bırakın.

D25721, D25722, D25723, D25762, D25763

Kilitleme düğmesi (b) tetik düğmesinin (a) sadece kesme modunda kilitlenmesini sağlar. Kilitleme düğmesi delme modunda etkinleştirilirse, bir özellik olarak alet otomatik olarak kapanacaktır. Aleti açmak için, tetik düğmesine basın (a). Aleti durdurmak için düğmeyi bırakın. Sürekli çalışma için, düğmeye (a) basın ve basılı tutun, kilitleme düğmesini (b) yukarı kaldırın ve düğmeyi serbest bırakın.

Aletin sürekli çalışmasını durdurmak için svıce kısa bir süre basıp serbest bırakın. Çalışma bittiğinde ve prizden çıkarmadan önce her zaman aleti kapatın.

D25871

Aleti açmak için, tetiğın alt kısmındaki on / off (açma / kapama) sarsma düğmesine (a) basın. Aleti durdurmak için, tetiğın üst kısmındaki on / off (açma / kapama) sarsma düğmesine basın.

Kesme delme

Aleti açmak için on / off (açma / kapama) düğmesine (a) basın.

Aleti durdurmak için düğmeyi bırakın.

Düz Bir Uçla Delme (şekil 1)

D25721, D25722, D25723, D25761, D25762, D25763

1. Uygun matkap ucunu yerleştirin.
2. Mod seçme svicini (f) kırma delme konumuna ayarlayın.
3. Elektronik hız ve darbe kontrol kadranını (g) ayarlayın.
4. Yan tutamağı (c) takın ve ayarlayın.
5. Delinecek deliğın yerini nokta ile işaretleyin.
6. Matkap ucunu noktanın üzerine yerleştirin ve aleti çalıştırın.
7. Çalışma bittiğinde ve prizden çıkarmadan önce her zaman aleti kapatın.

Karot Uçla Delme (şekil 1)

1. Uygun karot ucunu yerleştirin.
2. Delgi matkabını karot uca monte edin.
3. Mod seçme düğmesini (f) kırma delme konumuna ayarlayın.

4. Elektronik hız ve darbe kontrolü kadranını (g) orta veya yüksek hız ayarına döndürün.
5. Yan tutamağı (c) takın ve ayarlayın.
6. Delgi matkabını noktanın üzerine yerleştirin ve aleti çalıştırın. Karot betonun içine yaklaşık 1 cm içine girene kadar delmeye devam edin.
7. Aleti durdurun ve delgi matkabını çıkarın. Karot ucu deliğe tekrar yerleştirin ve delmeye devam edin.
8. Karot ucun derinliğinden daha kalın yapıları delerken, betonun yuvarlak silindirinden veya göbek iç ucundan belirli aralıklarla çıkın. Deliğın etrafındaki betondan istenmeyen kopmaları önlemek için, önce tüm yapı boyunca delgi matkabının çapında bir delik açın. Ardından içi çıkarılmış deliği her iki taraftan yarım yol delin.
9. Çalışma bittiğinde ve prizden çıkarmadan önce her zaman aleti kapatın.

Yontma ve Kesme (şekil 1)

1. Uygun keskiyi yerleştirin ve 24 konumdan birine kilitlemek için elle döndürün.
2. Mod seçme düğmesini (f) yalnızca kırma konumuna ayarlayın.
3. Elektronik hız ve darbe kontrol kadranını (g) ayarlayın.
4. Yan tutamağı (c) takın ve ayarlayın.
5. Aleti çalıştırın ve çalışmaya başlayın.
6. Çalışma bittiğinde ve prizden çıkarmadan önce her zaman aleti kapatın.

BAKIM

D E WALT elektrikli aletiniz minimum bakımla uzun süreli çalışma için tasarlanmıştır. Aletin uzun süre boyunca verimli bir şekilde çalışması, uygun bakımın ve düzenli temizliğin yapılmasına bağlıdır.



UYARI: Ayarlama yaparken veya kurulumları değiştiren veya onarım yaparken aksesuarları takıp ve çıkarmadan önce, yaralanma riskini azaltmak için birimi kapatın ve makineyi elektrik prizinden çıkarın. Tetikleme svicinin OFF (KAPALI) konumda olduğundan emin olun. Kazara çalışma yaralanmaya neden olabilir.

TÜRKÇE

Bu makinenin servisi kullanıcı tarafından yapılamaz. Yaklaşık 150 saatlik kullanımın ardından aleti bir D E WALT yetkili servisine götürün. Bu süreden önce sorun çıkarsa, D E WALT yetkili servisiyle temasa geçin.

Fırçalar (şekil 3)

Karbon kömürlere kullanıcı tarafından bakım yapılamaz. Aleti D E WALT yetkili servisine götürün. Karbon fırçalar aşınmak üzereyken sarı fırça aşınma göstergesi LED'i (s) yanar. 8 saatlik kullanımın ardından, fırçalar tamamen aşınır ve motor otomatik olarak kapanır. Servis göstergesi ışığı (r) yanar yanmaz alet bakımının yapılması gerekir



Yağlama

Bu aletin ilave yağlanmasına gerek yoktur.



Temizleme



UYARI: *Havalandırma deliklerinde ve etrafında toz toplanması halinde bu tozu ve kiri kuru hava kullanarak ana gövdeden uzaklaştırın. Bu işlemi gerçekleştirirken onaylı bir göz koruması ve onaylı toz maskesi takın.*



UYARI: *Aletin metalik olmayan parçalarını temizlemek için asla çözücü veya başka sert kimyasal kullanmayın. Bu kimyasallar bu parçalarda kullanılan malzemeleri güçsüzleştirir. Yalnızca su ve yumuşak sabunla nemlendirilmiş bir bez kullanın. Aletin içine herhangi bir sıvının girmesine izin vermeyin; aletin herhangi bir parçasını bir sıvı içine daldırmayın.*

İlave aksesuarlar



UYARI: *D E WALT tarafından tedarik veya tavsiye edilenlerin dışındaki aksesuarlar bu ürün üzerinde test edilmediğinden, söz konusu aksesuarların bu aletle birlikte kullanılması tehlikeli olabilir. Yaralanma riskini azaltmak için bu ürünle birlikte sadece D E WALT tarafından tavsiye edilen aksesuarlar kullanılmalıdır.*

Opsiyonel olarak çeşitli tiplerde SDS Plus ® matkap uçları ve keskinler mevcuttur. Uygun aksesuarlarla ilgili daha fazla bilgi almak için satış noktalarıyla görüşün.

Çevrenin korunması



Ayrı toplama. Bu ürün normal evsel atıklarla birlikte imha edilmemelidir.

Herhangi bir zamanda D E WALT ürününüzü değiştirmek isterseniz ya da artık kullanılamaz durumdaysa, normal evsel atıklarla birlikte atmayın. Bu ürünü ayrı toplama için ayırın.



Kullanılmış ürünlerin ve ambalajların ayrı olarak toplanması bu maddelerin geri dönüşüme sokularak yeniden kullanılmasına olanak tanır. Geri dönüşümlü maddelerin tekrar kullanılmasına çevre kirliliğinin önlenmesine yardımcı olur ve ham madde ihtiyacını azaltır. Yerel yönetmelikler, elektrikli ürünlerin evlerden toplanıp belediye atık tesislerine aktarılması veya yeni bir ürün satın alırken perakende satıcı tarafından toplanması yönünde hükümler içerebilir. D E WALT, hizmet ömrünün sonuna ulaşan D E WALT ürünlerinin toplanması ve geri dönüşüme sokulması için bir imkan sunmaktadır. Bu hizmetin avantajlarından faydalanmak için, lütfen, ürününüzü bizim adımıza teslim alacak herhangi bir yetkili servise iade edin. Bu kılavuzda belirtilen listeden size en yakın yetkili servisin yerini öğrenebilirsiniz. Alternatif olarak, yetkili D E WALT servislerinin listesi ve satış sonrası hizmetlerimizle ilgili tüm bilgiler ve tam ayrıntıları İnternette www.2helpU.com adresinde mevcuttur.

GARANTİ

D E WALT ürünlerinin kalitesinden emindir ve bu yüzden profesyonel kullanıcılar için kanunlarda belirtilen taleplerin üstünde bir garanti sunmaktadır. Bu garanti metni bir ilave niteliğinde olup profesyonel bir kullanıcı olarak sahip olduğunuz sözleşmeden doğan haklara veya profesyonel olmayan, özel bir kullanıcı olarak sahip olduğunuz yasal haklara hiçbir şekilde zarar vermez. İşbu garanti Avrupa Birliği'ne üye ülkeler ile Avrupa Serbest Ticaret Bölgesi sınırları dahilinde geçerlidir.

• 30 GÜNLÜK RİSKSİZ MÜŞTERİ MEMNUNİYETİ GARANTİSİ •

Satın almış olduğunuz D E WALT ürünü, satın alma tarihinden itibaren 30 gün içerisinde, ilk denemenizde, performansı sizi tam olarak tatmin etmediyse, yetkili servise götürülüp; D E WALT Merkez Servis onayı ile değiştirilebilir veya gerekirse tamir edilir. Bu haktan yararlanmak için:

Ürünün satın alındığı şekliyle, orijinal tüm parçaları ile birlikte satın alındığı yere teslimi;

- Fatura ve garanti kartının ibrazı;
- Uygulamanın satın alım tarihi itibarıyla ilk 30 gün içerisinde gerçekleşmesi;
- Ürün performansının ilk uygulamadan sonra memnuniyetsizlik yaratması gerekmektedir.

Aksesuarlar ve garanti koşulları haricinde yedek parçalar dahil değildir.

• ÜCRETSİZ BİR YILLIK SERVİS KONTRATI •

Yasal garanti süresi dahilinde tüm D E WALT ürünleri satın alma tarihinden itibaren bir yıl süreyle ücretsiz servis desteğine sahiptir. Sadece bir defaya mahsus olmak üzere ürününüz D E WALT Yetkili Servisinde işçilik bedeli alınmadan tamir edilir veya bakımı yapılır. Fatura ve garanti kartı ibrazı gerekmektedir.

Aksesuarlar ve garanti koşulları haricinde yedek parçalar dahil değildir.

• BİR YIL TAM GARANTİ •

Sahip olduğunuz D E WALT ürünü satın alma tarihinden itibaren 12 ay içinde hatalı

malzeme veya işçilik nedeniyle bozulursa, D E WALT aşağıdaki şartlara uyulması koşuluyla ücretsiz olarak tüm kusurlu parçaların yenilenmesini veya -kendi inisiyatifine bağlı olarak- satın alınan ürünün değiştirilmesini garanti eder:

- Ürün hatalı kullanılmamıştır;
- Ürün yıpranmamış, hırpalanmamış ve aşınmamıştır;
- Yetkili olmayan kişilerce tamire çalışılmamıştır;
- Satın alma belgesi (fatura) ibraz edilmiştir;
- Ürün, tüm orijinal parçaları ile birlikte iade edilmiştir. Şikayet veya talepleriniz için satıcınızda, D E WALT kataloğunda yer alan size en yakın yetkili D E WALT servisine veya bu kullanma kılavuzunda belirtilen adresten D E WALT ofisine başvurur. Yetkili D E WALT servislerinin listesi ve satış sonrası hizmetlerimizle ilgili tüm bilgiler İnternette

www.2helpU.com adresinde mevcuttur.

Sanayi ve Ticaret Bakanlığı tebliğince kullanım ömrü 10 yıldır. Türkiye Distribütörü KALE HIRDAVAT VE MAKİNA A.Ş. Değirder Mah. Savadkar Cad. No. 15 34050 Edirnekapı Eyüp İstanbul

ΣΦΥΡΕΣ ΣΥΝΔΥΑΣΜΟΥ & ΑΠΟΛΕΠΙΣΗΣ SDS MAX®**D25721, D25722, D25723, D25761, D25762, D25763,
D25871****Συγχαρητήρια!**

Επιλέξατε ένα εργαλείο D E WALT. Τα έτη εμπειρίας, η σχολαστική ανάπτυξη προϊόντων και η καινοτομία έχουν καταστήσει την D E WALT έναν από τους πιο αξιόπιστους συνεργάτες στον τομέα των επαγγελματικών ηλεκτρικών εργαλείων.

Τεχνικά δεδομένα

		D25721	D25722	D25723	D25761	D25762	D25763	D25871
Τάση	V _{DC}	230	230	230	230	230	230	230
Τύπος		1	1	1	1	1	1	1
Κατανάλωση ισχύος	W 1350	1400	1400	1500	1500	1500	1500	1400
Κρουστική ενέργεια (EPTA 05/2009) J 1,5-11		1,5-11	1,5-11	3-15,5	3-15,5	3-15,5	1,5-11	
Συνολική απόσταση διάτρησης σε σκυρόδεμα:								
συμπαγή κοπτικά mm 12-48		12-48	12-48	18-52	18-52	18-52	-	
κορώνες διάτρησης mm 40-115		40-125	40-125	40-150	40-150	40-150	-	
Βέλτιστη απόσταση διάτρησης σε σκυρόδεμα:								
συμπαγή κοπτικά mm 25-40		25-45	25-45	28-48	28-48	28-48	-	
Θόσεις σμίλης		24	24	24	24	24	24	24
Υποδοχή αξεσουάρ		SDS Max® SDS Max® SDS Max® SDS Max® SDS Max® SDS Max® SDS Max®						
Βάρος	kg	8,7	9,1	9,1	9,9	9,9	9,9	8,0
L _{PA} (ηχητική πίεση)	dB (A)	96	95	95	96	96	96	93
K _{PA} (αβεβαιότητα ηχητικής πίεσης)	dB (A)	3	3	3	3	3	3	3
L _{WA} (ηχητική ισχύς)	dB (A) 107	106	106	107	107	107	107	104
K _{WA} (αβεβαιότητα ηχητικής ισχύος)	dB (A)	3	4	4	4	4	4	4
Συνολικές τιμές κραδασμών (διανυσματικό άθροισμα στους τρεις άξονες), καθορισμένες σύμφωνα με το πρότυπο EN 60745:								
Τιμή εκπομπών κραδασμών a _h								
Διάτρηση σε σκυρόδεμα a _{h, HD} =								
	m / s ² 8,9	7,5	7,5	8,0	9,3	8,0	-	
Αβεβαιότητα K =								
	m / s ²	1,5	1,5	1,5	1,5	1,5	1,5	1,5 -
Τιμή εκπομπών κραδασμών a _h								
Σμίλευση a _h ,								
	m / s ²	8,1	6,9	6,9	8,2	7,2	7,2	10,9
Αβεβαιότητα K = m / s ²								
		1,5	1,5	1,5	1,5	1,5	1,5	1,5

Το επίπεδο εκπομπής κραδασμών που αναφέρεται στο παρόν ενημερωτικό φυλλάδιο, μετρήθηκε σύμφωνα με τυποποιημένη δοκιμή που αναφέρεται στο πρότυπο EN 60745 και μπορεί να χρησιμοποιηθεί για σύγκριση μεταξύ εργαλείων. Μπορεί να χρησιμοποιηθεί για την αρχική αξιολόγηση της έκθεσης.



ΠΡΟΕΙΔΟΠΟΙΗΣΗ: Το αναφερόμενο επίπεδο εκπομπής κραδασμών αντιστοιχεί στις βασικές εφαρμογές του εργαλείου. Ωστόσο, εάν το εργαλείο χρησιμοποιηθεί σε άλλες εφαρμογές, με διαφορετικά παρελκόμενα ή σε περίπτωση κακής συντήρησης, η εκπομπή κραδασμών ενδέχεται να διαφέρει. Αυτό ενδέχεται να αυξήσει σημαντικά το επίπεδο έκθεσης καθ' όλη τη διάρκεια του χρόνου λειτουργίας. Για την εκτίμηση του επιπέδου έκθεσης σε κραδασμούς πρέπει επίσης να ληφθεί υπόψη το πόσες φορές το εργαλείο τίθεται εκτός λειτουργίας ή ο χρόνος που λειτουργεί χωρίς να εκτελεί κάποια εργασία. Αυτό ενδέχεται να ελαττώσει σημαντικά το επίπεδο έκθεσης καθ' όλη τη διάρκεια του χρόνου λειτουργίας. Προσδιορίστε επιπρόσθετα μέτρα ασφαλείας για να προστατεύσετε το χειριστή από τις επιπτώσεις των κραδασμών. Τέτοια μέτρα είναι: συντήρηση του εργαλείου και των παρελκόμενων, διατήρηση των χεριών σε καλή θερμοκρασία, οργάνωση μοτίβων εργασίας.

Ασφάλειες

Ευρώπη Εργαλεία 230 V 10 Αμπέρ, ηλεκτρικό δίκτυο

Ορισμοί: Οδηγίες ασφαλείας

Οι παρακάτω ορισμοί περιγράφουν το επίπεδο σοβαρότητας για κάθε προειδοποιητική λέξη. Παρακαλούμε διαβάστε το εγχειρίδιο και δώστε προσοχή σε αυτά τα σύμβολα.



ΚΙΝΔΥΝΟΣ: Υποδεικνύει μια επικείμενη επικίνδυνη κατάσταση, η οποία, εάν δεν αποφευχθεί, θα προκαλέσει **θάνατο ή σοβαρό τραυματισμό.**



ΠΡΟΕΙΔΟΠΟΙΗΣΗ: Υποδεικνύει μια ενδεχομένως επικίνδυνη κατάσταση, η οποία, εάν δεν αποφευχθεί, θα μπορούσε να προκαλέσει **θάνατο ή σοβαρό τραυματισμό.**



ΠΡΟΣΟΧΗ: Υποδεικνύει μια ενδεχομένως επικίνδυνη κατάσταση, η οποία, εάν δεν αποφευχθεί, **ενδέχεται να προκαλέσει τραυματισμό μικρής ή μέτριας σοβαρότητας. ΣΗΜΕΙΩΣΗ:** Υποδεικνύει μια πρακτική που **δεν έχει σχέση με προσωπικό τραυματισμό** και η οποία, εάν δεν αποφευχθεί, **ενδέχεται να προκαλέσει**



υλική ζημιά.
Υποδηλώνει κίνδυνο ηλεκτροπληξίας.



Υποδηλώνει κίνδυνο πυρκαγιάς.

Δήλωση Συμμόρφωσης- Ε.Κ.

ΟΔΗΓΙΑ ΠΕΡΙ ΜΗΧΑΝΙΚΟΥ ΕΞΟΠΛΙΣΜΟΥ



ΣΦΥΡΕΣ ΣΥΝΔΥΑΣΜΟΥ & ΑΠΟΛΕΠΙΣΗΣ SDS MAX.

D25721, D25722, D25723, D25761, D25762, D25763, D25871

Η εταιρεία D E WALT δηλώνει ότι τα προϊόντα που περιγράφονται στην ενότητα **Τεχνικά δεδομένα** σχεδιάστηκαν σε συμμόρφωση με τα εξής πρότυπα και οδηγίες:

2006/42 / ΕΚ, EN 60745-1, EN 60745-2-6.

D25871

200/14 / ΕΚ Ηλεκτρική συσκευή θραύσης ακυροδέματος (φορητή) m </ = 15kg, Παράρτημα VIII; TÜV Rheinland Product Safety GmbH (0197), D-51105 Köln, Γερμανία, Κωδ. αρ. κοινοποιημένου φορέα: 0197

Στάθμη ακουστικής ισχύος σύμφωνα με 200/14 / ΕΚ (Άρθρο 12, Παράρτημα III, αρ. 10; m </ = 15 kg) L_{WA}(μέτρηση στάθμης

ακουστικής ισχύος)	dB	101
L _{WA} (εγγυημένη στάθμη ακουστικής ισχύος)	dB	105

Τα προϊόντα αυτά συμμορφώνονται επίσης με την οδηγία 2014/30 / ΕΕ και 2011/65 / ΕΕ. Για περισσότερες πληροφορίες, παρακαλούμε επικοινωνήστε με την D E WALT στην παρακάτω διεύθυνση ή ανατρέξτε στο πίσω μέρος του εγχειριδίου.

ΕΛΛΗΝΙΚΑ

Ο κάτωθι υπογράφων είναι υπεύθυνος για τη σύνταξη του τεχνικού φακέλου και πραγματοποιεί την παρούσα δήλωση εκ μέρους της εταιρείας D E WALT.



Horst Grossmann
Αντιπρόεδρος του τμήματος Μηχανικής D E WALT,
Richard-Klinger-Straße 11, D-65510, Idstein,
Γερμανία

14.05.2014



ΠΡΟΕΙΔΟΠΟΙΗΣΗ: Για να ελαττώσετε τον κίνδυνο τραυματισμού, διαβάστε το εγχειρίδιο χρήσης.

Γενικές προειδοποιήσεις ασφαλείας για τα ηλεκτρικά εργαλεία



ΠΡΟΕΙΔΟΠΟΙΗΣΗ! Διαβάστε όλες τις προειδοποιήσεις ασφαλείας και όλες τις οδηγίες. Η μη τήρηση όλων των προειδοποιήσεων και των οδηγιών ενδέχεται να οδηγήσει σε ηλεκτροπληξία, πυρκαγιά ή / και σοβαρό τραυματισμό.

ΔΙΑΤΗΡΗΣΤΕ ΤΙΣ ΠΡΟΕΙΔΟΠΟΙΗΣΕΙΣ ΚΑΙ ΤΙΣ ΟΔΗΓΙΕΣ ΓΙΑ ΜΕΛΛΟΝΤΙΚΗ ΑΝΑΦΟΡΑ

Ο όρος «ηλεκτρικό εργαλείο» σε όλες τις προειδοποιήσεις, αναφέρεται σε εργαλείο που τροφοδοτείται με ρεύμα από το ηλεκτρικό δίκτυο (με καλώδιο) ή σε εργαλείο που λειτουργεί με μπαταρία (ασύρματο).

1) ΑΣΦΑΛΕΙΑ ΧΩΡΟΥ ΕΡΓΑΣΙΑΣ

- α) Διατηρείτε το χώρο εργασίας καθαρό και καλά φωτισμένο. Οι μη τακτοποιημένοι ή σκοτεινοί χώροι, αποτελούν αιτία ατυχημάτων. β) **Μη λειτουργείτε τα ηλεκτρικά εργαλεία**

σε εκρηκτικές ατμόσφαιρες, όπως όταν υπάρχουν εύφλεκτα υγρά, αέρια ή σκόνη. Τα ηλεκτρικά εργαλεία δημιουργούν σπινθήρες που μπορούν να προκαλέσουν ανάφλεξη στη σκόνη ή τις αναθυμιάσεις. γ) **Απομακρύνετε τα παιδιά και άλλα**

παρευρισκόμενα άτομα όταν

χρησιμοποιείτε ένα ηλεκτρικό εργαλείο. Η απόσπαση της προσοχής σας μπορεί να έχει ως αποτέλεσμα την απώλεια ελέγχου.

2) ΗΛΕΚΤΡΙΚΗ ΑΣΦΑΛΕΙΑ

- α) Τα βύσματα των ηλεκτρικών εργαλείων πρέπει να ταιριάζουν με τις πρίζες. Μη τροποποιείτε ποτέ το βύσμα με οποιονδήποτε τρόπο. Μη χρησιμοποιείτε τυχόν βύσματα προσαρμογέα με γειωμένα (με γείωση εδάφους) ηλεκτρικά εργαλεία. Με μη τροποποιημένα βύσματα και κατάλληλες πρίζες ελαττώνεται ο κίνδυνος ηλεκτροπληξίας. β) **Αποφεύγετε την επαφή του σώματός σας**

με γειωμένες επιφάνειες όπως σωλήνες, καλοριφέρ, εστίες κουζίνας και ψυγεία.

Ο κίνδυνος ηλεκτροπληξίας αυξάνεται όταν το σώμα σας είναι γειωμένο. γ) **Μην εκθέτετε τα ηλεκτρικά εργαλεία**

στη βροχή ή σε συνθήκες υγρασίας.

Η είσοδος νερού σε ηλεκτρικό εργαλείο αυξάνει τον κίνδυνο ηλεκτροπληξίας. δ) **Μην καταπονείτε υπερβολικά το**

καλώδιο. Μη χρησιμοποιείτε ποτέ το καλώδιο για τη μεταφορά, το τράβηγμα ή την αποσύνδεση του ηλεκτρικού εργαλείου. Κρατήστε το καλώδιο μακριά από θερμότητα, λάδι, αιχμηρές ακμές και κινούμενα μέρη. Καλώδια που έχουν υποστεί ζημιά ή περιπλεγμένα καλώδια αυξάνουν τον κίνδυνο ηλεκτροπληξίας. ε) **Όταν χρησιμοποιείτε ένα ηλεκτρικό**

εργαλείο σε εξωτερικό χώρο, να χρησιμοποιείτε μόνο καλώδια προέκτασης που είναι κατάλληλα για χρήση σε εξωτερικό χώρο. Η χρήση καλωδίου κατάλληλου για χρήση σε εξωτερικό χώρο ελαττώνει τον κίνδυνο ηλεκτροπληξίας. στ) **Εάν είναι αναπόφευκτη η λειτουργία**

ηλεκτρικού εργαλείου σε χώρο με υψηλή υγρασία, χρησιμοποιήστε παροχή ηλεκτροδότησης με προστασία από ρεύματα διαρροής (RCD). Η χρήση μιας διάταξης RCD ελαττώνει τον κίνδυνο ηλεκτροπληξίας.

3) ΠΡΟΣΩΠΙΚΗ ΑΣΦΑΛΕΙΑ

- α) **Παραμείνετε σε εγρήγορση, προσέχετε τι κάνετε και χρησιμοποιείτε την κοινή λογική κατά τη χρήση ενός ηλεκτρικού εργαλείου. Μη χρησιμοποιείτε οποιοδήποτε ηλεκτρικό εργαλείο εάν είστε κουρασμένος (-η) ή υπό την επήρεια**

ναρκωτικών, αλκοόλ ή φαρμακευτικής αγωγής. Μια μόνο στιγμή απόσπασης της προσοχής σας καθώς χειρίζεστε ηλεκτρικά εργαλεία, μπορεί να προκαλέσει σοβαρό προσωπικό τραυματισμό. β) **Χρησιμοποιείτε ατομικό προστατευτικό**

εξοπλισμό. Να φοράτε πάντοτε προστατευτικά γυαλιά. Η χρήση προστατευτικού εξοπλισμού όπως μάσκα για τη σκόνη, αντιολισθητικών υποδημάτων, κράνους ή προστατευτικών ακουστικών για τις ανάλογες συνθήκες, θα ελαττώσει τους προσωπικούς τραυματισμούς. γ) **Αποτρέψτε τυχόν ακούσια εκκίνηση του**

εργαλείου. Βεβαιωθείτε ότι ο διακόπτης βρίσκεται στη θέση Off προτού συνδέσετε το εργαλείο στην πρίζα ή / και στην μπαταρία, καθώς και προτού σηκώσετε ή μεταφέρετε το εργαλείο.

Η μεταφορά ηλεκτρικών εργαλείων με το δάκτυλό σας στο διακόπτη ή η σύνδεση στην πρίζα εργαλείων με το διακόπτη στη θέση On ενέχουν κίνδυνο ατυχήματος. δ) **Αφαιρέστε οποιοδήποτε κλειδί**

ή ρυθμιστικό κλειδί προτού ενεργοποιήσετε το ηλεκτρικό εργαλείο.

Ένα κλειδί ή ρυθμιστικό κλειδί που έχει αφεθεί προσαρτημένο σε κινητό τμήμα του ηλεκτρικού εργαλείου, μπορεί να προκαλέσει προσωπικό τραυματισμό. ε) **Μην προσπαθήσετε να φτάσετε**

απομακρυσμένα σημεία. Φροντίστε να έχετε πάντοτε την κατάλληλη στάση και να διατηρείτε την ισορροπία σας.

Κατ'αυτόν τον τρόπο θα έχετε καλύτερο έλεγχο του εργαλείου σε απροσδόκητες καταστάσεις. στ) **Να είστε ντυμένοι κατάλληλα. Μην**

φοράτε φαρδιά ενδύματα ή κοσμήματα. Διατηρείτε τα μαλλιά, τα ενδύματα και τα γάντια σας μακριά από κινούμενα μέρη.

Τα φαρδιά ενδύματα, τα κοσμήματα ή τα μακριά μαλλιά μπορεί να εμπλακούν στα κινούμενα μέρη. η) **Εάν οι συσκευές παρέχονται με σύνδεση**

συστημάτων αφαίρεσης και συλλογής σκόνης, φροντίστε τα συστήματα αυτά να είναι συνδεδεμένα και να χρησιμοποιούνται κατάλληλα. Η χρήση συστήματος συλλογής σκόνης μπορεί να ελαττώσει τους κινδύνους που σχετίζονται με τη σκόνη.

4) ΧΡΗΣΗ ΚΑΙ ΦΡΟΝΤΙΔΑ ΤΩΝ ΗΛΕΚΤΡΙΚΩΝ ΕΡΓΑΛΕΙΩΝ

α) **Μη ζορίζετε το ηλεκτρικό εργαλείο.**

Χρησιμοποιείτε το κατάλληλο εργαλείο ανάλογα με την εφαρμογή. Η εργασία θα πραγματοποιηθεί με καλύτερο και πιο ασφαλή τρόπο όταν εκτελείται από το σωστά επιλεγμένο ηλεκτρικό εργαλείο με τον προβλεπόμενο ρυθμό. β) **Μη χρησιμοποιείτε το εργαλείο εάν**

ο διακόπτης δεν μεταβαίνει στις θέσεις On (Ενεργοποίηση) και Off (Απενεργοποίηση). Οποιοδήποτε εργαλείο δεν μπορεί να ελεγχθεί μέσω του διακόπτη του, είναι επικίνδυνο και πρέπει να επισκευαστεί. γ) **Αποσυνδέστε το βύσμα από την πρίζα**

ή και την μπαταρία από το ηλεκτρικό εργαλείο πριν κάνετε οποιοσδήποτε ρυθμίσεις, αλλαγές παρελκόμενων ή πριν αποθηκεύσετε οποιοδήποτε ηλεκτρικό εργαλείο. Αυτού του είδους τα μέτρα ασφαλείας ελαττώνουν τον κίνδυνο τυχαίας θέσης του ηλεκτρικού εργαλείου σε λειτουργία. δ) **Αποθηκεύετε τα ηλεκτρικά εργαλεία που**

δεν χρησιμοποιείτε μακριά από μέρη όπου μπορούν να τα προσεγγίσουν παιδιά και μην επιτρέπετε τη χρήση του ηλεκτρικού εργαλείου από άτομα που δεν είναι εξοικειωμένα με αυτό ή με τις οδηγίες χρήσης του. Τα ηλεκτρικά εργαλεία είναι επικίνδυνα όταν χρησιμοποιούνται από μη εκπαιδευμένους χειριστές. ε) **Συντηρείτε τα ηλεκτρικά εργαλεία.**

Ελέγξτε για τυχόν εσφαλμένη ευθυγράμμιση ή ενσφίνωση κινούμενων μερών, για τυχόν θραύση εξαρτημάτων και για τυχόν άλλες καταστάσεις που μπορεί να επηρεάσουν τη λειτουργία του ηλεκτρικού εργαλείου. Εάν το ηλεκτρικό εργαλείο έχει υποστεί ζημιά, φροντίστε για την επισκευή του πριν το χρησιμοποιήσετε. Πολλά ατυχήματα έχουν προκληθεί από ηλεκτρικά εργαλεία που δεν έχουν συντηρηθεί κατάλληλα. στ) **Διατηρείτε τα εργαλεία κοπής αιχμηρά**

και καθαρά. Τα κατάλληλα συντηρημένα εργαλεία κοπής με αιχμηρά άκρα κοπής έχουν μικρότερες πιθανότητες λυγίσματος κατά τη λειτουργία και ελέγχονται ευκολότερα.

ΕΛΛΗΝΙΚΑ

η) Χρησιμοποιείτε το ηλεκτρικό εργαλείο, τα παρελκόμενα και τα τρυπάνια κ.λπ. σύμφωνα με τις παρούσες οδηγίες, λαμβάνοντας υπόψη τις συνθήκες εργασίας και την εργασία που πρόκειται να πραγματοποιηθεί.

Η χρήση ενός ηλεκτρικού εργαλείου για εργασίες διαφορετικές από αυτές για τις οποίες προορίζεται, μπορεί να οδηγήσει σε επικίνδυνη κατάσταση.

5) ΣΥΝΤΗΡΗΣΗ (ΣΕΡΒΙΣ)

α) Φροντίζετε η συντήρηση του ηλεκτρικού εργαλείου να πραγματοποιείται από πιστοποιημένο για επισκευές άτομο, με τη χρήση μόνο πανομοιότυπων ανταλλακτικών. Κατ' αυτό τον τρόπο εξασφαλίζεται η ασφάλεια του ηλεκτρικού εργαλείου.

Πρόσθετες οδηγίες ασφαλείας για περιστροφικές σφύρες

- Φοράτε προστατευτικά ακοής. Η έκθεση σε θόρυβο μπορεί να προκαλέσει απώλεια ακοής.
- Χρησιμοποιείτε τη (τις) βοηθητική (-ές) λαβή (-ές), αν παρέχεται (-ονται) μαζί με το εργαλείο. Η απώλεια ελέγχου μπορεί να προκαλέσει σωματική βλάβη.
- Κρατάτε το ηλεκτρικό εργαλείο από μονωμένες επιφάνειες λαβής όταν εκτελείτε μια εργασία όπου το αξεσουάρ κοπής μπορεί να έρθει σε επαφή με αθέατα καλώδια ή με το ίδιο του το καλώδιο. Αν αξεσουάρ κοπής έρθει σε επαφή με καλώδιο υπό τάση μπορεί να τεθούν υπό ηλεκτρική τάση και τα εκτεθειμένα μεταλλικά μέρη του ηλεκτρικού εργαλείου και να προκληθεί ηλεκτροπληξία στο χειριστή.

Υπολειπόμενοι κίνδυνοι

Οι κίνδυνοι που ακολουθούν είναι εγγενείς στη χρήση περιστροφικών σφυρών και σφυρών αμίλευσης:

- Τραυματισμοί που προκαλούνται από επαφή με περιστρεφόμενα ή θερμά μέρη του εργαλείου

Παρά την εφαρμογή των σχετικών κανονισμών ασφαλείας και την εφαρμογή διατάξεων ασφαλείας, ορισμένοι υπολειπόμενοι κίνδυνοι δεν μπορούν να αποφευχθούν. Αυτοί είναι:

- Βλάβη της ακοής.
- Κίνδυνος σύνθλιψης δακτύλων κατά την αλλαγή παρελκόμενου.

- Κίνδυνοι υγείας που προκαλούνται από την εισπνοή σκόνης που αναπτύσσεται κατά την εργασία σε σκυρόδεμα και / ή τοιχοποιία.

Ενδείξεις επάνω στο εργαλείο

Επάνω στο εργαλείο εμφανίζονται τα παρακάτω εικονογράμματα:



Διαβάστε το εγχειρίδιο οδηγιών πριν από τη χρήση.



Φοράτε προστατευτικά για τα αυτιά.



Φοράτε προστατευτικά για τα μάτια.



40 Nm

Η ρύθμιση συμπλέκτη 40 Nm έχει σχεδιαστεί για την πλειονότητα των εφαρμογών διάτρησης.



80 Nm

Η ρύθμιση συμπλέκτη 80 Nm έχει σχεδιαστεί για εφαρμογές υψηλότερης ροπής.



Κόκκινη λυχνία LED ένδειξης σέρβις. Για λεπτομερή περιγραφή βλέπε τμήμα **Λυχνίες LED ένδειξης σέρβις.**



Κίτρινη λυχνία LED ένδειξης σέρβις. Για λεπτομερή περιγραφή βλέπε τμήμα **Λυχνίες LED ένδειξης σέρβις.**

ΘΕΣΗ ΚΩΔΙΚΟΥ ΗΜΕΡΟΜΗΝΙΑΣ (ΕΙΚ. [FIG.] 1)

Ο κωδικός ημερομηνίας (w), ο οποίος περιλαμβάνει επίσης το έτος κατασκευής, είναι τυπωμένος επάνω στο περίβλημα. Παράδειγμα:

2014 XX XX Έτος

κατασκευής

Περιεχόμενα συσκευασίας

Στη συσκευασία περιέχεται: 1

Περιστροφική σφύρα

(D25721, D25722, D25723, D25761, D25762, D25763) ή

1 Σφύρα απολέπισης (D25871) 1 Πλευρική λαβή 1 Κιβώτιο

μεταφοράς (μοντέλα Κ μόνο)

1 Σμίλη κωνική αιχμής (μόνο D25871) 1

Εγχειρίδιο οδηγιών 1 Αναλυτικό σχέδιο

- Ελέγξτε για τυχόν ζημιές στο εργαλείο, στα τμήματα ή τα παρελκόμενα, οι οποίες μπορεί να συνέβησαν κατά τη διάρκεια της μεταφοράς.
- Πριν από τη χρήση, αφιερώστε χρόνο για να διαβάσετε προσεκτικά και να κατανοήσετε το παρόν εγχειρίδιο.

Περιγραφή (εικ. 1A, 1B, 2A, 2B)



ΠΡΟΕΙΔΟΠΟΙΗΣΗ: Μην τροποποιήσετε ποτέ το ηλεκτρικό εργαλείο ή οποιοδήποτε τμήμα του. Μπορεί να προκληθεί βλάβη ή προσωπικός τραυματισμός.

- a. Διακόπτης σκανδάλης (D25721, D25722, D25723, D25761, D25762, D25763) Διακόπτης ενεργοποίησης απενεργοποίησης (On / off) τύπου ρόκερ (D25871)
- b. Συρόμενος διακόπτης ασφάλισης σε λειτουργία (D25721, D25722, D25723, D25762, D25763)
- c. Πλευρική λαβή
- d. Κύρια λαβή
- e. Σύστημα ενεργού ελέγχου δόνησης
- f. Διακόπτης επιλογής λειτουργίας
- g. Διακόπτης ηλεκτρονικής ρύθμισης ταχύτητας και κρούσης
- h. Τροχός σύσφιξης
- i. Σφιγκτήρας πλευρικής λαβής
- j. Χαλύβδινος δακτύλιος
- k. Δακτύλιος μετάβασης
- l. Υποδοχή αξεσουάρ
- m. Πείρος
- n. Κολάρο
- o. Χιτώνιο ασφάλισης
- p. Κουμπί πλευρικής λαβής

ΠΡΟΒΛΕΠΟΜΕΝΗ ΧΡΗΣΗ

D25721, D25722, D25723, D25761, D25762, D25763

Η περιστροφική σφύρα σας έχει σχεδιαστεί για επαγγελματικές εφαρμογές περιστροφικής διάτρησης και απολέπισης.

D25871

Η σφύρα σας απολέπισης έχει σχεδιαστεί για επαγγελματικές εφαρμογές απολέπισης, σμίλευσης και δομικών εργασιών θραύσης.

ΝΑ ΜΗ χρησιμοποιείται υπό υγρές συνθήκες ή με την παρουσία εύφλεκτων υγρών ή αερίων. Αυτές οι σφύρες είναι επαγγελματικά ηλεκτρικά εργαλεία.

ΜΗΝ αφήνετε παιδιά να έρχονται σε επαφή με το εργαλείο. Απαιτείται επίβλεψη όταν το εργαλείο το χρησιμοποιούν άπειροι χρήστες.

- Το προϊόν αυτό δεν προορίζεται για χρήση από άτομα (περιλαμβανομένων παιδιών) που έχουν μειωμένες σωματικές, αισθητηριακές ή πνευματικές ικανότητες, ή έλλειψη εμπειρίας και / ή γνώσης και δεξιοτήτων, εκτός αν τα άτομα αυτά επιβλέπονται από άτομο υπεύθυνο για την ασφάλειά τους. Τα παιδιά δεν πρέπει να μένουν ποτέ μόνα τους με αυτό το προϊόν.

Λειτουργία ομαλής εκκίνησης

D25722, D25723, D25761, D25762, D25763

Η λειτουργία ομαλής εκκίνησης επιτρέπει στο εργαλείο να αυξάνει αργά την ταχύτητά του κατά την εκκίνηση, ώστε να αποτρέπεται η μετακίνηση του εξαρτήματος διάτρησης από την επιθυμητή θέση οπής.

Η λειτουργία ομαλής εκκίνησης επίσης μειώνει την άμεση αντίδραση ροπής που μεταδίδεται στο μηχανισμό κίνησης και στο χειριστή αν η σφύρα εκκινηθεί με το κοπτικό διάτρησης σε ήδη υπάρχουσα οπή.

Ηλεκτρονική ρύθμιση ταχύτητας και κρούσης (εικ. 1, 3)

Η διάταξη ηλεκτρονικής ρύθμισης ταχύτητας και κρούσης (g) προσφέρει τα εξής πλεονεκτήματα:

- χρήση μικρότερων αξεσουάρ χωρίς κίνδυνο θραύσης;
- ελαχιστοποίηση ανεπιθύμητης θραύσης του υλικού κατά τη σμίλευση ή διάτρηση σε μαλακά ή ψαθυρά υλικά;
- βέλτιστο έλεγχο του εργαλείου για ακριβή σμίλευση.

Συμπλέκτης περιορισμού ροπής



ΠΡΟΕΙΔΟΠΟΙΗΣΗ: Ο χρήστης πρέπει να διατηρεί πάντα σταθερή λαβή στο εργαλείο κατά τη λειτουργία του.

Ο συμπλέκτης περιορισμού ροπής μειώνει τη μέγιστη αντίδραση ροπής που μεταδίδεται στο χειριστή σε περίπτωση ενσφίνωσης ενός κοπτικού διάτρησης. Αυτή η λειτουργία επίσης εμποδίζει την αθέλητη ακινητοποίηση του μηχανισμού κίνησης και του ηλεκτροκινητήρα.

ΕΠΙΣΗΜΑΝΣΗ: Πάντα απενεργοποιείτε το εργαλείο πριν την αλλαγή ρυθμίσεων ελέγχου ροπής, αλλιώς μπορεί να προκληθεί ζημιά στο εργαλείο.

ΠΛΗΡΗΣ ΕΛΕΓΧΟΣ ΡΟΠΗΣ (CTC) (ΕΙΚ. 3) D25722 / D25762

Η λειτουργία Πλήρους έλεγχος ροπής (Complete torque control, CTC) προσφέρει στο χρήστη ένα μηχανικό συμπλέκτη δύο σταδίων με επιλογές ρυθμιζόμενης ροπής. Η ρύθμιση της ροπής επιτρέπει αυξημένο έλεγχο για διάφορες εφαρμογές.

Η χαμηλή ρύθμιση (40 Nm) επιτρέπει στο εργαλείο να λειτουργεί σε μειωμένο επίπεδο ροπής αυξάνοντας τον έλεγχο για πολλές εφαρμογές διάτρησης με συμπαγή τρυπάνια. Η υψηλή ρύθμιση (80 Nm) διατίθεται για πιο απαιτητικές εφαρμογές όπως η διάτρηση με σωληνοειδή τρυπάνια και η χρήση συμπαγών τρυπανιών μεγάλης διαμέτρου.

Για περισσότερες πληροφορίες βλ. **Ρύθμιση του μηχανικού συμπλέκτη δύο σταδίων.**

ΤΕΛΙΚΟΣ ΕΛΕΓΧΟΣ ΡΟΠΗΣ (UTC) D25723 / D25763

Επιπλέον του μηχανικού συμπλέκτη δύο σταδίων, ο Τελικός έλεγχος ροπής (Ultimate Torque Control, UTC) προσφέρει αυξημένη άνεση και ασφάλεια του χρήστη με ενσωματωμένη τεχνολογία κατά της περιστροφής η οποία μπορεί να ανιχνεύσει αν ο χρήστης έχει χάσει τον έλεγχο της σφύρας. Όταν ανιχνευτεί μια εμπλοκή, η ροπή και οι στροφές μειώνονται άμεσα. Έτσι εμποδίζεται η περιστροφή του ίδιου του εργαλείου, με αποτέλεσμα μείωση των συμβάντων τραυματισμού στον καρπό.

Λυχνίες LED ένδειξης σέρβις (εικ. 3)

Η κίτρινη λυχνία LED ένδειξης φθοράς ψηκτρών (s) ανάβει όταν η ψήκτρες άνθρακα έχουν σχεδόν

φθαρεί, για να δηλώσει ότι το εργαλείο χρειάζεται σέρβις μέσα στις επόμενες 8 ώρες χρήσης.

D25721, D25722, D25723, D25761, D25762, D25763

Η κόκκινη λυχνία LED ένδειξης σέρβις (r) ανάβει αν το κουμπί ασφάλισης σε λειτουργία (b) χρησιμοποιηθεί σε οποιαδήποτε άλλη λειτουργία εκτός της λειτουργίας απολέπισης. Σε μοντέλα εξοπλισμένα με Τελικό έλεγχο ροπής (UTC), η κόκκινη ενδεικτική λυχνία LED (r) ανάβει αν ενεργοποιηθεί η διάταξη κατά της περιστροφής. Η κόκκινη ενδεικτική λυχνία αρχίζει να αναβοσβήνει αν υπάρχει σφάλμα στο εργαλείο ή αν έχουν φθαρεί τελείως οι ψηκτρες (ανατρέξτε στο τμήμα

Ψήκτρες στην ενότητα **Συντήρηση**).

D25871

Η κόκκινη λυχνία LED ένδειξης σέρβις (r) ανάβει αν υπάρχει πρόβλημα με το εργαλείο ή αν οι ψηκτρες έχουν φθαρεί τελείως (ανατρέξτε στο τμήμα

Ψήκτρες ης ενότητας **Συντήρηση**).

Κύρια λαβή με πλήρη απόσβεση κραδασμών (εικ. 1)

Οι αποσβεστήρες στην κύρια λαβή (d) απορροφούν τους κραδασμούς που μεταδίδονται στο χρήστη. Έτσι βελτιώνεται η άνεση του χρήστη κατά τη λειτουργία.

Ηλεκτρική ασφάλεια

Ο ηλεκτρικός κινητήρας έχει σχεδιαστεί για λειτουργία μόνο σε μία τάση. Ελέγχετε πάντοτε εάν η τροφοδοσία ανταποκρίνεται στην τάση που αναγράφεται στην επιγραφή με τα δεδομένα.



Το εργαλείο της D E WALT διαθέτει διπλή μόνωση σύμφωνα με το πρότυπο EN 60745. Κατά συνέπεια, δεν απαιτείται καλώδιο γείωσης. Εάν το καλώδιο τροφοδοσίας υποστεί βλάβη, πρέπει να αντικατασταθεί από ειδικά διαμορφωμένο καλώδιο που διατίθεται μέσω της υπηρεσίας εξυπηρέτησης της D E WALT.

Χρήση προέκτασης

Αν απαιτείται καλώδιο επέκτασης, χρησιμοποιήστε εγκεκριμένο καλώδιο επέκτασης 3 αγωγών κατάλληλο για την ισχύ αυτού του εργαλείου (βλ. Τεχνικά δεδομένα). Το ελάχιστο μέγεθος του αγωγού είναι 1,5 mm² ενώ το μέγιστο μήκος είναι 30 m.

Όταν χρησιμοποιείτε καλώδιο σε ρολό, να ξετυλίγετε πάντοτε το καλώδιο εντελώς.

ΣΥΝΑΡΜΟΛΟΓΗΣΗ ΚΑΙ ΡΥΘΜΙΣΕΙΣ



ΠΡΟΕΙΔΟΠΟΙΗΣΗ: Για να μειώσετε τον κίνδυνο τραυματισμού, απενεργοποιήστε τη μονάδα και αποσυνδέστε το μηχάνημα από την πηγή ρεύματος πριν την εγκατάσταση και την αφαίρεση αξεσουάρ, πριν τη ρύθμιση ή την αλλαγή διαμόρφωσης παραμέτρων ή όταν εκτελείτε επισκευές. Βεβαιωθείτε ότι ο διακόπτης σκανδάλης είναι στη θέση απενεργοποίησης. Τυχόν αθέλητη εκκίνηση μπορεί να προκαλέσει τραυματισμό.



ΠΡΟΕΙΔΟΠΟΙΗΣΗ: Τα κοπτικά του εργαλείου μπορεί να είναι θερμά και γι' αυτό πρέπει να φοράτε γάντια όταν τα αλλάζετε ή τα αφαιρείτε, ώστε να αποφύγετε σωματική βλάβη.

Συναρμολόγηση και τοποθέτηση της πλευρικής λαβής (εικ. 2A, 2B)

Η πλευρική λαβή (c) μπορεί να τοποθετηθεί σε οποιαδήποτε από τις δύο πλευρές, για διευκόλυνση των δεξιόχειρων ή αριστερόχειρων χρηστών.



ΠΡΟΕΙΔΟΠΟΙΗΣΗ: Πάντα χρησιμοποιείτε το εργαλείο με την πλευρική λαβή σωστά συναρμολογημένη.

D25721, D25722, D25723, D25761, D25762, D25763

ΤΟΠΟΘΕΤΗΣΗ ΣΕ ΜΠΡΟΣΤΙΝΗ ΘΕΣΗ (ΕΙΚ. 2A)

1. Περάστε το χαλύβδινο δακτύλιο (j) πάνω από το κολάρο (n) πίσω από την υποδοχή αξεσουάρ (l). Συμπιέστε τα δύο άκρα, τοποθετήστε τον δακτύλιο μετάβασης (k) και εισάγετε τον πείρο (m).
2. Τοποθετήστε το σφιγκτήρα (i) της πλευρικής λαβής και βιδώστε πάνω τον τροχό σύσφιξης (h). Μη σφίξετε.



ΠΡΟΕΙΔΟΠΟΙΗΣΗ: Όταν συναρμολογηθεί, ο σφιγκτήρας πλευρικής λαβής δεν πρέπει να αφαιρεθεί ποτέ.

3. Βιδώστε την πλευρική λαβή (c) στο δακτύλιο μετάβασης (k) και κατόπιν στον τροχό σύσφιξης. Σφίξτε καλά.

4. Περιστρέψτε στην επιθυμητή θέση το συγκρότημα τοποθέτησης της πλευρικής λαβής. Για οριζόντια διάτρηση με βαρύ κοπτικό διάτρησης, συνιστούμε να τοποθετείτε την πλευρική λαβή σε γωνία περ. 20 ° για να επιτύχετε βέλτιστο έλεγχο.

5. Ασφαλίστε στη θέση του το συγκρότημα τοποθέτησης της πλευρικής λαβής συσφίγγοντας τον τροχό σύσφιξης (h).

D25871 (ΕΙΚ. 2B)

1. Ξεβιδώστε το κουμπί πλευρικής λαβής (p).
2. Περάστε το συγκρότημα πλευρικής λαβής πάνω στο μηχάνημα τοποθετώντας το χαλύβδινο δακτύλιο (j) στην περιοχή τοποθέτησης (y). Η σωστή θέση της πλευρικής λαβής είναι ανάμεσα στην κεφαλή και το μέσον του σωλήνα.
3. Ρυθμίστε την πλευρική λαβή (c) στην επιθυμητή γωνία.
4. Περάστε και περιστρέψτε την πλευρική λαβή στην επιθυμητή θέση.
5. Ασφαλίστε στη θέση της την πλευρική λαβή συσφίγγοντας το κουμπί (p).

Εισαγωγή και αφαίρεση αξεσουάρ τύπου SDS Max®

(Εικ. 1, 4A, 4B)

Το μηχάνημα αυτό χρησιμοποιεί κοπτικά και σμίλες τύπου SDS Max® (ανατρέξτε στο ένθετο στην εικόνα 4B σχετικά με τη διατομή του κορμού ενός κοπτικού SDS Max®).

1. Καθαρίστε τον κορμό του κοπτικού.
2. Τραβήξτε πίσω το χιτώνιο ασφάλισης (o) και εισάγετε τον κορμό του κοπτικού.
3. Περιστρέψτε ελαφρά το κοπτικό έως ότου το χιτώνιο ασφαλίσει στη θέση του.
4. Τραβήξτε το κοπτικό για να ελέγξετε αν έχει ασφαλίσει σωστά. Η κρουστική λειτουργία απαιτεί να μπορεί να κινείται αξονικά το κοπτικό κατά αρκετά εκατοστά όταν είναι ασφαλισμένο στην υποδοχή αξεσουάρ.
5. Για να αφαιρέσετε ένα κοπτικό, τραβήξτε πίσω το χιτώνιο ασφάλισης / κολάρο (o) της υποδοχής αξεσουάρ και τραβήξτε το κοπτικό έξω από την υποδοχή αξεσουάρ (l).

Επιλογή του τρόπου λειτουργίας (εικ. 1)



Κρουστική διάτρηση: D25721, D25722, D25723, D25761, D25762, D25763 για εφαρμογές διάτρησης σε σκυρόδεμα, τούβλο, πέτρα και τοιχοποιία.



Κρούση μόνο: για εφαρμογές σμίλευσης και δομικών εργασιών θραύσης. Στον τρόπο λειτουργίας αυτό το εργαλείο μπορεί να χρησιμοποιηθεί και ως μοχλός για την απελευθέρωση ενός σφηνωμένου κοπτικού διάτρησης.

1. Για να επιλέξετε τον τρόπο λειτουργίας, περιστρέψτε το διακόπτη επιλογής λειτουργίας (f) έως ότου δείχνει το σύμβολο της επιθυμητής λειτουργίας.

Μπορεί να χρειαστεί να περιστρέψετε ελαφρά την υποδοχή αξεσουάρ (l) για να επιτρέψετε στο διακόπτη επιλογής λειτουργίας (f) να περάσει τη θέση



2. Ελέγξτε ότι ο διακόπτης επιλογής λειτουργίας (f) είναι ασφαλισμένος στη θέση του.

Επιλογή γωνίας σμίλης (εικ. 5)

Η γωνία σμίλης μπορεί να ρυθμιστεί και να ασφαλίσει σε 24 διαφορετικές θέσεις.

1. Περιστρέψτε το διακόπτη επιλογής λειτουργίας (f) έως ότου δείχνει στη θέση .
2. Περιστρέψτε τη σμίλη στην επιθυμητή θέση.
3. Θέστε το διακόπτη επιλογής λειτουργίας (f) στη θέση "κρούση μόνο."
4. Περιστρέψτε τη σμίλη έως ότου ασφαλίσει στη θέση της.

Ρύθμιση του διακόπτη ηλεκτρονικής ρύθμισης ταχύτητας και κρούσης (εικ. 1, 3)

Περιστρέψτε το διακόπτη (g) στο επιθυμητό επίπεδο. Περιστρέψτε το διακόπτη προς τα πάνω για υψηλότερη ταχύτητα και προς τα κάτω για χαμηλότερη ταχύτητα. Η απαιτούμενη ρύθμιση είναι θέμα εμπειρίας, Π.χ.

- κατά τη σμίλευση ή διάτρηση σε μαλακά, ψαθυρά υλικά ή όταν απαιτείται

ελαχιστοποίηση της ανεπιθύμητης θραύσης, θέστε το διακόπτη σε χαμηλή ρύθμιση;

- κατά τη θραύση ή διάτρηση σε σκληρότερα υλικά, θέστε το διακόπτη σε υψηλή ρύθμιση.

Ρύθμιση του μηχανικού συμπλέκτη δύο σταδίων (εικ. 3)

D25722, D25723, D25762, D25763

ΕΠΙΣΗΜΑΝΣΗ: Πάντα απενεργοποιείτε το εργαλείο πριν την αλλαγή ρυθμίσεων ελέγχου ροπής, αλλιώς μπορεί να προκληθεί ζημιά στο εργαλείο.

Μετακινήστε το μοχλό ελέγχου ροπής (t) στη ρύθμιση 40 Nm ή 80 Nm όπως χρειάζεται για την εφαρμογή.

- Η ρύθμιση συμπλέκτη 40 Nm (u) έχει σχεδιαστεί για την πλειονότητα των εφαρμογών διάτρησης και για να επιτυγχάνεται εύκολη αποσύμπλεξη όταν το τρυπάνι συναντήσει σίδηρο οπλισμού ή άλλες ξένες ύλες.
- Η ρύθμιση συμπλέκτη 80 Nm (v) έχει σχεδιαστεί για εφαρμογές υψηλότερης ροπής όπως για κορώνες διάτρησης και διάτρηση βαθιών οπών και για αποσύμπλεξη σε υψηλότερο κατώφλι ροπής.

ΣΗΜΕΙΩΣΗ: Αν δεν είναι εφικτό να επιλέξετε τη θέση 80 Nm, θέστε τη μονάδα σε λειτουργία υπό φορτίο και δοκιμάστε πάλι. Κάθε φορά που συνδέετε το εργαλείο στο ρεύμα, θα μεταβεί από προεπιλογή στη ρύθμιση συμπλέκτη 1 τη ρύθμιση 40 Nm (u), την πιο ευαίσθητη ρύθμιση.

ΛΕΙΤΟΥΡΓΙΑ Οδηγίες

Χρήσης



ΠΡΟΕΙΔΟΠΟΙΗΣΗ: Τηρείτε πάντοτε τις οδηγίες ασφαλείας και τους ισχύοντες κανονισμούς.



ΠΡΟΕΙΔΟΠΟΙΗΣΗ: Για να μειώσετε τον κίνδυνο τραυματισμού, απενεργοποιήστε τη μονάδα και αποσυνδέστε το μηχάνημα από την πηγή ρεύματος πριν την εγκατάσταση και την αφαίρεση αξεσουάρ, πριν τη ρύθμιση ή την αλλαγή διαμόρφωσης

παραμέτρων ή όταν εκτελείτε επισκευές. Να βεβαιώνετε ότι ο διακόπτης σκανδάλης είναι στη θέση απενεργοποίησης (OFF). Τυχόν αθέλητη εκκίνηση μπορεί να προκαλέσει τραυματισμό.



ΠΡΟΕΙΔΟΠΟΙΗΣΗ: Τα κοπτικά του εργαλείου μπορεί να είναι θερμά και γι' αυτό πρέπει να φοράτε γάντια όταν τα αλλάζετε ή τα αφαιρείτε, ώστε να αποφύγετε σωματική βλάβη.



ΠΡΟΕΙΔΟΠΟΙΗΣΗ:

- Να έχετε υπόψη σας τη θέση των σωληνώσεων και καλωδιώσεων.
- Εφαρμόζετε μόνο ελαφρά πίεση στο εργαλείο (περ. 20 kg). Η υπερβολική δύναμη δεν επιταχύνει τη διάτρηση αλλά μειώνει την απόδοση του εργαλείου και μπορεί να μειώσει το χρόνο ζωής του.
- Πάντα κρατάτε το εργαλείο σταθερά και με τα δύο χέρια και εξασφαλίζετε ευσταθή στάση του σώματός σας. Πάντα χρησιμοποιείτε το εργαλείο με την πλευρική λαβή σωστά συναρμολογημένη.

ΣΗΜΕΙΩΣΗ: Η θερμοκρασία λειτουργίας είναι -7 ° έως +40 °C (19 ° έως 104 °F). Η χρήση του εργαλείου εκτός αυτής της περιοχής θερμοκρασιών θα μειώσει το χρόνο ζωής του.

Σωστή τοποθέτηση των χεριών (εικ. 6)



ΠΡΟΕΙΔΟΠΟΙΗΣΗ: Για να μειώσετε τον κίνδυνο σοβαρής σωματικής βλάβης, **ΠΑΝΤΑ** χρησιμοποιείτε σωστή θέση των χεριών όπως δείχνει η εικόνα.



ΠΡΟΕΙΔΟΠΟΙΗΣΗ: Για να μειώσετε τον κίνδυνο σοβαρής σωματικής βλάβης, **ΠΑΝΤΑ** κρατάτε το εργαλείο σταθερά έτοιμο για τυχόν αιφνίδια αντίδραση.

Για τη σωστή τοποθέτηση των χεριών απαιτείται ένα χέρι στην πλευρική λαβή (c) με το άλλο χέρι στην κύρια λαβή (d).

Ενεργοποίηση και απενεργοποίηση (εικ. 1)

D25721, D25722, D25723, D25761, D25762, D25763

Για να θέσετε σε λειτουργία το εργαλείο, πιέστε το διακόπτη σκανδάλης (a). Για να σταματήσετε το εργαλείο, αφήστε το διακόπτη σκανδάλης.

D25721, D25722, D25723, D25762, D25763

Ο συρόμενος διακόπτης ασφάλισης σε λειτουργία (b) επιτρέπει στο διακόπτη σκανδάλης (a) να ασφαλίσει σε θέση λειτουργίας μόνο σε λειτουργία σμίλευσης. Αν το κουμπί ασφάλισης σε θέση λειτουργίας ενεργοποιηθεί σε λειτουργία διάτρησης, το εργαλείο έχει σχεδιαστεί να απενεργοποιείται αυτόματα.

Για να θέσετε σε λειτουργία το εργαλείο, πιέστε το διακόπτη σκανδάλης (a). Για να σταματήσετε το εργαλείο, αφήστε το διακόπτη.

Για συνεχή λειτουργία, πιέστε και κρατήστε πατημένο το διακόπτη (a), σύρετε το κουμπί ασφάλισης σε λειτουργία (b) και απελευθερώστε το διακόπτη.

Για να σταματήσετε το εργαλείο όταν είναι σε συνεχή λειτουργία, πιέστε σύντομα το διακόπτη και ελευθερώστε τον. Πάντα απενεργοποιείτε το εργαλείο όταν τελειώσει η εργασία και πριν το αποσυνδέσετε από την πρίζα.

D25871

Για να θέσετε σε λειτουργία το εργαλείο, πιέστε το διακόπτη ενεργοποίησης / απενεργοποίησης τύπου ρόκερ (a) στο κάτω μέρος της σκανδάλης. Για να σταματήσετε το εργαλείο, πιέστε το διακόπτη ενεργοποίησης / απενεργοποίησης τύπου ρόκερ στο πάνω μέρος της σκανδάλης.

Κρουσική διάτρηση

Για να θέσετε σε λειτουργία το εργαλείο, πατήστε το διακόπτη ενεργοποίησης / απενεργοποίησης (a). Για να σταματήσετε το εργαλείο, αφήστε το διακόπτη.

Διάτρηση με συμπαγές κοπτικό (εικ. 1)

D25721, D25722, D25723, D25761, D25762, D25763

1. Εισάγετε το κατάλληλο κοπτικό διάτρησης.

ΕΛΛΗΝΙΚΑ

2. Θέστε το διακόπτη επιλογής λειτουργίας (f) στη θέση κρουστικής διάτρησης.
3. Ρυθμίστε το διακόπτη ηλεκτρονικής ρύθμισης ταχύτητας και κρούσης (g).
4. Προσαρμόστε και ρυθμίστε την πλευρική λαβή (c).
5. Σημειώστε το σημείο όπου πρόκειται να διατρηθεί η οπή.
6. Τοποθετήστε το κοπτικό διάτρησης στο σημείο και ενεργοποιήστε το εργαλείο.
7. Πάντα απενεργοποιείτε το εργαλείο όταν τελειώσει η εργασία και πριν το αποσυνδέσετε από την πρίζα.

Διάτρηση με κορώνα διάτρησης (εικ. 1)

1. Εισάγετε την κατάλληλη κορώνα διάτρησης.
2. Συναρμολογήστε το κεντρικό τρυπάνι στην κορώνα διάτρησης.
3. Θέστε το διακόπτη επιλογής λειτουργίας (f) στη θέση κρουστικής διάτρησης.
4. Ρυθμίστε το διακόπτη ηλεκτρονικής ρύθμισης ταχύτητας και κρούσης (g) σε ρύθμιση μεσαίας ή υψηλής ταχύτητας.
5. Προσαρμόστε και ρυθμίστε την πλευρική λαβή (c).
6. Τοποθετήστε το κεντρικό τρυπάνι στο σημείο και ενεργοποιήστε το εργαλείο. Διατρίψτε έως ότου η κορώνα διάτρησης εισέλθει στο σκυρόδεμα κατά περ. 1 cm.
7. Σταματήστε το εργαλείο και αφαιρέστε το κεντρικό τρυπάνι. Τοποθετήστε την κορώνα διάτρησης πάλι στην οπή και συνεχίστε τη διάτρηση.
8. Όταν εκτελείτε διάτρηση σε δομή πάχους μεγαλύτερο από το βάθος της κορώνας διάτρησης, σπάστε τον κύλινδρο σκυροδέματος ή πυρήνα (καρότο) μέσα στο κοπτικό σε κανονικά διαστήματα. Για να αποφύγετε αθέλητη θραύση του σκυροδέματος γύρω από την οπή, πρώτα διατρίψτε μια οπή στη διάμετρο του κεντρικού τρυπανιού σε όλο το πάχος της δομής. Κατόπιν διατρίψτε τη μεγάλη οπή (με πυρήνα) μισή από κάθε πλευρά.
9. Πάντα απενεργοποιείτε το εργαλείο όταν έχει ολοκληρωθεί η εργασία και πριν το αποσυνδέσετε από το ρεύμα.

Απολέπιση και σμίλευση (εικ. 1)

1. Εισάγετε την κατάλληλη σμίλη και περιστρέψτε τη με το χέρι έως ότου ασφαλίσει σε μία από τις 24 θέσεις.
2. Θέστε το διακόπτη επιλογής λειτουργίας (f) στη θέση "κρούση μόνο."
3. Ρυθμίστε το διακόπτη ηλεκτρονικής ρύθμισης ταχύτητας και κρούσης (g).
4. Προσαρμόστε και ρυθμίστε την πλευρική λαβή (c).
5. Ενεργοποιήστε το εργαλείο και αρχίστε την εργασία.
6. Πάντα απενεργοποιείτε το εργαλείο όταν έχει ολοκληρωθεί η εργασία και πριν το αποσυνδέσετε από το ρεύμα.

ΣΥΝΤΗΡΗΣΗ

Το ηλεκτρικό σας εργαλείο D E WALT έχει σχεδιαστεί να λειτουργεί για μεγάλη χρονική περίοδο με ελάχιστη συντήρηση. Η συνεχής ικανοποιητική λειτουργία εξαρτάται από τη σωστή φροντίδα και τον τακτικό καθαρισμό του εργαλείου.



ΠΡΟΕΙΔΟΠΟΙΗΣΗ: Για να μειώσετε τον κίνδυνο τραυματισμού, απενεργοποιήστε τη μονάδα και αποσυνδέστε το μηχάνημα από την πηγή ρεύματος πριν την εγκατάσταση και την αφαίρεση αξεσουάρ, πριν τη ρύθμιση ή την αλλαγή διαμόρφωσης παραμέτρων ή όταν εκτελείτε επισκευές. Να βεβαιώνετε ότι ο διακόπτης σκανδάλης είναι στη θέση απενεργοποίησης (OFF). Τυχόν αθέλητη εκκίνηση μπορεί να προκαλέσει τραυματισμό.

Το μηχάνημα δεν επιδέχεται σέρβις από το χρήστη. Δώστε το εργαλείο σε εξουσιοδοτημένο αντιπρόσωπο επισκευών της D E WALT μετά από περίπου 150 ώρες χρήσης. Αν προκύψουν προβλήματα πριν από το χρόνο αυτόν, επικοινωνήστε με εξουσιοδοτημένο αντιπρόσωπο επισκευών της D E WALT.

Ψήκτρες (εικ. 3)

Οι ψήκτρες άνθρακα δεν επιδέχονται σέρβις από το χρήστη. Δώστε το εργαλείο σε εξουσιοδοτημένο αντιπρόσωπο επισκευών της D E WALT. Η κίτρινη λυχνία LED ένδειξης φθοράς των ψηκτρών (s) ανάβει όταν οι ψήκτρες άνθρακα

έχουν σχεδόν φθαρεί. Μετά από περαιτέρω 8 ώρες χρήσης ή αφού έχουν φθαρεί τελείως οι ψήκτες, ο κινητήρας θα απενεργοποιηθεί αυτόματα. Η συντήρηση του εργαλείου χρειάζεται να γίνει μόλις ανάψει η ενδεικτική λυχνία σέρβις (r)



Λίπανση

Το ηλεκτρικό σας εργαλείο δεν απαιτεί επιπλέον λίπανση.



Καθαρισμός



ΠΡΟΕΙΔΟΠΟΙΗΣΗ: Για την αφαίρεση ρύπων και σκόνης, χρησιμοποιήστε ξηρό αέρα κάθε φορά που διαπιστώνετε συγκέντρωση σκόνης εντός και γύρω από τις θυρίδες αερισμού. Όταν εκτελείτε αυτή τη διαδικασία, να φοράτε εγκεκριμένο προστατευτικό για τα μάτια και εγκεκριμένη μάσκα για τη σκόνη.



ΠΡΟΕΙΔΟΠΟΙΗΣΗ: Μη χρησιμοποιείτε ποτέ διαλύτες ή άλλες ισχυρές χημικές ουσίες για τον καθαρισμό των μη μεταλλικών τμημάτων του εργαλείου. Αυτές οι χημικές ουσίες μπορούν να υποβαθμίσουν την ποιότητα των υλικών που χρησιμοποιούνται σε αυτά τα τμήματα. Χρησιμοποιείτε ένα πανί που έχει εμποτιστεί μόνο σε νερό και ήπιο σαπούνι. Μην επιτρέψετε ποτέ την εισροή τυχόν υγρών στο εσωτερικό του εργαλείου. Μη βυθίσετε ποτέ οποιοδήποτε τμήμα του εργαλείου σε υγρό.

Προαιρετικά παρελκόμενα



ΠΡΟΕΙΔΟΠΟΙΗΣΗ: Επειδή με το προϊόν αυτό δεν έχουν δοκιμαστεί άλλα παρελκόμενα εκτός από αυτά που διατίθενται από την D E WALT, η χρήση τυχόν τέτοιων παρελκόμενων με το εργαλείο αυτό μπορεί να είναι επικίνδυνη. Για να ελαττώσετε τον κίνδυνο τραυματισμού, πρέπει να χρησιμοποιείτε μόνο παρελκόμενα που συνιστώνται από την D E WALT.

Διατίθενται προαιρετικά διάφοροι τύποι τρυπανιών δράπανο και σμίλες SDS Plus®.

Για περισσότερες πληροφορίες σχετικά με τα κατάλληλα παρελκόμενα, συμβουλευτείτε τον αντιπρόσωπο με τον οποίο συνεργάζεστε.

Για την προστασία του περιβάλλοντος



Ξεχωριστή συλλογή. Αυτό το προϊόν δεν πρέπει να απορρίπτεται μαζί με τα συνήθη οικιακά απορρίμματα.



Εάν διαπιστώσετε κάποια μέρα ότι το προϊόν σας της D E WALT χρειάζεται αντικατάσταση, ή εάν δεν το χρειάζεστε πια, μην το απορρίψετε μαζί με τα οικιακά απορρίμματα. Τοποθετήστε αυτό το προϊόν σε ειδικό κάδο για ξεχωριστή συλλογή.



Η ξεχωριστή συλλογή χρησιμοποιημένων προϊόντων και συσκευασιών επιτρέπει την ανακύκλωση και επαναχρησιμοποίηση των υλικών. Η επαναχρησιμοποίηση των ανακυκλωμένων υλικών βοηθά στην αποφυγή της μόλυνσης του περιβάλλοντος και ελαττώνει τη ζήτηση πρώτων υλών. Οι τοπικοί κανονισμοί μπορεί να προβλέπουν την ξεχωριστή συλλογή ηλεκτρικών προϊόντων από τα νοικοκυριά σε δημοτικά κέντρα συλλογής απορριμμάτων ή από τον αντιπρόσωπο όταν αγοράζετε ένα νέο προϊόν. Η D E WALT διαθέτει εγκατάσταση για τη συλλογή και ανακύκλωση των προϊόντων D E WALT όταν φτάσουν στο τέλος του ωφέλιμου χρόνου ζωής τους. Για να εκμεταλλευτείτε αυτή την υπηρεσία, παρακαλούμε επιστρέψτε το προϊόν σας σε οποιονδήποτε εξουσιοδοτημένο αντιπρόσωπο σέρβις, ο οποίος θα το συλλέξει εκ μέρους μας. Μπορείτε να βρείτε τη διεύθυνση του πλησιέστερου εξουσιοδοτημένου αντιπροσώπου σέρβις μέσω επικοινωνίας με το τοπικό γραφείο της D E WALT, στη διεύθυνση που αναφέρεται στο παρόν εγχειρίδιο.

Εναλλακτικά, μια λίστα με τους εξουσιοδοτημένους αντιπροσώπους σέρβις της D E WALT καθώς και πλήρη στοιχεία και πρόσωπα επικοινωνίας με την υπηρεσία εξυπηρέτησης μετά την πώληση που διαθέτουμε, υπάρχουν στο διαδίκτυο στη διεύθυνση: www.2helpU.com.

ΕΠΤΥΧΗΣΗ

D E WALT έχει εμπιστοσύνη στην ποιότητα των προϊόντων της και προσφέρει μια εξαιρετική εγγύηση για επαγγελματίες χρήστες του προϊόντος. Η παρούσα δήλωση εγγύησης είναι επιπλέον των συμβατικών δικαιωμάτων σας ως επαγγελματία χρήστη ή των απορροδόντων από τη νομοθεσία δικαιωμάτων σας ως ιδιώτη, μη επαγγελματία χρήστη και δεν τα παραβιάζει με κανέναν τρόπο. Η εγγύηση ισχύει εντός της επικράτειας των χωρών μελών της Ευρωπαϊκής Ένωσης και της Ευρωπαϊκής Ζώνης Ελεύθερων Συναλλαγών.

• 30 ΗΜΕΡΩΝ ΕΠΤΥΧΗΣΗ ΙΚΑΝΟΠΟΙΗΤΙΚΗΣ ΑΠΟΔΟΣΗΣ •

Αν δεν είστε πλήρως ικανοποιημένοι με την απόδοση του εργαλείου σας D E WALT, απλά επιστρέψτε το εντός 30 ημερών, πλήρες με όλα τα αρχικά του μέρη, όπως το αγοράσατε, στο σημείο αγοράς, για πλήρη επιστροφή χρημάτων ή ανταλλαγή. Το προϊόν θα πρέπει να έχει υποβληθεί σε εύλογη φθορά λόγω συνήθους χρήσης και πρέπει να παρουσιαστεί απόδειξη αγοράς.

• ΕΝΟΣ ΕΤΟΥΣ ΣΥΜΒΟΛΑΙΟ ΑΔΡΕΑΝ ΣΕΡΒΙΣ •

Αν χρειάζεστε συντήρηση ή σέρβις του εργαλείου σας D E WALT εντός 12 μηνών από την αγορά του, δικαιούστε ένα σέρβις χωρίς χρέωση. Αυτό θα λάβει χώρα χωρίς χρέωση σε εξουσιοδοτημένο αντιπρόσωπο επισκευών της D E WALT. Θα πρέπει να παρουσιαστεί απόδειξη αγοράς. Περιλαμβάνει εργασία. Δεν περιλαμβάνει αξεσουάρ και ανταλλακτικά εκτός αν η βλάβη τους εμπίπτει στην εγγύηση.

• ΕΝΟΣ ΕΤΟΥΣ ΠΛΗΡΗΣ ΕΠΤΥΧΗΣΗ •

Αν εντός 12 μηνών από την ημερομηνία αγοράς η συσκευή σας D E WALT καταστεί ελαττωματική λόγω ελαττώματος στα υλικά ή την εργασία, η D E WALT εγγυάται ότι θα αντικαταστήσει όλα τα ελαττωματικά εξαρτήματα χωρίς χρέωση ή - κατ'επιλογή μας - θα αντικαταστήσει τη μονάδα χωρίς χρέωση εφόσον:

- Το προϊόν δεν έχει τύχει κακής μεταχείρισης

- Το προϊόν έχει υποβληθεί σε εύλογη φθορά λόγω συνήθους χρήσης
- Δεν έχουν επιχειρηθεί επισκευές από μη εξουσιοδοτημένα άτομα
- Έχει παρουσιαστεί απόδειξη αγοράς
- Το προϊόν επιστρέφεται πλήρες με όλα τα αρχικά μέρη του. Αν επιθυμείτε να υποβάλετε μία αξίωση επί της εγγύησης, απευθυνθείτε στον πωλητή σας ή ελέγξτε τη θέση του πλησιέστερου εξουσιοδοτημένου αντιπροσώπου επισκευών της D E WALT στον κατάλογο της D E WALT ή απευθυνθείτε στο τοπικό σας γραφείο της D E WALT στη διεύθυνση που αναφέρεται στο παρόν εγχειρίδιο. Λίστα των εξουσιοδοτημένων αντιπροσώπων επισκευών της D E WALT και πλήρη στοιχεία για την υποστήριξή μας μετά την πώληση διατίθενται στο Διαδίκτυο στη διεύθυνση:

www.2helpU.com

КОМБІНОВАНІ ПЕРФОРАТОРИ SDS MAX® D25721, D25722, D25723, D25761, D25762, D25763, D25871

Вітаємо Вас!

Ви вибрали електричний інструмент фірми D E WALT. Ретельна розробка виробів, багаторічний досвід фірми з виробництва інструментів, різні удосконалення зробили електроінструменти D E WALT одними з найнадійніших помічників для професіоналів.

Технічні характеристики

		D25721	D25722	D25723	D25761	D25762	D25763	D25871
напруга	V	230	230	230	230	230	230	230
Тип		1	1	1	1	1	1	1
споживана потужність	Вт	1250	1300	1300	1500	1500	1500	1400
Ударна енергія (ЕРТА 05/2009)	Дж	1,5-11	1,5-11	1,5-11	3-15,5	3-15,5	3-15,5	1,5-11
Максимальний діаметр свердління в бетоні:								
суцільний бур	мм	12-48	12-48	12-48	18-52	18-52	18-52	-
порожниста коронка	мм	40-115	40-125	40-125	40-150	40-150	40-150	-
Оптимальний діаметр свердління в бетоні:								
суцільний бур	мм	25-40	25-45	25-45	28-48	28-48	28-48	-
Позиції фіксації доліт		24	24	24	24	24	24	24
патрон		SDS Max® SDS Max® SDS Max® SDS Max® SDS Max® SDS Max® SDS Max®						
вага	кг	8,7	9,1	9,1	9,9	9,9	9,9	8,0
L _{РА} (звуковий тиск)	дБ (А)	96	95	95	96	96	96	93
K _{РА} (похибка вимірювання звукового тиску)								
	дБ (А)	3	3	3	3	3	3	3
L _{WA} (акустична потужність)	дБ (А)	107	106	106	107	107	107	104
K _{WA} (похибка вимірювання акустичної потужності)								
	дБ (А)	3	4	4	4	4	4	4

Сума величин вібрації (сума векторів у трьох осях), виміряних відповідно до стандарту EN 60745:

Значення вібраційного впливу, a _h								
Свердління в бетоні								
a _{h, D} =	м / с²	8,9	7,5	7,5	9,3	8,0	8,0	-
Похибка K =	м / с²	1,5	1,5	1,5	1,5	1,5	1,5	-
Значення вібраційного впливу, a _h додання								
a _{h, Cнед} =	м / с²	8,1	6,9	6,9	8,2	7,2	7,2	10,9
Похибка K =	м / с²	1,5	1,5	1,5	1,5	1,5	1,5	1,5

УКРАЇНСЬКА

Рівень вібрації, зазначений в даному інформаційному листку, був розрахований за стандартним методом тестування відповідно до стандарту EN60745 і може використовуватися для порівняння інструментів різних марок. Він може також використовуватися для попередньої оцінки впливу вібрації.



УВАГА: Заявлена величина вібрації відноситься тільки до основних видів застосування інструменту. Однак якщо інструмент застосовується не за основним призначенням, з іншими речами або міститься в неналежному стані, рівень вібрації буде відрізнятися від зазначеної величини. Це може значно збільшити вплив вібрації протягом всього періоду роботи інструментом.

При оцінці рівня впливу вібрації необхідно також враховувати час, коли інструмент знаходився в вимкненому стані або коли він включений, але не виконує будь-яку операцію. Це може значно зменшити рівень впливу протягом усього періоду роботи інструментом. Визначте додаткові запобіжні заходи для захисту оператора від впливу вібрації, такі як: ретельний догляд за інструментом і приладдям, зміструк в теплі, організація робочого місця.

Визначення Попередження безпеки

Наступні визначення вказують на ступінь важливості кожного сигнального слова. Прочитайте керівництво по експлуатації та зверніть увагу на дані символи.



НЕБЕЗПЕЧНО: Чи означає надзвичайно небезпечну ситуацію, яка призводить до смерті або важкої травми.



УВАГА: Чи означає потенційно небезпечну ситуацію, яка може привести до смерті або важкої травми.

ПОПЕРЕДЖЕННЯ: Чи означає потенційно небезпечну ситуацію, яка



може призвести до травмування легкої або середньої тяжкості. **ЗАСТЕРЕЖЕННЯ:**

Чи означає ситуацію, не пов'язану з отриманням тілесної травми,

яка, однак, може привести до пошкодження обладнання.



Небезпека ураження електричним струмом!



Вогненебезпечність!

ДЕКЛАРАЦІЯ ВІДПОВІДНОСТІ ЄС ДИРЕКТИВА ПО МЕХАНІЧНОМУ ОБЛАДНАННЮ



КОМБІНОВАНІ ПЕРФОРАТОРИ SDS MAX®

**D25721, D25722, D25723, D25761,
D25762, D25763, D25871**

D E WALT заявляє, що назва продукту помічена в розділі "Технічні характеристики", розроблені в повній відповідності до стандартів: 2006/42 / EC, EN 60745-1, EN 60745-2-6.
D25871

200/14 / EC Електричний бетонолом (ручний), m </ = 15 кг, додаток VIII; TÜV Rheinland Product Safety GmbH (0197), D-51105 Köln, Німеччина, ідентифікаційний номер уповноваженого органу: 0197 Рівень акустичної потужності згідно 200/14 / EC (стаття 12, додаток III, № 10; m </ = 15 кг) L wA (вимірний рівень з

Вуков потужності)	d	10
L wA (гарантований рівень звукової потужності)	B	1
	d	10
	B	5

Дані продукти також відповідають Директивам 2014/30 / EU і 2011/65 / EU. За додатковою інформацією звертайтеся за вказаною нижче адресою або за адресою, вказаною на останній сторінці керівництва.

Що нижче підписалися особа повністю відповідає за відповідність технічних даних і робить цю заяву від імені фірми D E WALT.



Хорст Гроссманн (Horst Grossmann) Віце-президент з інженерних розробок D E WALT, Richard-Klinger-Straße 11, D-65510, Idstein, Germany



УВАГА: Уважно прочитайте інструкцію з експлуатації для зниження ризику отримання травми.

Загальні правила безпеки при роботі з електроінструментами



УВАГА! Перед початком роботи уважно прочитайте всі правила безпеки та інструкції. Недотримання всіх перерахованих нижче правил безпеки та інструкцій може призвести до ураження електричним струмом, пожежі та/або отримання важкої травми.

ЗБЕРЕЖІТЬ ВСІ ПРАВИЛА БЕЗПЕКИ І ІНСТРУКЦІЇ ДЛЯ ПОДАЛЬШОГО ВИКОРИСТАННЯ

Термін «Електроінструмент» у всіх наведених нижче вказівках відноситься до Вашого мережевого (з кабелем) або акумуляторного (бездротового) електроінструменту.

1) БЕЗПЕКА РОБОЧОГО МІСЦЯ

- a) Тримайте робоче місце в чистоті і забезпечте хороше освітлення. Погане освітлення або

безлад на робочому місці може призвести до нещасного випадку.

- b) Не використовуйте електроінструменти, якщо є небезпека загоряння або вибуху, наприклад, поблизу легкозаймистих рідин, газів або пилу. В процесі роботи електроінструменти створюють іскрові розряди, які можуть запалити пил або горючі пари.

- c) Під час роботи з приладом не підпускайте близько дітей або сторонніх осіб. Відволікання уваги може викликати у Вас втрату контролю над робочим процесом.

2) ЕЛЕКТРОБЕЗПЕКА

- a) Вилка електроінструменту повинна відповідати змінного струму. Ні в якому разі не виводіть вилку електричного кабелю. Не використовуйте з'єднувальні штепсели-перехідники, якщо в силовому кабелі електроінструменту дрот заземлення. Використання оригінальної вилки кабелю і відповідної їй штепсельної розетки зменшує ризик ураження електричним струмом.

- b) Під час роботи з електроінструментом уникайте фізичного контакту з заземленими об'єктами, такими як трубопроводи, радіатори опалення, електроплити і холодильники. Небезпека ураження електричним струмом збільшується, якщо Ваше тіло заземлене.

- c) Не використовуйте електроінструмент під дощем або у вологому середовищі. Попадання води в електроінструмент збільшує ризик ураження електричним струмом.

- d) Будьте обережні, щоб з електричним кабелем. Ні в якому разі не використовуйте кабель для перенесення електроінструменту

або для витягування його вилки з штепсельної розетки. Не піддавайте електричний кабель впливу високих температур і мастильних речовин; тримайте його в стороні від гострих кромки і рухомих частин інструменту.

Пошкоджений або заплутаний кабель збільшує ризик ураження електричним струмом.

е) При роботі

з електроінструментом на відкритому повітрі використовуйте подовжувач, призначений для зовнішніх робіт.

Використання кабелю, придатного для роботи на відкритому повітрі, знижує ризик ураження електричним струмом.

ф) При необхідності роботи

з електроінструментом у вологому середовищі використовуйте джерело живлення, обладнаний пристроєм захисного відключення (УЗО).

Використання УЗО знижує ризик ураження електричним струмом.

3) БЕЗПЕКА

а) При роботі

з електроінструментами будьте уважні, слідкуйте за тим, що Ви робите, та використовуйте загальний глузд. Не використовуйте електроінструмент, якщо Ви втомилися, а також перебуваючи під дією алкоголю або знижують реакцію лікарських препаратів і інших засобів. Найменша необережність при роботі з електроінструментами може привести до серйозної травми.

б) При роботі використовуйте засоби індивідуального захисту. Завжди надягайте захисні окуляри.

Своєчасне використання захисного спорядження, а саме: пилезащитної маски, черевик на нековзній підшві, захисного шолома або протишумових навушників, значно знизить ризик стримання травми.

с) Не допускайте ненавмисного запуску.

Перед тим, як підключити електроінструмент до мережі і / або акумулятора, підняти або перенести його, переконайтеся, що вимикач знаходиться в положенні «вимкнено». Не переносьте електроінструмент з натиснутою кнопкою вимикача і не підключайте до розетки електроінструмент, вимикач якого встановлено в положення «включено», це може призвести до нещасного випадку.

д) Перед включенням

електроінструменту зніміть з нього все регулювальні або гайкові ключі.

Регулювальний або гайковий ключ, залишений закріпленим на деталі, що обертається електроінструменту, може стати причиною важкої травми.

е) Працюйте в стійкою позі.

Завжди зберігайте рівновагу і стійку позу. Це дозволить Вам не втратити контроль при роботі з електроінструментом в непередбаченій ситуації.

ф) Одягайтеся відповідним

чином. Під час роботи не надягайте просторий одяг або прикраси. Слідкуйте за тим, щоб Ваше волосся, одяг або рукавички перебували в постійному віддаленні від рухомих частин інструменту. Вільний одяг, прикраси або довге волосся можуть потрапити в рухомі частини інструменту.

г) Якщо електроінструмент

забезпечений пристроєм пазбирання пилу, переконайтеся, що даний пристрій підключено і використовується належним чином. Використання пристрою пиловидалення значно знижує ризик виникнення нещасного випадку, пов'язаного з запиленістю робочого простору.

4) ВИКОРИСТАННЯ ЕЛЕКТРОІНСТРУМЕНТОВ І ТЕХНІЧНИЙ ДОГЛЯД

а) Не перевантажуйте

електроінструмент. використовуйте

Ваш інструмент за призначенням.

Електроінструмент працює надійно і безпечно тільки при дотриманні параметрів, зазначених в його технічних характеристиках.

- b) **Не використовуйте електроінструмент, якщо його вимикач не встановлюється в положення включення або вимкнення.** Електроінструмент з несправним вимикачем становить небезпеку і підлягає ремонту.

- c) **Вимикайте електроінструмент від джерела живлення та/ або виймайте акумулятор перед регулюванням, зміни додаткового обладнання або при зберіганні електроінструменту.**

Такі запобіжні заходи знижують ризик випадкового запуску електричного.

- d) **Зберігайте невикористовувані електроінструменти в недоступному для дітей місці і не дозволяйте особам, які не знайомі з електричним або цими інструкціями, працювати з електроприладами.**
Прилади несуть небезпеку в руках недосвідчених користувачів.

- e) **Регулярно перевіряйте справність електроінструменту. Перевіряйте точність суміщення і легкість переміщення рухомих частин, цілісність деталей і будь-яких інших елементів електроінструменту, що впливають на його роботу. Не використовуйте несправний електроінструмент, поки він не буде повністю відремонтований.**

Більшість нещасних випадків є наслідком недостатнього технічного догляду за електроінструментом.

- f) **Слідкуйте за гостротою заточування і чистотою ріжучих приладдя.**
При належності з гострими крайками дозволяють уникнути заклинювання і роблять роботу менш стомлюючою.

- g) **Використовуйте електроінструмент, аксесуари та насадки відповідно до цього Керівництвом і з урахуванням робочих умов і характеру майбутньої роботи.** Використання електричних не за призначенням може призвести до виникнення небезпечних ситуацій.

5) ТЕХНІЧНЕ ОБСЛУГОВУВАННЯ

- a) **ремонт Вашого електроінструменту повинен виконуватися тільки кваліфікованим персоналом з використанням ідентичних запасних частин.** Це забезпечить безпеку Вашого електроінструменту в подальшій експлуатації.

Додаткові інструкції з техніки безпеки при роботі перфораторами

- **Одягайте захисні навушники.**
Вплив шуму може привести до втрати слуху.
- **При роботі користуйтеся додатковою рукояткою (рукоятками), що додається до інструмента.** Втрата контролю над інструментом може привести до важкої травми.
- **Тримайте інструмент за ізольовані ручки при виконанні операцій, під час яких ріжучий інструмент може стикатися з прихованою проводкою або власним кабелем.** Контакт ріжучої приналежності з знаходяться під напругою проводом робить не покриті ізоляцією металеві частини електроінструменту «живими», що створює небезпеку ураження оператора електричним струмом.

Залишкові ризики

Залишкові ризики є характерними при перфораторів та відбивних молотків:

- Травми в результаті торкання гарячих або обертових частин інструменту

Незважаючи на дотримання відповідних інструкцій по техніці безпеки і використання запобіжних пристроїв, деякі залишкові ризики неможливо повністю виключити. До них відносяться:

- Погіршення слуху.
- Ризик защемлення пальців при зміні насадок.
- Збиток здоров'ю в результаті вдихання пилу при роботі з бетоном і / або цеглою.

Маркування інструменту

На інструменті є наступні знаки:



Перед використанням уважно прочитайте цей посібник з експлуатації.



Використовуйте засоби захисту органів слуху.



Одягайте захисні окуляри.



40 Nm

Муфта зчеплення 40 Нм для більшості робіт з свердління. Муфта зчеплення



80 Nm

80 Нм для операцій з високим крутним моментом.



Червоний світлодіодний індикатор сервісного обслуговування. Детальний опис див. В розділі

«Світлодіодні індикатори сервісного обслуговування».



Жовтий світлодіодний індикатор сервісного обслуговування. Детальний опис див. В розділі

«Світлодіодні індикатори сервісного обслуговування».

МІСЦЕ ПОЛОЖЕННЯ КОДА ДАТИ (МАЛ.1)

Код дати (w), який також включає в себе рік виготовлення, відштампований на поверхні корпусу інструменту. приклад:

2014 XX XX

Рік виготовлення

Комплект поставки

В упаковку входять:

1 Перфоратор (D25721, D25722, D25723, D25761, D25762, D25763) або

1 Відбійний молоток (D25871)

1 Бічна рукоятка

1 Чемодан (тільки К-моделі)

1 Ковальське зубило (тільки D25871)

1 Керівництво по експлуатації

1 Креслення інструменту в розібраному вигляді

- *Перевірте інструмент, деталі і додаткові пристосування на наявність пошкоджень, які могли статися під час транспортування.*
- *Перед початком роботи необхідно уважно прочитати цю інструкцію і взяти до відома що міститься в ньому інформацію.*

Опис (Мал.1А, 1В, 2А, 2В)



УВАГА: Ні в якому разі не змінюйте електрінструмент або яку-небудь його деталь. Це може призвести до травмування або пошкодження інструменту.

- a. Курковий робочий вимикач (D25721, D25722, D25723, D25761, D25762, D25763) тумблерного вимикач (D25871)
- b. Кнопка блокування вимикача (D25721, D25722, D25723, D25762, D25763)
- c. Бчна рукоятка
- d. Основна рукоятка
- e. Контроль активної вібрації
- f. Перемикач режимів роботи
- g. Електронний регулятор швидкості обертання і сили удару
- h. Затискне колесо
- i. Затиск бічний рукоятки
- j. Сталевий хомут
- k. Втулка
- l. Патрон

- м. Штифт
- п. Затискне кільце
- о. Муфта патрона
- р. Зажимная ручка бічний рукоятки

ПРИЗНАЧЕННЯ

D25721, D25722, D25723, D25761, D25762, D25763

Ваш перфоратор призначений для професійних робіт з свердління і довбання.

D25871

Відбійний молоток призначений для професійного виконання робіт з дроблення, висікання і зносу.

НЕ ВИКОРИСТОВУЙТЕ інструмент у вологих умовах або при наявності в навколишньому просторі легко займистих рідин або газів. Дані перфоратори є професійними електроінструментами.

Не дозволяються дітям торкатися до інструменту. Недосвідчені користувачі повинні використовувати цей інструмент під керівництвом досвідченого інструктора.

- Цей виріб не може використовуватися людьми (включаючи дітей) зі зниженими фізичними, сенсорними та розумовими здібностями або при відсутності необхідного досвіду або досвіду, за винятком, якщо вони виконують роботу під наглядом особи, яка відповідає за їх безпеку. Не залишайте дітей з інструментом без нагляду.

ПЛАВНИЙ ПУСК

D25722, D25723, D25761, D25762, D25763

Після кожного запуску електричного дана функція автоматично поступово збільшує частоту ударів, що дає можливість легко і точно підвести змінний обробляє інструмент (наприклад, долото) до робочої точці.

Також функція плавного пуску зменшує безпосередню реакцію від крутного моменту на двигун і оператора при починанні робіт з насадкою, встановленої в уже існуючому отворі.

Електронний регулятор швидкості обертання і сили удару (Мал.1, 3)

Електронний регулятор швидкості обертання і сили удару (g) дозволяє скористатися наступними перевагами:

- використання невеликих за розміром приладдя без ризику їх пошкодження;
- при долбленні м'яких або крихких матеріалів зменшення їх крошення;
- оптимальний контроль над інструментом при точних роботах.

Муфта граничного моменту



ПОПЕРЕДЖЕННЯ! Оператор під час роботи повинен надійно утримувати інструмент.

Муфта граничного моменту зменшує максимальний реактивний крутний момент, що передається оператору в разі защемлення свердла. Ця функція також дозволяє запобігти зупинці приводу і електродвигуна.

ПРИМІТКА. Завжди вимикайте інструмент перед зміною установок крутного моменту, в іншому випадку можливе пошкодження інструменту.

ПОВНИЙ КОНТРОЛЬ КРУТНОГО МОМЕНТУ (МАЛ.3) D25722 / D25762

Повний контроль крутного моменту - це двоступенева механічна муфта з можливістю регулювання крутного моменту. Можливість регулювання крутного моменту забезпечує поліпшене керування в різних областях застосування. Мінімальна настройка (40 Нм) дозволяє використовувати інструмент при зниженому моменті, що покращує керованість при свердлінні щільного матеріалу. Максимальна настройка (80 Нм) призначена для більш трудомістких операцій, таких як кернових буріння і використання цілісних свердел великого діаметру.

Детальна інформація представлена в розділі « **Налаштування Електробезпека**
двоступеневої механічної муфти ».

ГРАНИЧНИЙ КОНТРОЛЬ КРУТНОГО МОМЕНТУ D25723 / D25763

На додаток до двоступеневої механічної муфти граничний контроль крутного моменту забезпечує підвищену зручність і безпеку за допомогою вбудованої протіворотаційної технології, яка здатна визначити втрату оператором контролю управління над інструментом. При виявленні защемлення моментально знижуються крутний момент і швидкість. Ця функція запобігає власне обертання інструменту і знижує ймовірність травмування зап'ястя.

Службові світлодіодні індикатори (Мал.3)

Жовтий світлодіодний індикатор (s) зносу щіток загоряється, коли вуглецеві щітки практично зношені, і вказує, що інструмент вимагає технічного обслуговування протягом найближчих 8 ч експлуатації.

**D25721, D25722, D25723, D25761, D25762,
D25763**

Червоний службовий світлодіодний індикатор (r) загоряється, коли використовується кнопка блокування (b) в будь-якому режимі окрім режиму сколювання. На моделях, оснащених граничним контролем крутного моменту, червоний світлодіодний індикатор (r) загоряється, якщо спрацьовує протіворотаційне пристрій. Червоний індикатор починає блимати в разі несправності інструменту або повного зносу щіток (див. Пункт « **щітки** » в розділі « **Технічне обслуговування** »).

D25871

Червоний світлодіодний індикатор (r) загоряється в разі несправності інструменту або зносу щіток (див. **щітки** в розділі **Обслуговування**).

Антивібраційна основна рукоятка (Мал.1)

Амортизатори в основній рукоятці (d) поглинають коливання, захищаючи оператора від вібрації. Це збільшує комфорт в експлуатації електроінструменту.

Електричний двигун розрахований на роботу тільки за однієї напругі електромережі. Слідкуйте за напругою електричної мережі, воно повинно відповідати величині, позначеної на інформаційній табличці електроінструменту.



Ваш інструмент D E WALT має подвійну ізоляцію відповідно до стандарту EN 60745, що виключає потребу в заземлюючому дроті. Пошкоджений кабель повинен замінюватися спеціально підготовленим кабелем, який можна придбати в сервісній організації D E WALT.

Використання подовжувального кабелю

При необхідності використання подовжувача кабелю, використовуйте тільки затверджені 3-х жильні кабелі промислового виготовлення, розраховані на потужність не меншу, ніж споживана потужність даного інструменту (див. Розділ « **Технічні характеристики** »). Мінімальний розмір провідника повинен складати 1,5 мм²; максимальна довжина кабелю не повинна перевищувати 30 м. При використанні кабельного барабана, завжди повністю розмотуйте кабель.

ЗБІРКА І РЕГУЛЮВАННЯ



УВАГА: Щоб уникнути травми, вимкніть інструмент та від'єднайте його від джерела

електроживлення, перш ніж встановлювати і демонтувати приналежності, виконувати або змінювати налаштування, а також перед проведенням ремонту. Переконайтеся, що курок перемикач знаходиться в положенні ВИКЛ. Ненавмисний запуск інструменту може призвести до травмування.



УВАГА: Насадки можуть виявитися дуже гарячими. Щоб уникнути отримання травми, при зміні або витягу насадок завжди надягайте захисні рукавички.

Збірка і установка бічної рукоятки (Мал.2А, 2В)

Бічна рукоятка (с) може бути встановлена з будь-якого боку інструмента, щоб створити зручність для користувачів як з правого, так і з лівого робочої рукою.



УВАГА: Завжди працюйте інструментом тільки з правильно встановленої бічної рукояткою.

D25721, D25722, D25723, D25761, D25762, D25763

ВСТАНОВЛЕННЯ РУКОЯТКИ В ПЕРЕДНІЙ ПОЗИЦІЇ (МАЛ.2А)

1. Встановіть хомут (j) поверх затискного кільця (l) позаду патрона (n). Стисніть обидві кінцеві частини хомути, встановіть втулку (k) і вставте штифт (m).
2. Встановіть затиск рукоятки (i) і нагвинтіть на нього зажимное колесо (h). Не затягуйте туго.



УВАГА: Одного разу встановлений затиск бічної рукоятки не повинен згодом зніматися.

3. Угвинтіть бічну рукоятку (с) у втулку (k), а потім в затискний колесо. Затягніть із зусиллям.
4. Поверніть зібрану бічну рукоятку в необхідне положення. Для забезпечення повного контролю при горизонтальному свердлінні з використанням важкого бура рекомендується встановлювати бічну рукоятку під кутом приблизно 20 °.
5. Зафіксуйте зібрану бічну рукоятку в потрібному положенні, затягнувши затискний колесо (h).

D25871 (мал. 2В)

1. Викрутіть маховичок бічної ручки (р).
2. Вставте бічну ручку в верстат, встановивши сталеве кільце (j) в монтажну область (у). Бічна ручка повинна знаходитися між головою і середньою частиною трубки.
3. Встановіть потрібний кут бокової ручки (с).
4. Посуньте і поверніть бічну ручку в потрібне положення.

5. Зафіксуйте бічну ручку, затягнувши маховичок (р).

Встановлення та вилучення насадок SDS Max®

(Мал.1, 4А, 4В)

Даний інструмент працює бурами і долотами SDS Max® (Див. Вставку на малюнку 4В: поперечний переріз хвостовика долота SDS Max®).

1. Очистіть хвостовик насадки.
2. Відтягніть муфту патрона (о) і вставте хвостовик насадки в патрон.
3. Поверніть насадку до відчутної фіксації в шліцах.
4. Потягніть за насадку для перевірки надійності її фіксації. Для виконання ударної функції насадка повинна мати деяку свободу переміщення в поздовжньому напрямку в межах декількох сантиметрів.
5. Для отримання насадки, відтягніть назад муфту патрона (о) і витягніть насадку з патрона (l).

Вибір режиму роботи (Мал.1)

Т СВЕРДЛІННЯ ЗУДАРОМ: D25721, D25722, D25723, D25761, D25762, D25763

для свердління в бетоні, камені і цегляній кладці.



Довбання тільки:

для робіт по довшанню і розбиванню. В цьому режимі перфоратор також може використовуватися як важіль для вилучення застряглого свердла.

1. Для установки режиму роботи обертайте перемикач режимів (f), поки він не вкаже на символ заданого режиму. В окремих випадках, для установки перемикача режимів (f) на позицію необхідно злегка повернути патрон (l).
2. Переконайтеся, що перемикач режимів (f) зафіксований на місці.

Регулювання положення долота (Мал.5)

Ваш інструмент дозволяє встановити і зафіксувати долото в 24-х різних положеннях.

1. Повертайте перемикач режимів (f), поки він не вкаже на символ .
2. Поверніть долото в сторону потрібної позиції.
3. Встановіть перемикач режимів (f) в положення «довбання тільки».
4. Повертайте долото, поки воно не зафіксується в потрібній позиції.

Налаштування швидкості обертання і сили удару | (Мал.1, 3)

Поверніть регулятор (g) і встановіть його на необхідний рівень. Для установки високої швидкості поверніть регулятор вгору, для установки низької швидкості, поверніть регулятор вниз. Правильне регулювання досягається за придбання певного досвіду.

- При долбленні або свердлінні м'яких або крихких матеріалів, а також для забезпечення мінімального крошення необхідно встановлювати регулятор на малі величини.
- При долбленні або свердлінні твердих матеріалів необхідно повертати регулятор в бік великих величин.

Регулювання крутного моменту (Мал.3)

D25722, D25723, D25762, D25763

ЗАСТЕРЕЖЕННЯ: Перед вимірюваннями в налаштуваннях крутного моменту завжди вимикайте інструмент, в іншому випадку він може зламатися.

Посуньте перемикач крутного моменту (t) на значення 40 Нм або 80 Нм, в залежності від виконуваної операції.

- Муфта зчеплення 40 Нм (u) розроблена для виконання більшості операцій з свердління і призначена для швидкого відключення при контакті насадки

з арматурними стрижнями або іншими сторонніми матеріалами.

- Муфта зчеплення 80 Нм (v) розроблена для операцій з високим крутним моментом, наприклад, для свердління бурової коронкою або дуже глибоких отворів, і призначена для швидкого відключення при перевищенні крутного моменту.

ПРИМІТКА: При зміні крутного моменту дозволяйте корпусу двигуна злегка обертатися.

При кожному підключенні інструменту до джерела живлення, він автоматично буде використовувати саме чутливе зчеплення - 1 на муфті зчеплення 40 Нм (u).

Експлуатація

Інструкції з використання

УВАГА: Завжди дотримуйтесь вказівок діючих норм і правил безпеки.



УВАГА: Для зниження ризику отримання серйозної травми, перед регулюванням або зняттям/установкою додаткового обладнання або насадок вимикайте інструмент і відключайте його від електромережі.



УВАГА: Насадки можуть виявитися дуже гарячими. Щоб уникнути отримання травми, при зміні або витягу насадок завжди надягайте захисні рукавички.



УВАГА:

- При свердлінні стін, визначте місце розташування опалювальних труб і електропроводки.
- Не тисніть більше 20-ти кг при роботі електроінструментом. Зайве тисна інструментне прискорить процес свердління, але знизить ефективність його роботи і може призвести до скорочення терміну служби.

- Завжди міцно тримайте інструмент обома руками і працюйте в стійкій позі. Завжди працюйте інструментом тільки з правильно встановленої бічної рукояткою.

ПРИМІТКА: Робоча температура від -7 ° до +40 °
С. Використання інструменту на відкритому повітрі за межами температурної норми значно скоротить термін служби інструменту.

Правильне положення рук під час роботи (Мал.6)



УВАГА: Для зменшення ризику отримання важкої травми, **ЗАВЖДИ** правильно утримуйте інструмент, як показано на малюнку.



УВАГА: Для зменшення ризику отримання важкої травми, **ЗАВЖДИ** надійно утримуйте інструмент, попереджаючи раптові збої в роботі.

Правильне положення рук під час роботи: однією рукою візьміться за бокову ручку (с), іншою рукою утримуйте основну рукоятку (d).

Виключення і вимикання (Мал.1)

D25721, D25722, D25723, D25761, D25762, D25763

Щоб включити інструмент, натисніть на курок робочий вимикач (а). Щоб вимкнути інструмент, відпустіть курок вимикач.

D25721, D25722, D25723, D25761, D25762, D25763

Кнопка блокування (b) фіксує курок вимикач (а) тільки в режимі довбання. При активації кнопки блокування в режимі свердління електроінструмент з метою безпеки автоматично вимкнеться. Щоб включити інструмент, натисніть на курок робочий вимикач (а). Щоб вимкнути інструмент, відпустіть курок вимикач.

Для тривалих операцій натисніть і утримуйте курок вимикач (а), пересуньте кнопку блокування (b) вгору і відпустіть вимикач. Для виключення безперервного режиму роботи інструменту коротко натисніть і відпустіть курок вимикач. Завжди вимикайте електроінструмент після закінчення роботи і перед відключенням від електромережі.

D25871

Для включення інструменту натисніть на тумблерного вимикач (а) в нижній частині тригера.

Для зупинки інструменту натисніть на тумблерного вимикач у верхній частині тригера.

Свердління з ударом

Щоб включити інструмент, натисніть на кнопку пускового вимикача (а). Щоб вимкнути інструмент, відпустіть курок вимикача.

Свердління суцільним буром (Мал.1)

D25721, D25722, D25723, D25761, D25762, D25763

1. Вставте відповідний бур.
2. Встановіть перемикач режимів (f) в положення «свердління з ударом».
3. Налаштуйте швидкість обертання і силу удару за допомогою електронного регулятора (g).
4. Встановіть та відрегулюйте бічну рукоятку (с).
5. Точкою відзначте місце, в якому необхідно висвердлити отвір.
6. Помістіть наконечник бура в зазначену точку і включіть електроінструмент.
7. Завжди вимикайте електроінструмент після закінчення роботи і перед відключенням від електромережі.

Свердління коронкою (Мал.1)

1. Вставте відповідну коронку.
2. Вставте центруюче свердло в коронку.
3. Встановіть перемикач режимів (f) в положення «свердління з ударом».

4. За допомогою електронного регулятора швидкості обертання і сили удару (g), встановіть середню або високу швидкість.
5. Встановіть та відрегулюйте бічну рукоятку (c).
6. Помістіть вістря центрує свердла в зазначену точку і включіть електроінструмент. Свердлите до тих пір, поки коронка НЕ поглибиться в бетон приблизно на 1 см.
7. Вимкніть інструмент та від'єднайте центруюче свердло. Помістіть коронку в отвір і продовжуйте свердлити.
8. При просверлюванні конструкції, товщина якої перевищує глибину коронки, регулярно видаляйте висвердлені кругві циліндри бетону або бетон, що заповнив порожнину коронки. Для запобігання небажаного руйнування бетону навколо отвору, попередньо просвердлите наскрізний отвір центруючим свердлом. Потім коронкою свердліть отвір наполовину з кожного боку від наскрізного отвору.
9. Завжди вимикайте електроінструмент після закінчення роботи і перед відключенням від електромережі.

Дроблення і довбання (Мал.1)

1. Вставте відповідне долото і поверніть його рукою для фіксації в одній з 24-х позицій.
2. Встановіть перемикач режимів (f) в положення «довбання тільки».
3. Налаштуйте швидкість обертання і силу удару за допомогою електронного регулятора (g).
4. Встановіть та відрегулюйте бічну рукоятку (c).
5. Увімкніть електроінструмент і починайте працювати.
6. Завжди вимикайте електроінструмент після закінчення роботи і перед відключенням від електромережі.

ТЕХНІЧНЕ ОБСЛУГОВУВАННЯ

Ваш електроінструмент D E WALT розрахований на роботу протягом тривалого часу при мінімальному технічному обслуговуванні. Термін служби і надійність інструменту збільшуються при правильному догляді і регулярному чищенні.



УВАГА: Щоб уникнути травми, вимкніть інструмент та від'єднайте його від джерела електроживлення, перш ніж встановлювати і демонтувати приналежності, виконувати або змінювати налаштування, а також перед проведенням ремонту. Переконайтеся, що курок перемикач знаходиться в положенні ВИКЛ. Ненавмисний запуск інструменту може призвести до травмування.

Даний інструмент не обслуговується користувачем. Регулярно, приблизно кожні 150 годин експлуатації, перевіряйте Ваш електроінструмент в авторизованому сервісному центрі D E WALT. У разі виникнення проблем до закінчення зазначеного терміну, звертайтеся до авторизованого сервісного центру D E WALT.

Щітки електродвигуна (Мал.3)

Вугільні щітки не підлягають самостійній заміні оператором. Віднесіть інструмент в авторизований сервісний центр D E WALT. На початковій стадії зносу графітових щіток загоряється жовтий світлодіодний індикатор зносу щіток (s). Після закінчення 8-ми годин експлуатації інструменту або після повного вироблення щіток двигун автоматично вимкнеться.

При загорянні світлодіодного індикатора сервісного обслуговування (r) необхідно провести технічне обслуговування електроінструменту.



Масило

Ваш електронструмент не вимагає додаткового змащення.



Частка



УВАГА: *Видуйте бруд і пил з корпусу сухим стисненим повітрям у міру видимого скупчення бруду всередині і навколо вентиляційних отворів. Очищуйте, надівши засіб захисту очей і респіратор затвердженого типу.*



УВАГА: *Ніколи не використовуйте розчинники або інші агресивні хімічні засоби для очищення неметалевих деталей інструменту. Ці хімікати можуть погіршити властивості матеріалів, застосованих в даних деталях. Використовуйте тканину, змочену у воді з м'яким милом. Не допускайте попадання будь-якої рідини всередину інструменту; ні в якому разі не занурюйте будь-яку частину інструменту в рідину.*

додаткові речі



УВАГА: *Оскільки належності, відмінні від тих, які пропонує D E WALT, не проходили тести на цьому телевізорі, використання цих приладів може призвести до небезпечної ситуації. Щоб уникнути ризику отримання травми, з даним продуктом повинні використовуватися тільки рекомендовані D E WALT додаткове приладдя.*

Різні типи бурів і доліт SDS Max ® можна придбати додатково.

З питань придбання додаткового обладнання звертайтеся до Вашого дилера.

Захист навколишнього середовища



Роздільний збір. Цей продукт не можна викидати разом із побутовим сміттям.



Якщо одного разу Ви захочете замінити свій виріб DE WALT або якщо він Вам більше не потрібний, не викидайте його разом з побутовими відходами. Зробіть цей виріб спеціальний приймальний пункт.



Роздільний збір виробів з закінченим терміном служби і їх упаковки дозволяє повторно переробляти та повторно використовувати. Використання перероблених матеріалів допомагає захищати навколишнє середовище від забруднення та зменшує потребу в сировині.

Місцеві законодавчі акти можуть забезпечити збір старих електричних продуктів окремо від побутового сміття на муніципальних звалищах відходів, або Ви можете продавцями при покупці нового виробу. фірма D E WALT для збору та переробки після закінчення їхнього терміну D E WALT. Щоб скористатися цією послугою, Ви поверніть виріб компанії в офіційний сервісний центр, які збирають відпрацьовані продукти за наш рахунок. Ви можете дізнатися місце знаходження Вашого найближчого авторизованого сервісного центру, звернувшись в Ваш місцевий офіс D E WALT за адресою, вказаною в цьому посібнику з експлуатації. Крім того, список авторизованих сервісних центрів D E WALT і повну інформацію про наш післяпродажне обслуговування та контактною Ви можете знайти в інтернеті за адресою: www.2helpU.com

ДеВОЛТ

гарантійні умови

Шановний покупець!

1. Вітаємо Вас з придбанням високоякісного виробу ДеВОЛТ і висловлюємо вдячність за Ваш вибір.

1.1. Надійна робота даного виробу протягом усього терміну експлуатації - основна мета наших сервісних служб. У разі виникнення будь-яких проблем в процесі експлуатації виробу рекомендуємо Вам звертатися тільки до авторизованих сервісних організацій, адреси та телефони яких Ви зможете знайти в Гарантійному талоні або дізнатися в магазині. Наші сервісні станції - це не тільки кваліфікований ремонт, але і широкий вибір запчастин і аксесуарів.

1.2. При купівлі виробу вимагайте перевірки його комплектності та справності в Вашій присутності, інструкцію по експлуатації та заповнений Гарантійний талон на руському мовою. При відсутності у Вас правильно заповненого Гарантійного талона ми будемо змушені відхилити Ваші претензії щодо якості даного виробу.

1.3. Щоб уникнути непорозумінь переконливо просимо Вас перед початком роботи з izdel- їм уважно ознайомитися з інструкцією по його експлуатації.

2. Правовою основою справжніх гарантійних умов є діюче Законодавство і, зокрема, Закон "Про захист прав споживачів".

3. Гарантійний термін на даний виріб з- ставлять 12 місяців і обчислюється з дня продажу. У разі усунення недоліків виробу, гарантійний строк продовжується на період, протягом якого воно не вико валось.

4. Виробник рекомендує проводити пе- ріодичних перевірку виробу на сервісній станції.

5. Протягом 12 місяців з дня продажу ви- водій гарантує безкоштовну перевірку виробу та рекомендації по заміні нормаль- але зношуються.

6. Термін служби виробу - 5 років (ми мінімальними, встановлений відповідно до Закону "Про захист прав споживачів").

7. Наші гарантійні зобов'язання поширюються тільки на несправності, виявлені протягом гарантійного терміну та обумовлені виробничими або конструктивними факторами.

8. Гарантійні зобов'язання не распро- няються:

8.1. На несправності виробу, що виникли в ре- док:

1. Недотримання користувачем припусає саній інструкції з експлуатації виробу.
2. Механічного пошкодження, викликаного зовнішнім ударним або будь-яким іншим воздей- наслідком.

8.1.3 Застосування виробу не за призначе ню.

4. Стихійного лиха.
5. Неприятливих атмосферних і інших зовнішніх впливів на виріб, таких як дощ, сніг, підвищена вологість, нагрівання, агресивні середовища, невідповідність пара- метрів електромережі живлення вказаним на інструменті.

8.1.6. Використання приладдя, витратних матеріалів та запчастин, які не рекомендован- них або не схвалені виробником.

8.1.7. Проникнення всередину виробу сторонніх предметів, комах, матеріалів або речовин, що не є відходами, супроводжува- тися застосування за призначенням, такими як стружка, тирса тощо.

8.2. На інструменти, що піддавались розкриттю, ремонту або модифікації поза уповноважених ної сервісної станції.

8.3. На приналежності, запчастини, що вийшли з ладу внаслідок нормального зносу, та витратні матеріали, такі як привідні ремені, вугільні щітки, акумуляторні батареї, ножі, пилки, абразиви, пильні диски, свердла, бури та т. П.

8.4. На несправності, що виникли в результаті перевантаження інструменту, що спричинило вихід з ладу електродвигуна або інших вузлів і деталей. До безумовних ознак перевантаження виробу відносяться, зокрема: поява кольорів мінливості, де- формація або оплавлення деталей і вузлів виробу, потемніння або обвуглювання ізоляції проводів електродвигуна під впливом високої температури.



D25721K

двигун ПЕРФОРАТОР

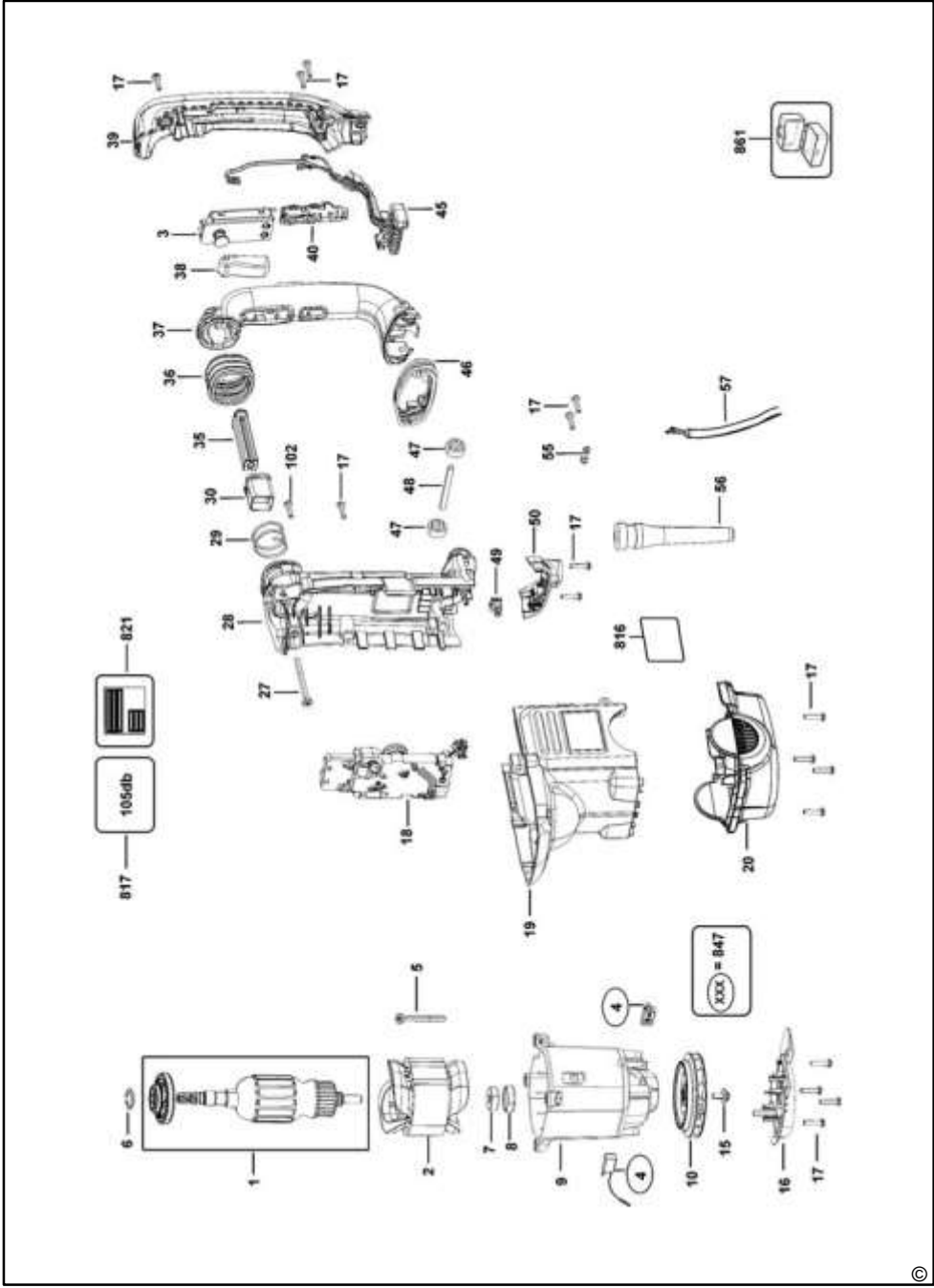

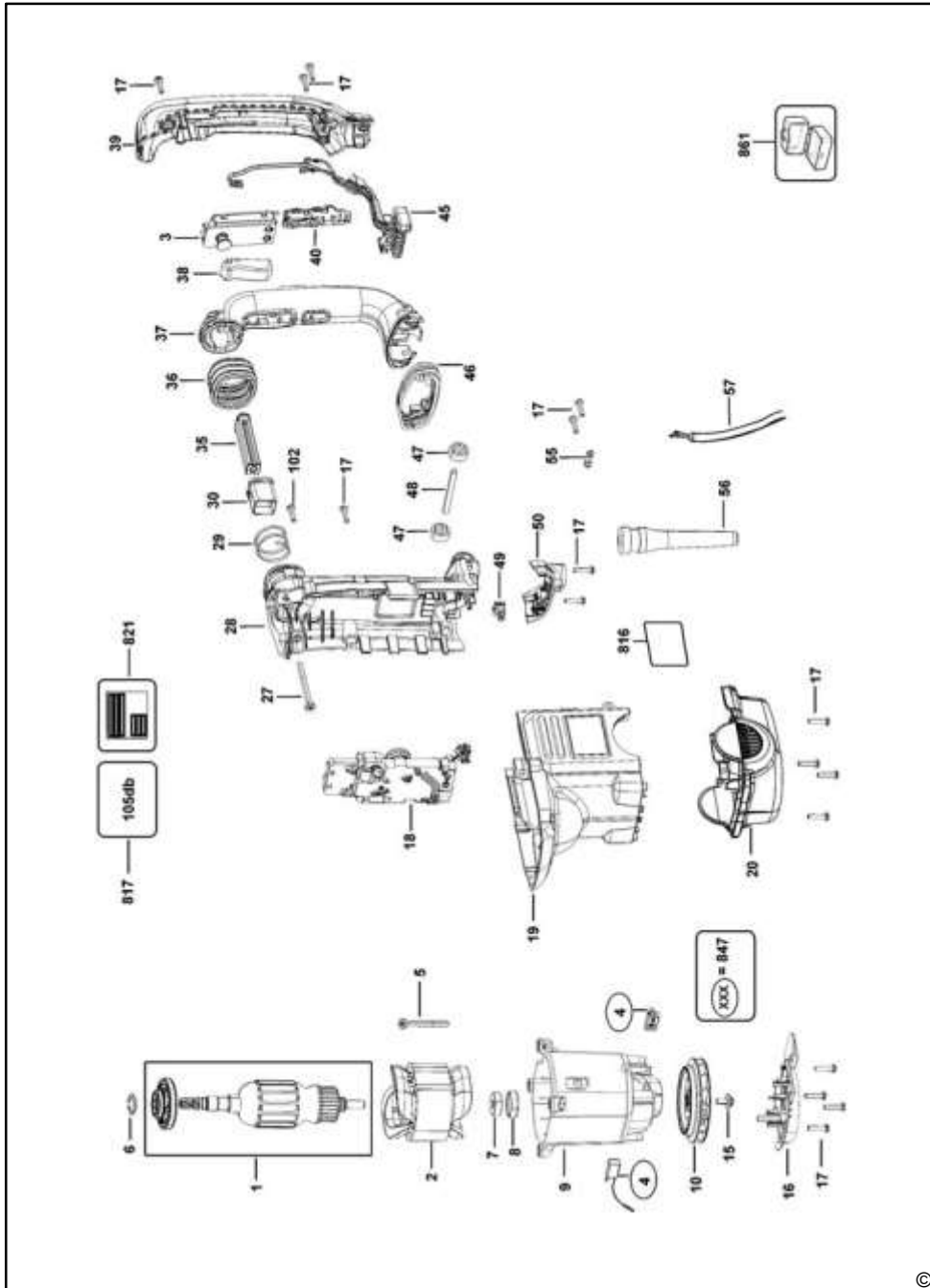

D25721K

Коробка редуктора ПЕРФОРАТОР

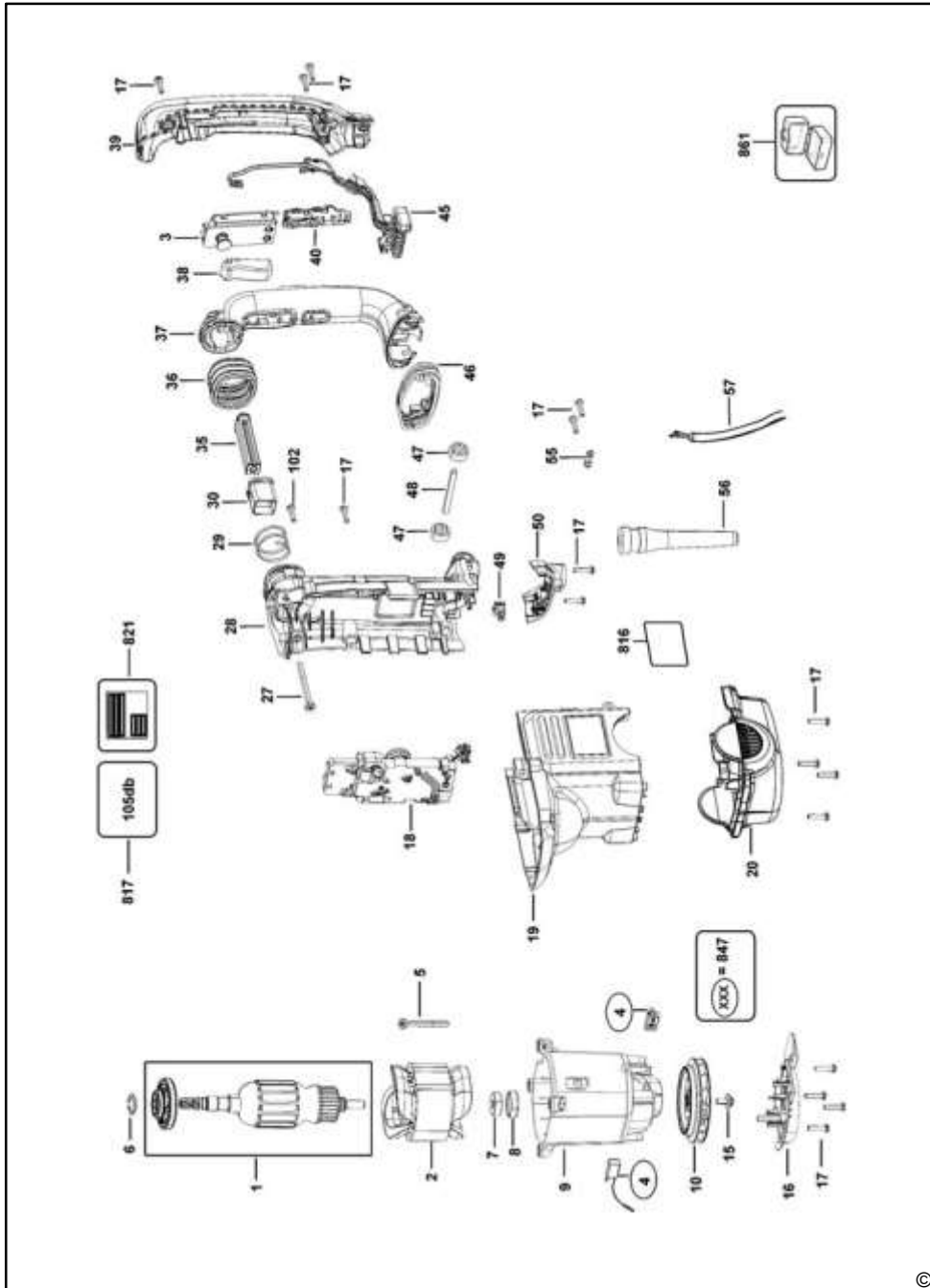

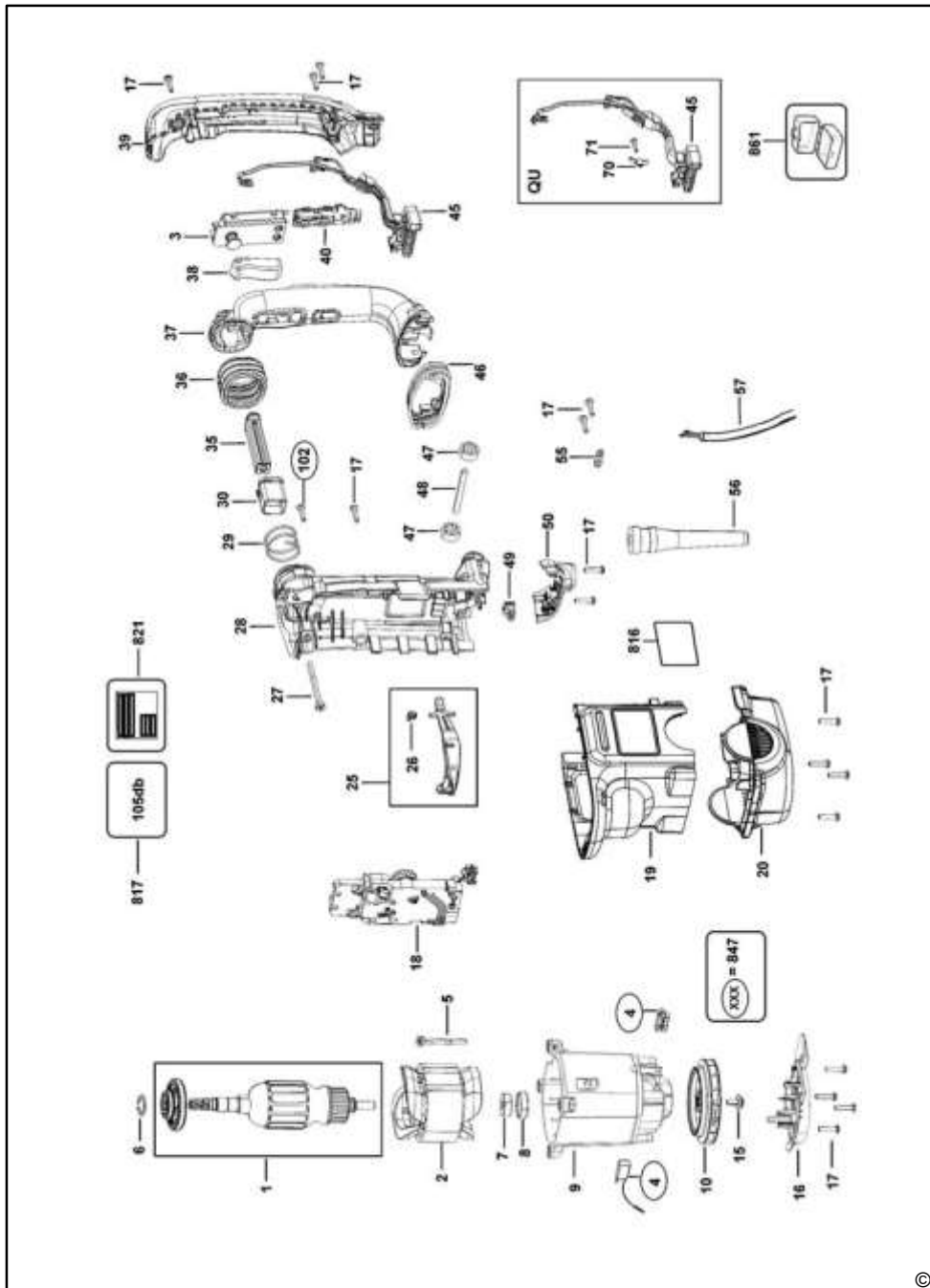

D25722K

патрон ПЕРФОРАТОР

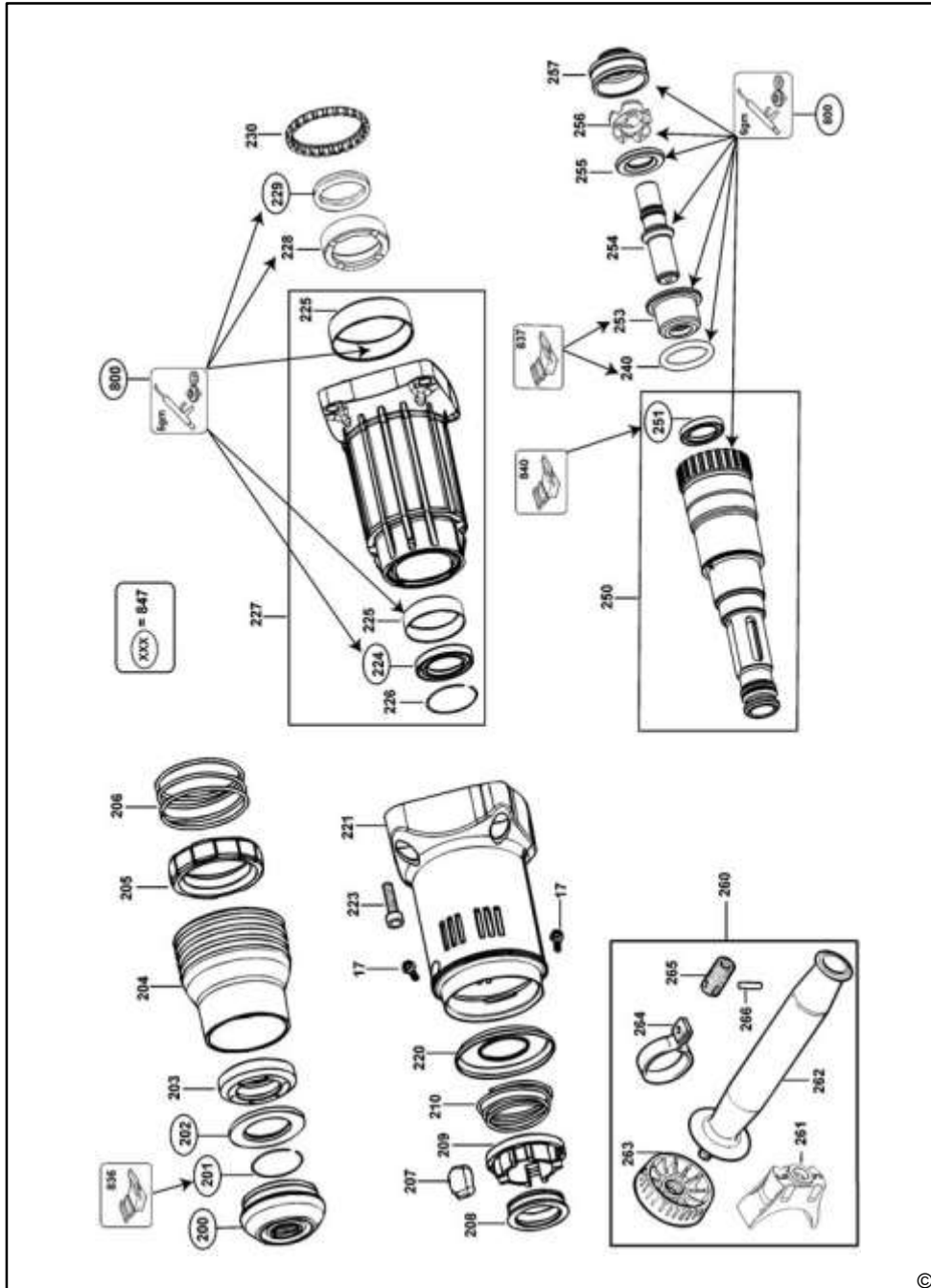

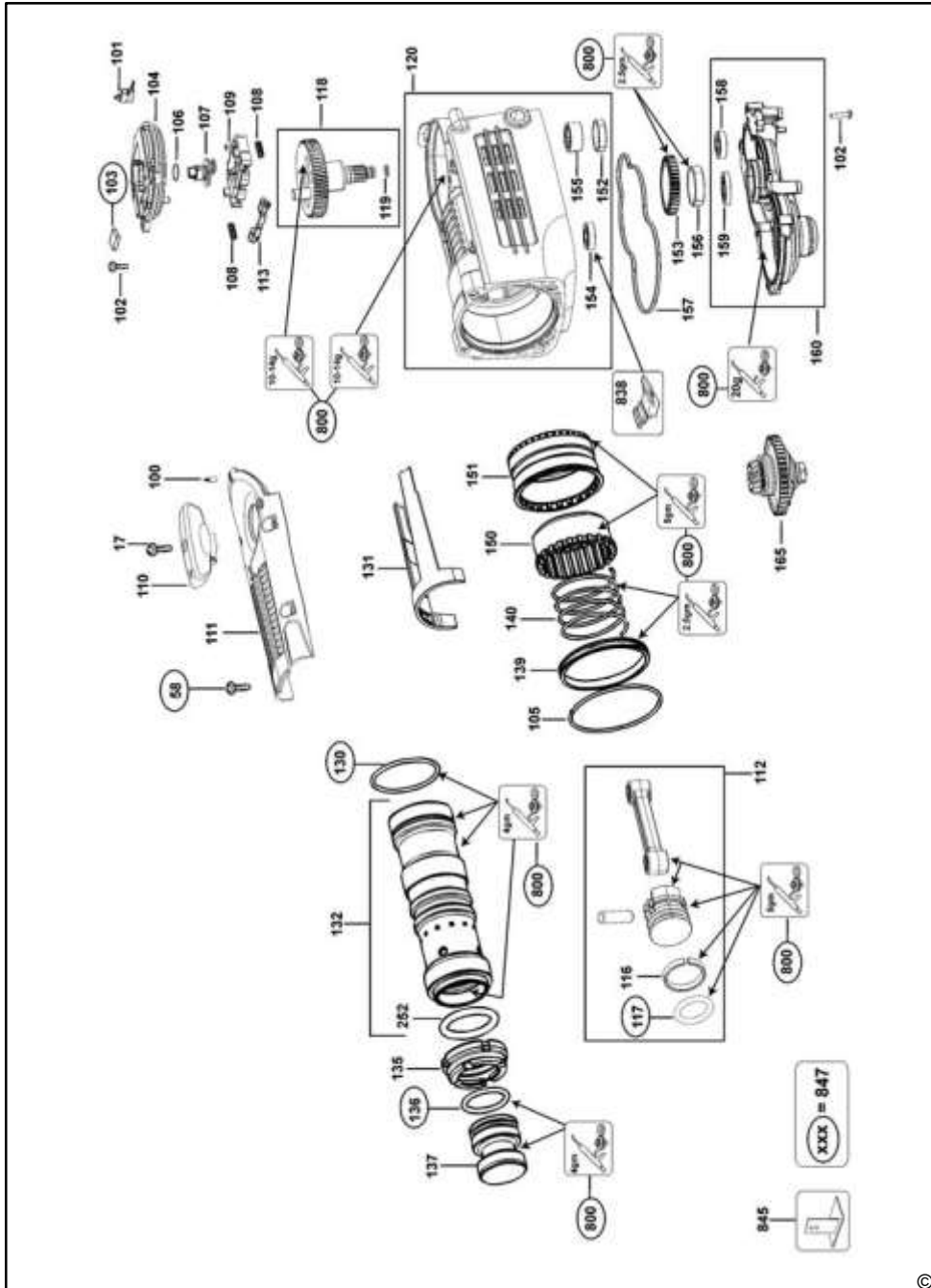

- | | |
|------------------------------|-----------------------------|
| GB WARRANTY CARD | BY ГАРАНТЫЙНЫЙ ТАЛОН |
| RUS ГАРАНТИЙНЫЙ ТАЛОН | KZ КЕПІЛДІК ТАЛОН |
| UA ГАРАНТІЙНИЙ ТАЛОН | UZ ГАРАНТИЯ ЧИПТАСИ |



- | | | |
|--------------------|-----------|-------------------|
| GB months | 12 | BY месяцаў |
| RUS месяцев | | KZ ай |
| UA місяців | | UZ ой |

GB Serial No.	Date of sale	Selling stamp, Signature
RUS Серийный номер	Дата продажи	Печать и подпись торговой организации
UA Серійний номер	Дата продажу	Печатка та підпис торгівельної організації
BY Серийны нумар	Дата продажы	Пячатка і подпіс гандлёвай установы
KZ Сериялық нөмір	Сату күні	Сауда ұйымының мөрі мен қолтанбасы
UZ Серия сони	Сотилган куни	Савдо корхонанинг муҳр ва имзоси

АВТОРИЗОВАНІ СЕРВІСНІ ЦЕНТРИ
D E WALT

RUS

Росія, 121471, г. Москва,
Алмати,
вул. Гвардейская, д. 3, корп. 1
тел. : (495) 444 10 70
737 80 41

UA

Україна, 04073, м Київ,
вул. Сирецкая, 33-ш
тел. : (044) 581 11 25

KZ

Казахстан, 050060, м
вул. Березовського 3А
тел. : (727) 244 64 46
293 34 53

BY

Білорусь, 220015, м.Мінськ,
вул. Берута, д. 22, к. 1
тел. : (37517) 251 43 07
251 30 72

GE

Грузія, 0193, м.Тбілісі,
ул.Тамарашвілі, д. 12
тел. : (99532) 33 35 86

Сервісна мережа DE WALT постійно розширюється.
Інформацію про обслуговування в інших містах Ви можете отримати за телефонами
в Москві: (495) 258 39 81/2/3,
в Києві: (044) 507 05 17
<http://www.dewalt.ru>

Справний і повністю укомплектований товар отримав (а), з гарантійними умовами ознайомлений (а) / Справний та Повністю укомплектований товар отримав (ла), з гарантійними зобов'язаннями ознайомлений (а) /
спраўні і поўнаста ў камплектаванні Тавара атрымаў (ла), з гарантійнымі умовамі азнаёмлены (а) /
Т ў жу ж ё не толі қ жина қ талған тауары қ абилдадим, кепілдік шарттарымен таныстим / Т у затілған ва Тулик
комплектлі махсулотні ОЛДІМ, гарантія шартлары билан танышіб чқдїм "







Belgique et Luxembourg België en Luxemburg	DE WALT - Belgium BVBA Egide Walschaertsstraat 16 2800 Mechelen	Tel: NL 32 15 47 37 63 Tel:FR 32 15 47 37 64 Fax: 32 15 47 37 99	www.dewalt.be enduser.BE@SBDinc.com
Danmark	DE WALT Roskildevej 22 2620 Albertslund	Tel: 70 20 15 11 Fax: 70 22 49 10	www.dewalt.dk kundeservice.dk@sbdinc.com
Deutschland	DE WALT Richard Klingner Str. 11 65510 Idstein	Tel: 06126-21-1 Fax: 06126-21-2770	www.dewalt.de infobfge@sbdinc.com
Ελλάς	DE WALT (Ελλάς) A.E. ΕΔΡΑ-ΓΡΑΦΕΙΑ: Στράβωνος 7 & Λ. Τηλεφωνοκέντρο: 1981616 Φαξ: 00302108983570 Βουλιαγμένης, Γλυφάδα 166 74, Αθήνα SERVICE: Ημέρος Τόπος 2 (Χάνι Αδάμ) - 193 00 Ασπρόπυργος		Greece.Service@sbdinc.com
España	DE WALT Ibérica, SCA Parc de Negocios "Mas Blau" Edificio Muntadas, c / Bergadà, 1, Of. A6 08820 El Prat de Llobregat (Barcelona)	Tel: 934 797 400 Fax: 934 797 419	www.dewalt.es respuesta.postventa@sbdinc.com
France	DE WALT 5, allée des Hêtres BP 30084, 69579 Limonest Cedex	Tel: 04 72 20 39 20 Fax: 04 72 20 39 00	www.dewalt.fr scufr@sbdinc.com
Schweiz Suisse Svizzera	DE WALT In der Luberzen 42 8902 Udorf	Tel: 044 - 755 60 70 Fax: 044 - 730 70 67	www.dewalt.ch service@rofoag.ch
Ireland	DE WALT Calpe House Rock Hill Black Rock, Co. Dublin	Tel: 00353-2781800 Fax: 00353-2781811	www.dewalt.ie
Italia	DE WALT via Energypark 20871 Vimercate (MB), IT	Tel: 800-014353 39 039 9590200 Fax: 39 039 9590313	www.dewalt.it
Nederlands	DE WALT Netherlands BV Holtum Noordweg 35 6121 RE BORN, Postbus 83, 6120 AB BORN	Tel 31 164 283 063 Fax 31 164 283 200	www.dewalt.nl
Norge	DE WALT Postboks 4613, Nydalén 0405 Oslo	Tel: 22 90 99 10 Fax: 45 25 08 00	www.dewalt.no kundeservice.no@sbdinc.com
Österreich	DE WALT Werkzeug Vertriebsges mbH Oberlaaerstrasse 248, A-1230 Wien	Tel: 01 - 66116 - 0 Fax: 01 - 66116 - 614	www.dewalt.at service.austria@sbdinc.com
Portugal	DE WALT Limited, SARL Centro de Escritórios de Sintra Avenida Almirante Gago Coutinho, 132/134, Edifício 14 2710-418 Sintra	Tel: 214 66 75 00 Fax: 214 66 75 80	www.dewalt.pt resposta.posvenda@sbdinc.com
Suomi	DE WALT Teknikantie 12, 02150 Espoo 02150 Espoo, Finland	Puh: 010 400 43 33 Faksi 0800 411 340	www.dewalt.fi asiakaspalvelu.fi@sbdinc.com
Sverige	DE WALT Box 94 431 22 Mölndal	Tel: 031 68 60 60 Fax: 031 68 60 08	www.dewalt.se kundservice.se@sbdinc.com
Türkiye	KALE Hirdavat ve Makina A.Ş. Defterdar Mah. Savaklar Cad. No: 15 Edimekapı / Eyüp / İSTANBUL 34050 TÜRKİYE	Tel: 0212 533 52 55 Faks: 0212 533 10 05	www.dewalt.com.tr
United Kingdom	DE WALT, 210 Bath Road; Slough, Berks SL1 3YD	Tel: 01753-567055 Fax: 01753-572112	www.dewalt.co.uk emeaservice@sbdinc.com
Australia	DE WALT 82 Taryn Drive, Epping VIC 3076 Australia	Tel: Aust 1800 338 002 Tel: NZ 0800 339 258	www.dewalt.com.au www.dewalt.co.nz
Middle East Africa	DE WALT PO Box - 17164, Jebel Ali Free Zone (South), Dubai, UAE	Tel: 971 4 812 7400 Fax: 971 4 2822765	www.dewalt.ae Service.MEA@sbdinc.com