

**DEWALT®**

**511999 - 19 RUS / UA**

Переклад з оригіналу інструкції

**D26410**

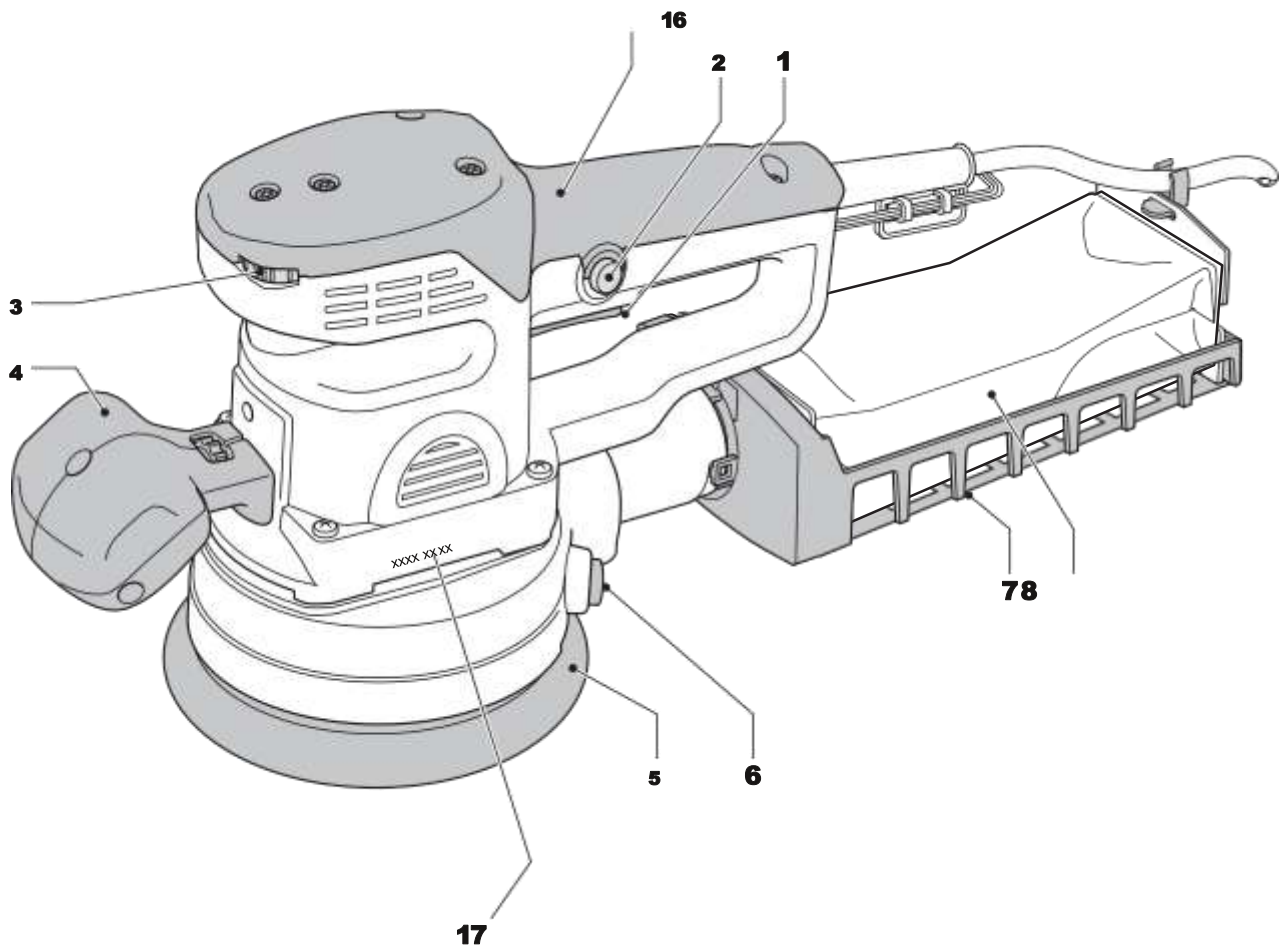

**A**

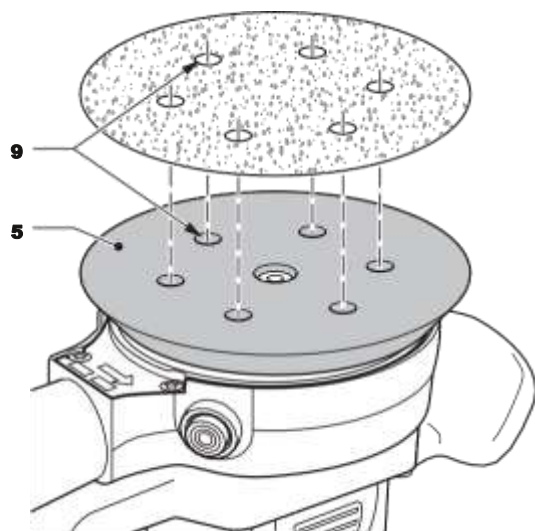

**B**

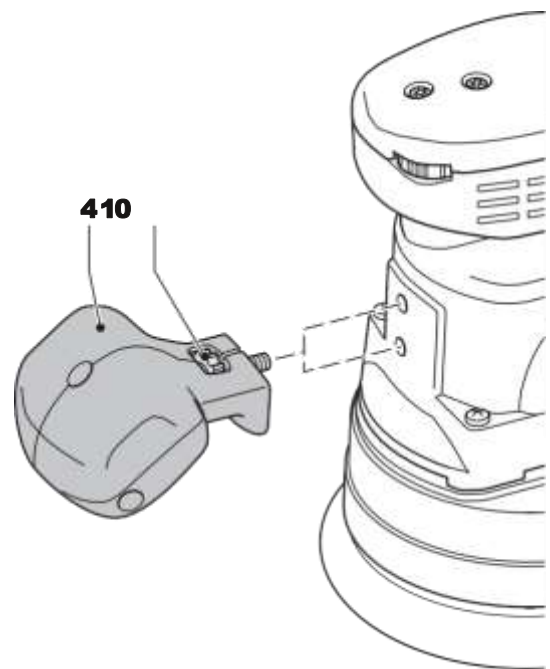

**C**

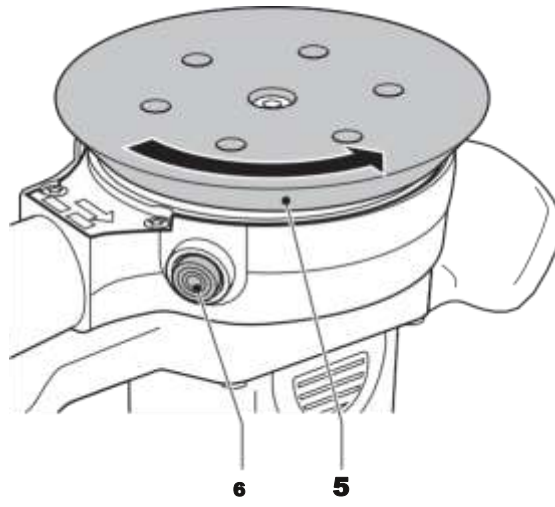

**D**

---

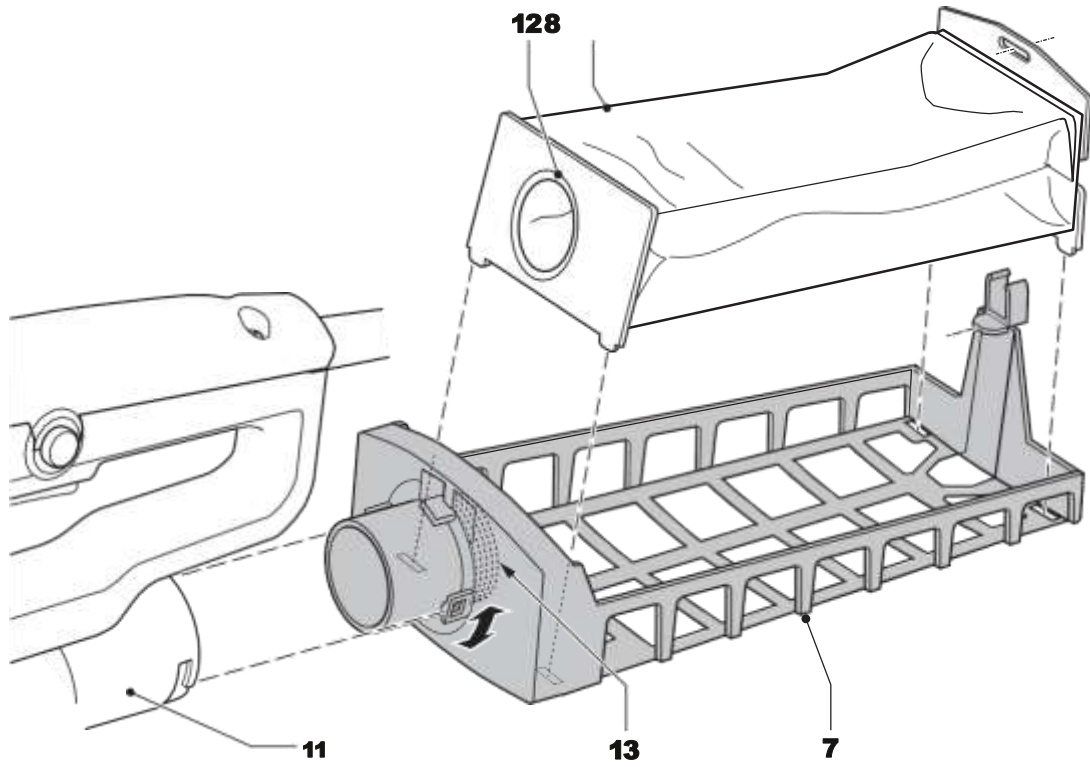

**E**

---

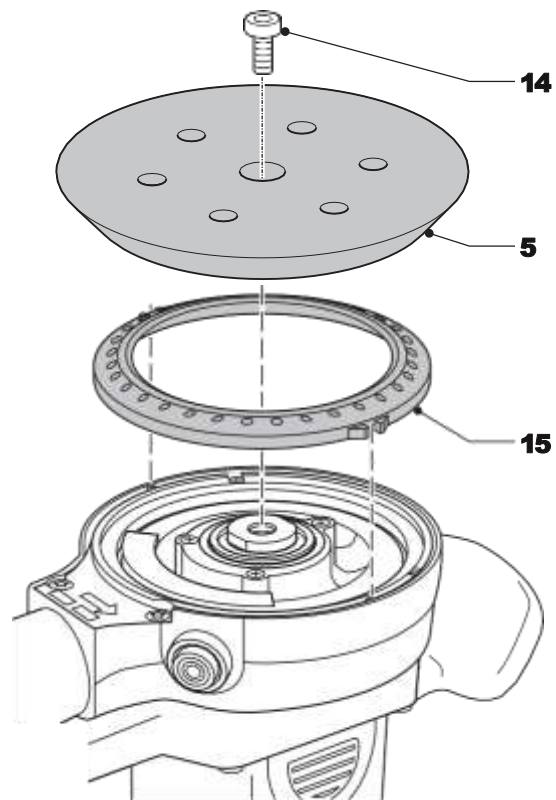

**F**

---

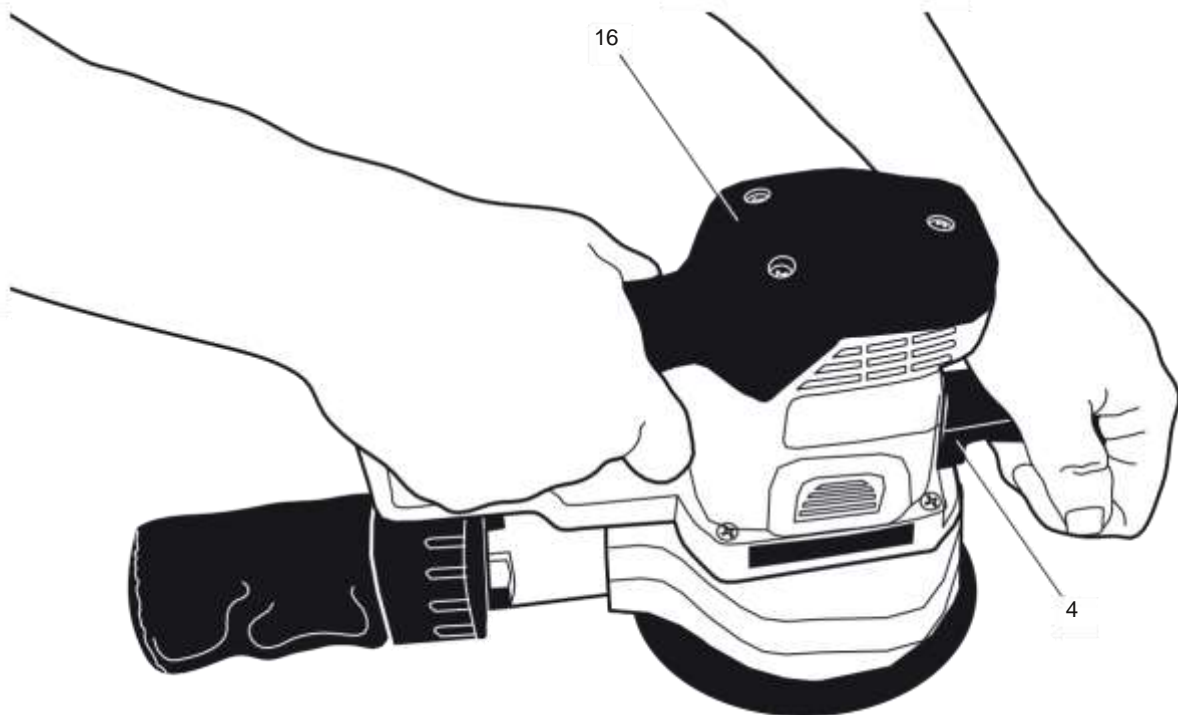

**G**

---

# Стрічкові шліфувальні машини D26410

## Вітаємо Вас!

Ви вибрали електричний інструмент фірми D E WALT. Ретельна розробка виробів, багаторічний досвід фірми з виробництва електроінструментів, різні удосконалення зробили електроінструменти D E WALT одними з найнадійніших помічників для професіоналів.

## Технічні характеристики

D26410		
Напруга живлення	В	230
Тип		1
споживана потужність	Вт	400
Діаметр підшви	мм	150
частота коливань	кол. / хв.	4,000 - 10,000
амплітуда коливань	мм	3/6
вага	кг	2,7

L <sub>РА</sub> (звуковий тиск)	дБ(А)	83
K <sub>РА</sub> (похибка вимірювання звукового тиску)	дБ(А)	3
L <sub>WA</sub> (акустична потужність)	дБ(А)	92
K <sub>WA</sub> (похибка вимірювання акустичної потужності)	дБ(А)	4

Сума величин вібрації (сума векторів у трьох осях), виміряних відповідно до стандарту EN 60745: Значення вібраційного

впливу, a<sub>h</sub>

a <sub>h</sub> =	м / с <sup>2</sup>	4,6
Похибка K =	м / с <sup>2</sup>	1,5

Рівень вібрації, зазначений в даному інформаційному листку, був розрахований за стандартним методом тестування відповідно до стандарту EN60745 і може використовуватися для порівняння інструментів різних марок. Він може також використовуватися для попередньої оцінки впливу вібрації.



**УВАГА:** Заявлена величина вібрації відноситься тільки до основних видів застосування інструменту. Однак, якщо інструмент застосовується не за основним призначенням, з іншими речами

або міститься в неналежному стані, рівень вібрації буде відрізнятися від зазначеної величини. Це може значно збільшити вплив вібрації протягом всього періоду роботи інструментом. При оцінці рівня впливу вібрації необхідно також враховувати час, коли інструмент знаходиться в вимкненому стані або коли він включений, але не виконує будь-яку операцію. Це може значно зменшити рівень впливу протягом усього періоду роботи інструментом. Визначте додаткові запобіжні заходи для захисту оператора від впливу вібрації, такі як: ретельний догляд за інструментом і приладдям, зміст рук в теплі, організація робочого місця.

## Мінімальні електричні запобіжні

Інструменти 230 В 10 ампер, електромережу

## Визначення попередження безпеки

Наступні визначення вказують на ступінь важливості кожного сигнального слова. Прочитайте керівництво по експлуатації та зверніть увагу на дані символи.



**НЕБЕЗПЕЧНО:** Чи означає надзвичайно небезпечну ситуацію, яка призводить до смертельного результату або серйозних травм. **УВАГА:** Чи означає потенційно небезпечну ситуацію, яка може



привести до смертельного результату або серйозних травм. **ПОПЕРЕДЖЕННЯ:** Чи означає потенційно небезпечну ситуацію, яка може призвести до травмування легкої або середньої тяжкості.



**ЗАСТЕРЕЖЕННЯ:** Чи означає ситуацію, не пов'язану з отриманням тілесної травми, яка, однак, може привести до пошкодження інструменту.



Небезпека ураження електричним струмом!



Вогнебезпечність!



Небезпека вибуху.

## Декларація відповідності ЄС

ДИРЕКТИВА ПО МЕХАНІЧНОМУ  
ОБЛАДНАННЮ



D26410

D € WALT заявляє, що назва продукту помічена в розділі «Технічні характеристики», розроблені в повній відповідності до стандартів: 2006/42 / EC, EN 60745-1, EN 60745-2-4.

Дані продукти також відповідають Директиві 2004/108 / EC. За додатковою інформацією звертайтеся за вказаною нижче адресою або за адресою, вказаною на останній сторінці керівництва.

Що нижче підписалися особа повністю відповідає за відповідність технічних даних і робить цю заяву від імені фірми D € WALT.

Хорст Гроссманн (Horst Grossmann) Віце-президент з інженерних розробок D € WALT, Richard-Klinger-Straße 11, D-65510, Idstein, Germany

19.10.2009



**УВАГА:** Уважно прочитайте інструкцію з експлуатації для зниження ризику отримання травми.

## Загальні правила безпеки при роботі з електроінструментами



**УВАГА!** Перед початком роботи уважно прочитайте всі правила безпеки та інструкції. Недотримання всіх перерахованих нижче правил безпеки та інструкцій може призвести до ураження електричним струмом, пожежі та/або серйозних травм.

### ЗБЕРЕЖІТЬ ВСІ ПРАВИЛА БЕЗПЕКИ І ІНСТРУКЦІЇ ДЛЯ ПОДАЛЬШОГО ВИКОРИСТАННЯ

Термін «Електроінструмент» у всіх наведених нижче вказівках відноситься до Вашого мережевого (з кабелем) або акумуляторного (бездротового) електроінструменту.

#### 1) БЕЗПЕКА РОБОЧОГО МІСЦЯ

- a) **Тримайте робоче місце в чистоті** забезпечте хороше освітлення. Погане освітлення або безлад на робочому місці може призвести до нещасного випадку.
- b) **Не використовуйте електроінструменти, якщо є небезпека загоряння або вибуху, наприклад, поблизу легкозаймистих рідин, газів або пилу.** В процесі роботи електроінструмент створює іскрові розряди, які можуть запалити пил або горючі пари.
- c) **Під час роботи з приладом не підпускайте близько дітей або сторонніх осіб.** Відволікання уваги може викликати у Вас втрату контролю над робочим процесом.

#### 2) ЕЛЕКТРОБЕЗПЕКА

- a) **Вилка приладу повинен пасувати до змінного струму. Ні в якому разі не видозмінюйте вилку електричного кабелю. Не використовуйте з'єднувальні штепсели-перехідники, якщо в силовому кабелі електроінструменту є дрот заземлення.** Використання оригінальної вилки кабелю

і відповідної їй штепсельної розетки зменшує ризик ураження електричним струмом.

- b) Під час роботи з електроінструментом уникайте фізичного контакту з заземленими об'єктами, такими як трубопроводи, радіатори опалення, електроплити і холодильники. Небезпека ураження електричним струмом збільшується, якщо Ваше тіло заземлене.**
- c) Не використовуйте електроінструмент під дощем або у вологому середовищі.**  
Попадання води в електроінструмент збільшує ризик ураження електричним струмом.
- d) Будьте обережні, щоб з електричним кабелем. Ні в якому разі не використовуйте кабель для перенесення електроінструменту або для витягування його вилки з штепсельної розетки. Не піддавайте електричний кабель впливу високих температур і мастильних речовин; тримайте його в стороні від гострих кромek і рухомих частин інструменту.**
- Пошкоджений або заплутаний кабель збільшує ризик ураження електричним струмом.*
- e) При використанні електричного на відкритому повітрі використовуйте подовжувач, призначений для зовнішніх робіт. Використання кабелю, придатного для роботи на відкритому повітрі, знижує ризик ураження електричним струмом.**
- f) При необхідності роботи з електроінструментом у вологому середовищі використовуйте джерело живлення, обладнаний пристроєм захисного відключення (УЗО). Використання УЗО знижує ризик ураження електричним струмом.**

### **3) БЕЗПЕКА**

- a) При роботі з електроінструментами будьте уважні, слідкуйте за тим, що Ви робите, та використовуйте загальний глузд. Не використовуйте електроінструмент, якщо Ви втомилися, а також перебуваючи під дією алкоголю або знижують реакцію**

**лікарських препаратів і інших засобів. Найменша необережність при роботі з електроінструментами може привести до серйозної травми.**

- b) При роботі використовуйте засоби індивідуального захисту. Завжди надягайте захисні окуляри.**  
*Своєчасне використання захисного спорядження, а саме: пилезащитної маски, черевик на нековзною підшві, захисного шолома або протигаласливих навушників, значно знизить ризик отримання травми.*
- c) Не допускайте ненавмисного запуску. Перед тим, як підключити електроінструмент до мережі і / або акумулятора, підняти або перенести його, переконайтеся, що вимикач знаходиться в положенні «вимкнено». Не переносьте електроінструмент з натиснутою кнопкою вимикача і не підключайте до розетки електроінструмент, вимикач якого встановлено в положення «включено», це може призвести до нещасного випадку.**
- d) Перед включенням електроінструменту зніміть з нього все регульовальні або гайкові ключі. Регульовальний або гайковий ключ, залишений закріпленим на деталі, що обертається електроінструменту, може стати причиною важкої травми.**
- e) Працюйте в стійкою позі. Завжди твердо стійте на ногах, зберігаючи рівновагу. Це дозволить Вам не втратити контроль при роботі з електроінструментом в непередбаченій ситуації.**
- f) Одягайтеся відповідним чином. Під час роботи не надягайте просторий одяг або прикраси. Слідкуйте за тим, щоб Ваше волосся, одяг або рукавички перебували в постійному віддаленні від рухомих частин інструменту. Вільний одяг, прикраси або довге волосся можуть потрапити в рухомі частини інструменту.**
- g) Якщо електроінструмент забезпечений пристроєм збирання пилу, переконайтеся, що даний пристрій підключено і використовується належним**

**чином.** Використання пристрою пиловидалення значно знижує ризик виникнення нещасного випадку, пов'язаного з запыленістю робочого простору.

#### **4) ВИКОРИСТАННЯ ЕЛЕКТРОІНСТРУМЕНТ І ТЕХНІЧНИЙ ДОГЛЯД**

**a) Не перевантажуйте** електроінструмент. Використовуйте Ваш інструмент за призначенням. Електроінструмент працює надійно і безпечно тільки при дотриманні параметрів, зазначених в його технічних характеристиках.

**b) Не використовуйте** електроінструмент, якщо його вимикач не встановлюється в положення включення або вимкнення. Електроінструмент з несправним вимикачем становить небезпеку і підлягає ремонту.

**c) Вимикайте прилад від джерела живлення та/або виймайте акумулятор перед** регулюванням, зміни додаткового обладнання або при зберіганні електроінструменту.

Такі запобіжні заходи знижують ризик випадкового запуску електричного.

**d) Зберігайте невикористовувані** електроінструменти в недоступному для дітей місці і не дозволяйте особам, які не знайомі з електричним або цими інструкціями, працювати з електроприладами.

Прилади несуть небезпеку в руках недосвідчених користувачів.

**e) Регулярно перевіряйте справність** електроінструменту. Перевіряйте точність суміщення і легкість переміщення рухомих частин, цілісність деталей і будь-яких інших елементів електроінструменту,

впливають на його роботу. Не використовуйте несправний електроінструмент, поки він не буде повністю відремонтований.

Більшість нещасних випадків є наслідком недостатнього технічного догляду за електроінструментом.

**f) Слідкуйте за гостротою заточування і чистотою** ріжучих приладдя. Приналежності з гострими крайками дозволяють уникнути заклинювання і роблять роботу менш стомлюючою.

**g) Використовуйте електроінструмент, аксесуари та** насадки відповідно до цього Керівництвом і з урахуванням робочих умов і характеру майбутньої роботи. Використання електричних не за призначенням може призвести до виникнення небезпечних ситуацій.

#### **5) ТЕХНІЧНЕ ОБСЛУГОВУВАННЯ**

**a) Ремонт Вашого електроінструменту** повинен виконуватися тільки кваліфікованим персоналом з використанням ідентичних запасних частин. Це забезпечить безпеку Вашого електроінструменту в подальшій експлуатації.

### **Додаткові правила безпеки при роботі шліфмашинами**



**УВАГА:** Дотримуйтесь особливої обережності при шліфуванні деяких сортів дерева (наприклад, бука, дуба) і металу, які можуть бути джерелами токсичного пилу. Одягайте респіратор, спеціально розроблений для захисту від токсичного пилу і парів, і атягніть, щоб особи, які перебувають в робочій зоні, також були забезпечені засобами індивідуального захисту.



**УВАГА:** При шліфуванні чорних металів використовуйте інструмент тільки в приміщеннях, що мають достатню вентиляцію. Не використовуйте інструмент поблизу від горючих рідин, газів або пилу. Іскри або розпечені частинки, що утворюються в результаті шліфування або іскріння щіток електродвигуна можуть викликати заpalення палива.



## Шліфування пофарбованих поверхонь



**УВАГА:** Шліфування пофарбованих поверхонь робите відповідно до чинних норм і правил. Особливу увагу приділяйте наступних моментів:

- Для пиловідведення використовуйте, по можливості, пилосос.
- Дотримуйтесь особливої обережності при видаленні фарби, яка може мати свинцеву основу:
  - Не дозволяйте дітям або вагітним жінкам перебувати в робочій зоні.
  - Всі особи, що знаходяться в робочій зоні, повинні надягати респіратор, спеціально розроблений для захисту від пилу і випарів свинцевих фарб.
  - Не приймайте їжу, не пийте і не паліть в робочій зоні.
- Видаляйте частинки пилу і інші відходи безпечним для навколишнього середовища способом.

## Залишкові ризики

Незважаючи на дотримання відповідних інструкцій по техніці безпеки і використання запобіжних пристроїв, деякі залишкові ризики неможливо повністю іскорюють. К ним відносяться:

- погіршення слуху
  - Ризик отримання травми від часток, що розлітаються.
- Ризик отримання опіків від приладдя, які в процесі роботи сильно нагріваються.
  - Ризик отримання травми, пов'язаний з тривалим використанням інструменту.

## Маркування інструменту

На інструменті є наступні знаки:



Перед використанням уважно прочитайте цей посібник з експлуатації.

## МІСЦЕ ПОЛОЖЕННЯ КОДА ДАТИ (МАЛ.А)

Код дати (17), який також включає в себе рік виготовлення, відштампований на поверхні корпусу інструменту.

приклад:

2010 XX XX

Рік виготовлення

## Комплект поставки

Упаковка містить:

- 1 Ексцентрикова шліфмашина
- 1 Каркас пилосбірника
- 1 Пилосбірник
- 1 Лист шліфувального паперу
- 1 Керівництво по експлуатації
- 1 Креслення інструменту в розібраному вигляді
  - *Перевірте інструмент, деталі і додаткові пристосування на наявність пошкоджень, які могли статися під час транспортування.*
  - *Перед початком роботи необхідно уважно прочитати цю інструкцію і взяти до відома що міститься в ньому інформацію.*

## Опис (Мал.А)



**УВАГА:** Ні в якому разі не змінюйте електроінструмент або яку-небудь його деталь. Це може призвести до травмування або пошкодження інструменту.

1. Кнопка пускового вимикача
2. Кнопка блокування пускового вимикача
3. Дисковою регулятор швидкості
4. Передня рукоятка
5. Шліфувальна підшва
6. Кнопка блокування ексцентрика
7. Каркас пилосбірника
8. Пилосбірник

## ПРИЗНАЧЕННЯ

Ваша ексцентрикова шліфувальна машина D26410 призначена для професійного шліфування деревини, металу та пластику.

**НЕ ВИКОРИСТОВУЙТЕ** інструмент у вологих умовах або при наявності в навколишньому просторі легко займистих рідин або газів. Дані шліфувальні машини є професійними електроінструментами.

**Не дозволяються** дітям торкатися до інструменту. Недосвідчені користувачі

повинні використовувати цей інструмент під керівництвом досвідченого інструктора.

*знаходиться в положенні ВИКЛ.  
Незалежний запуск інструменту може  
призвести до травмування.*

## Електробезпека

Електричний двигун розрахований на роботу тільки за однієї напруги електромережі. Слідкуйте за напругою електричної мережі, воно повинно відповідати величині, позначеної на інформаційній табличці електроінструменту.



Ваш інструмент D ɛ WALT має подвійну ізоляцію відповідно до стандарту EN 60745, що виключає потребу в заземлюючій дроті.



**УВАГА:**  
*Електроінструменти з напругою 115 В  
повинні управлятися через*

*запобіжний ізолюваний трансформатор із  
заземленим екраном між первинною і  
вторинною обмоткою.*

Пошкоджений кабель повинен замінитися спеціально підготовленим кабелем, який можна отримати в сервісній організації D ɛ WALT.

## Використання удлінювального кабелю

При необхідності використання подовжувача кабелю, використовуйте тільки затверджені кабелі промислового виготовлення, розраховані на потужність не меншу, ніж споживана потужність даного інструменту (див. Розділ «Технічні характеристики»). Мінімальний розмір провідника повинен становити 1 мм<sup>2</sup>.

максимальна довжина кабелю не повинна перевищувати 30 м.

При використанні кабельного барабана, завжди повністю розмотуйте кабель.

## ЗБІРКА І РЕГУЛЮВАННЯ



**УВАГА: Щоб уникнути травми,  
вимкніть  
інструмент і від'єднайте його від джерела  
електроживлення, перш ніж  
встановлювати і демонтувати**

**приналежності, виконувати або  
змінювати налаштування, а також  
перед проведенням ремонту. Переконайтеся,  
що курок перемикач**

## Кріплення шліфувального паперу (Мал.В)

З даної шліфмашиною використовується шліфувальний папір у вигляді кола діаметром 150 мм, з кріпленням на липучці і 6-ма отворами для всмоктування пилу.

1. Покладіть інструмент на стіл, підшовою (5) вгору.
2. Покладіть коло шліфувального паперу безпосередньо на підшову.
3. Утримуючи однією рукою підшову (5), вирівняйте з нею отвори (9) для всмоктування пилу.

## Регулювання передньої рукоятки (Мал.С)

Можна змінити положення передньої рукоятки для більш зручного управління шліфмашиною.

1. Відкрутіть гвинт (10), розташований в центрі передньої рукоятки (4).
2. Зніміть рукоятку з шліфувальною встановіть її в одному з передбачених положень.
3. Переконайтеся, що рукоятка встановлена правильно.
4. Загвинтите гвинт.

## Регулювання руху ексцентрик (Мал. D)

Рух ексцентрика можна регулювати в наступних межах:

3 мм - для чистової обробки 6 мм - для  
грубого шліфування.

1. Натисніть кнопку блокування ексцентрика (6).
2. Поверніть шліфувальну підшову (5) в напрямку проти годинникової стрілки, до відчутної фіксації ексцентрика в нерухомому положенні.
3. Поверніть шліфувальну підшову ще на півоберта, до відчутної фіксації шліфувальної підшови в необхідному положенні.
4. Відпустіть кнопку блокування ексцентрика.

## Налаштування дискового електронного регулятора швидкості обертання (Мал.А)

За допомогою дискового електронного регулятора (3) можна встановлювати швидкість в діапазоні 4,000-10,000 коливань в хвилину.

1. Поверніть регулятор і встановіть його на необхідний рівень. Правильне регулювання досягається за придбання певного досвіду.
2. Як правило, чим твердіше оброблюваний матеріал, тим вище частота коливань.

## Відбором пилу (Мал.Е)



**УВАГА:** Оскільки при обробці шліфмашиною деревини відбувається постійне виділення пилу, завжди встановлюйте мішок, розроблений відповідно до чинних нормативів, що стосуються викидів пилу.



**УВАГА:** При шліфуванні металевих поверхонь не використовуйте мішок або пилосос без відповідних засобів іскрозахисту.

1. Встановіть мішок (8) в каркас (7), як показано на малюнку.
2. Вставте каркас (7) в вихідний отвір для пиловідведення (11).
3. Поверніть блок пилозбірника за годинниковою стрілкою до повної фіксації.

## Експлуатація

### Інструкції по використанню



**УВАГА:** Завжди дотримуйтесь вказівок діючих норм і правил безпеки.



**УВАГА:** Для зниження ризику отримання серйозної травми, перед регулюванням або зняттям/установкою додаткових

приладдя або насадок вимикайте інструмент і відключайте його від електромережі. **УВАГА:**



- Слідкуйте, щоб все

оброблювані заготовки були надійно зафіксовані на місці.

- Не застосовуйте до інструменту надмірного зусилля. Надмірне притискання тисне покращує якість шліфування, але призводить до перевантажень інструменту і швидкому стирання абразивної стрічки.

- Уникайте перевантаження.



**УВАГА:** Не допускається шліфування магнію!

## Правильне положення рук під час роботи (Мал.Г)



**УВАГА:** Для зменшення ризику отримання важкої травми, **ЗАВЖДИ** правильно утримуйте інструмент, як показано на малюнку.



**УВАГА:** Для зменшення ризику отримання важкої травми, **ЗАВЖДИ** надійно утримуйте інструмент, попереджаючи раптові збої в роботі.

Правильне положення рук під час роботи: однією рукою візьміться за передню рукоятку (4), іншою рукою утримуйте основну рукоятку (16).

## Включення і вимикання (Мал.А)

Включення: Натисніть пускового вимикача (1).

Для безперервного режиму роботи, також натисніть кнопку блокування пускового вимикача (2).

Вимкнення: Знову натисніть клавішу пускового вимикача.

## Шліфування (Мал.А)

Починайте шліфування папером з найбільшим абразивним зерном. Оскільки шліфмашина залишає невеликі подряпини на всіх напрямках, немає необхідності шліфувати уздовж волокон деревини.

З невеликими проміжками перевіряйте якість роботи.

Завжди вимикайте електроінструмент після закінчення роботи і перед відключенням від електромережі.

## Заміна мішка (Мал.Е)

Для ефективного видалення пилу, замінійте мішок при його наповненні приблизно на одну третину обсягу.

1. Обережно витягніть вхідний отвір (12) пилозбірника з випускного отвору каркаса (13) і зніміть пилозбірник (8).
2. Встановіть новий мішок, дотримуючись наведених вище інструкцій.

## ТЕХНІЧНЕ ОБСЛУГОВУВАННЯ

Ваш електроінструмент D<sub>E</sub>WALT розрахований на роботу протягом тривалого часу при мінімальному технічному обслуговуванні. Термін служби і надійність інструменту залежить від правильного догляду та регулярного чищення.



**УВАГА: Щоб уникнути травми, вимкніть інструмент і від'єднайте його від джерела електроживлення, перш ніж встановлювати і демонтувати**

**приналежності, виконувати або змінювати налаштування, а також перед проведенням ремонту. Переконайтеся, що курок перемикач знаходиться в положенні ВИКЛ. Ненавмисний запуск інструменту може призвести до травмування.**

## Заміна шліфувальної подошви і диска обмеження частоти коливань (Мал.Ф)

Підшва (5) і диск обмеження частоти коливань (15) швидко зношуються. При появі явних ознак зносу, підшву необхідно замінити. Диск обмеження частоти коливань підлягає заміні, якщо на холостому ході надмірно зростає частота коливань підшви.

1. Вимкніть інструмент від джерела живлення.
2. Викрутіть гвинт з шестигранною головкою (14) і зніміть шліфувальну підшву.

3. Встановіть нову підшву (5) і / або новий диск (15), потім затягніть гвинт (14), звертаючи увагу на правильне положення диска обмеження частоти коливань.



### Мастило

Ваш електроінструмент не вимагає додаткового змащення.



### Частка



**УВАГА: Видувайте бруд і пил з корпусу сухим стисненим повітрям у міру видимого скупчення бруду всередині і навколо вентиляційних отворів. Очищуйте, надівши засіб захисту очей і респіратор затвердженого типу.**



**УВАГА: Ніколи не використовуйте розчинники або інші агресивні хімічні засоби для очищення неметалевих деталей інструменту. Ці хімікати можуть погіршити властивості матеріалів, застосованих в даних деталях. Використовуйте тканину, змочену у воді з м'яким милом. Не допускайте попадання будь-якої рідини всередину інструменту; ні в якому разі не занурюйте будь-яку частину інструменту в рідину.**

- Після використання шліфувальної машини для шліфування металу без мішка, очистіть шліфмашину слабким потоком стисненого повітря.

## Додаткові принадлежности



**УВАГА: Оскільки принадлежности, відмінні від тих, які пропонує D<sub>E</sub>WALT, не проходили тесту на цьому телевізорі, повикористання цих приладів може призвести до небезпечної ситуації. Щоб уникнути ризику отримання травми, з даними**

---

продуктом повинні використовуватися тільки  
рекомендовані D E WALT додаткове приладдя.

З питань придбання додаткового обладнання  
звертайтеся до Вашого дилера.

### Захист навколишнього середовища



Роздільний збір. Цей продукт не можна  
викидати разом із побутовим сміттям.

Якщо одного разу Ви захочете замінити свій виріб D E WALT  
або якщо він Вам більше не потрібний, не викидайте  
його разом з побутовими відходами. Зробіть цей виріб  
спеціальний приймальний пункт.



Роздільний збір виробів з закінченим терміном  
служби і їх упаковки дозволяє повторно  
переробляти та повторно використовувати.  
Використання перероблених матеріалів  
допомагає захищати навколишнє середовище  
від забруднення та зменшує потребу в сировині.

Місцеві законодавчі акти можуть забезпечити окремий збір  
електричного обладнання від побутового сміття на  
муніципальних звалищах відходів, або Ви можете  
продавцями при покупці нового виробу. фірма D E WALT для  
збору та переробки після закінчення їхнього терміну D E WALT.  
Щоб скористатися цією послугою, Ви поверніть виріб  
компанії в офіційний сервісний центр, які збирають  
відпрацьовані продукти за наш рахунок. Ви можете  
дізнатися місце знаходження Вашого найближчого  
авторизованого сервісного центру, звернувшись в Ваш  
місцевий офіс D E WALT за адресою, вказаною в цьому  
посібнику з експлуатації. Крім того, список авторизованих  
сервісних центрів D E WALT і повну інформацію про наш  
післяпродажного обслуговування та контактною Ви можете  
знайти в інтернеті за адресою: [www.2helpU.com](http://www.2helpU.com).

## Деволт

### Гарантійні умови

#### Шановний покупець!

1. Вітаємо Вас з придбанням високоякісного виробу ДеВОЛТ і висловлюємо вдячність за Ваш вибір.
- 1.1. Надійна робота даного виробу протягом усього терміну експлуатації - основна мета наших сервісних служб. У разі виникнення будь-яких проблем в процесі експлуатації виробу рекомендуємо Вам звертатися тільки до авторизованих сервісних організацій, адреси та телефони яких Ви зможете знайти в Гарантійному талоні або дізнатися в магазині. Наші сервісні станції - це не тільки кваліфікований ремонт, але і широкий вибір запчастин і приналежностей.
- 1.2. При купівлі виробу вимагайте перевірки його комплектності та справності в Вашій присутності, інструкцію по експлуатації та заповнений Гарантійний талон на руському мовою. При відсутності у Вас правильно заповненого Гарантійного талона ми будемо змушені відхилити Ваші претензії щодо якості даного виробу.
- 1.3. Щоб уникнути непорозумінь переконливо просимо Вас перед початком роботи з изделиєм уважно ознайомитися з інструкцією по його експлуатації.
2. Правовою основою справжніх гарантійних умов є діюче Законодавство і, зокрема, Закон "Про захист прав споживачів".
3. Гарантійний термін на даний виріб становить 12 місяців і обчислюється з дня продажу. У разі усунення недоліків виробу, гарантійний строк продовжується на період, протягом якого воно не виходило з ладу.
4. Виробник рекомендує проводити періодичні перевірки виробу на сервісній станції.
5. Протягом 12 місяців з дня продажу виробу гарантує безкоштовну перевірку виробу та рекомендації по заміні деталей, але зношуються.
6. Термін служби виробу - 5 років (мінімальний, встановлений відповідно до Закону "Про захист прав споживачів").
7. Наші гарантійні зобов'язання поширюються тільки на несправності, виявлені протягом гарантійного терміну та обумовлені виробничими або конструктивними факторами.
8. Гарантійні зобов'язання не розповсюднуються:
  - 8.1. На несправності виробу, що виникли в результаті:
    1. Недотримання користувачем розпоряджень інструкції з експлуатації виробу.
    2. Механічного пошкодження, викликаного зовнішнім ударним або будь-яким іншим впливом.
  - 8.1.3 Застосування виробу не за призначенням.
  4. Стихійного лиха.
  5. Неприятливих атмосферних і інших зовнішніх впливів на виріб, таких як дощ, сніг, підвищена вологість, нагрівання, агресивні середовища, невідповідність параметрів електромережі живлення вказаним на інструменті.
  - 8.1.6. Використання приладдя, витратних матеріалів та запчастин, які не рекомендовані або не схвалені виробником.
  - 8.1.7. Проникнення всередину виробу сторонніх предметів, комах, матеріалів або речовин, що не є відходами, супроводжуватися застосування за призначенням, такими як стружка, тирса тощо.
- 8.2. На інструменти, що піддавались розкриттю, ремонту або модифікації поза уповноважених сервісних станцій.
- 8.3. На принадлежності, запчастини, що вийшли з ладу внаслідок нормального зносу, та витратні матеріали, такі як привідні ремені, вугільні щітки, акумуляторні батареї, ножі, пилки, абразиви, пильні диски, свердла, бури та т. П..
- 8.4. На несправності, що виникли в результаті перевантаження інструменту, що спричинило вихід з ладу електродвигуна або інших вузлів і деталей. До безумовних ознак перевантаження виробу відносяться, зокрема: поява кольорів мінливості, деформація або оплавлення деталей і вузлів виробу, потемніння або обуглювання ізоляції проводів електродвигуна під впливом високої температури.



ME 77



060

Блэк энд Деккер Гмбх  
Блэк энд Деккер Штрассе, 40  
65510 Идштайн, Германия

